

PORTTEL

SERVICIOS TELEMÁTICOS

Seminario Chile

Abril 2008

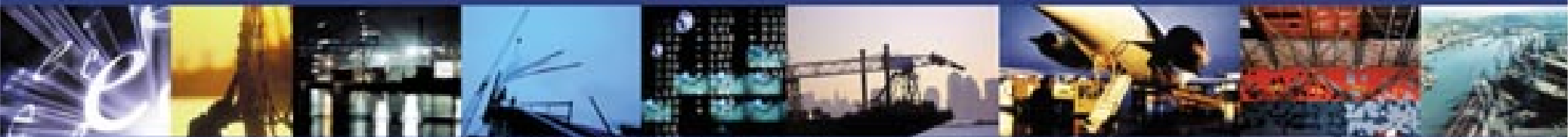

w w w . p o r t e l . e s

LA PLANIFICACIÓN PORTUARIA IMPULSORA DEL DESARROLLO
FERNANDO FERNÁNDEZ MELLE
PORTEL SERVICIOS TELEMÁTICOS, S.A.

29 de Abril de 2008

APLICACIONES DE GESTIÓN

AUTORIDADES PORTUARIAS

LA INFORMACIÓN EN LOS AÑOS 80

**LAS AP ´S DESARROLLAN SUS
APLICACIONES DE GESTIÓN**

LA INFORMACIÓN SE LES ENTREGABA EN PAPEL

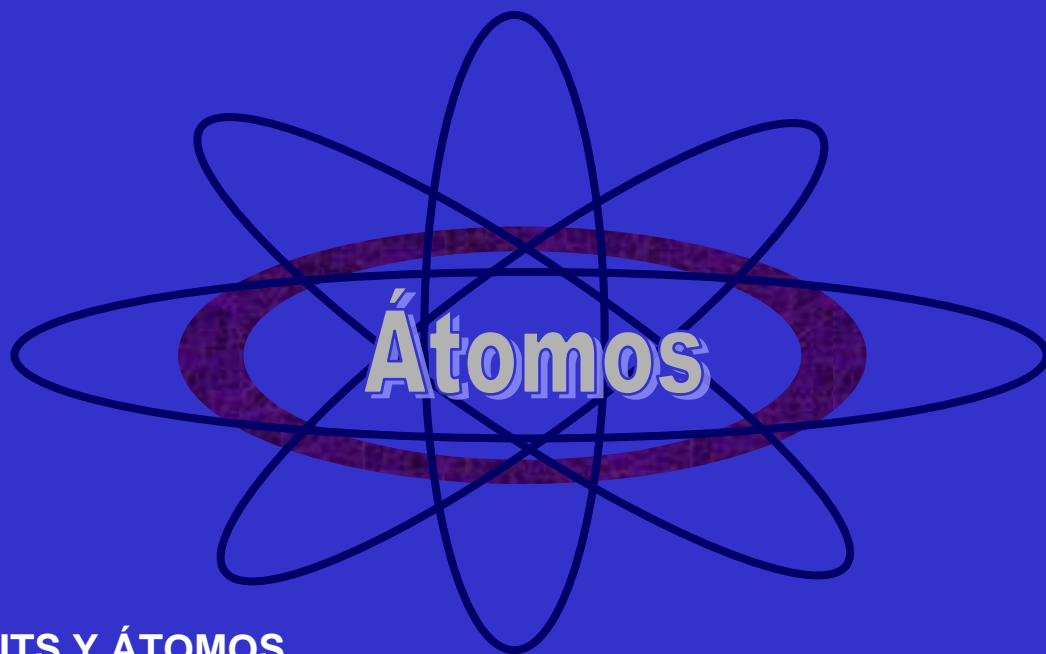
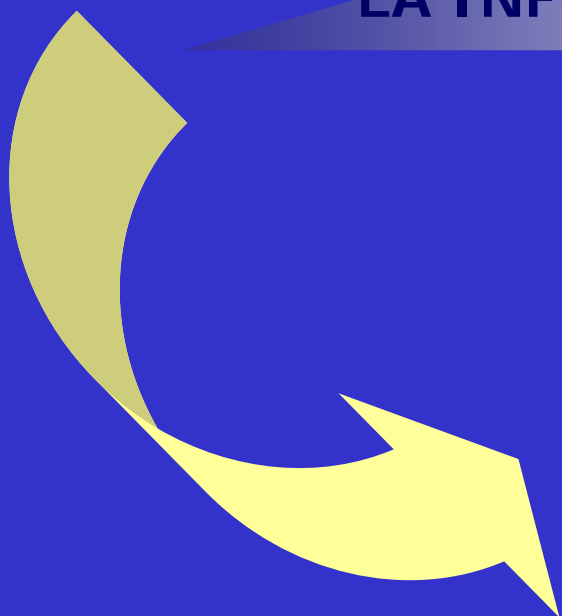

BITS Y ÁTOMOS

Informes e Indicadores de Gestión

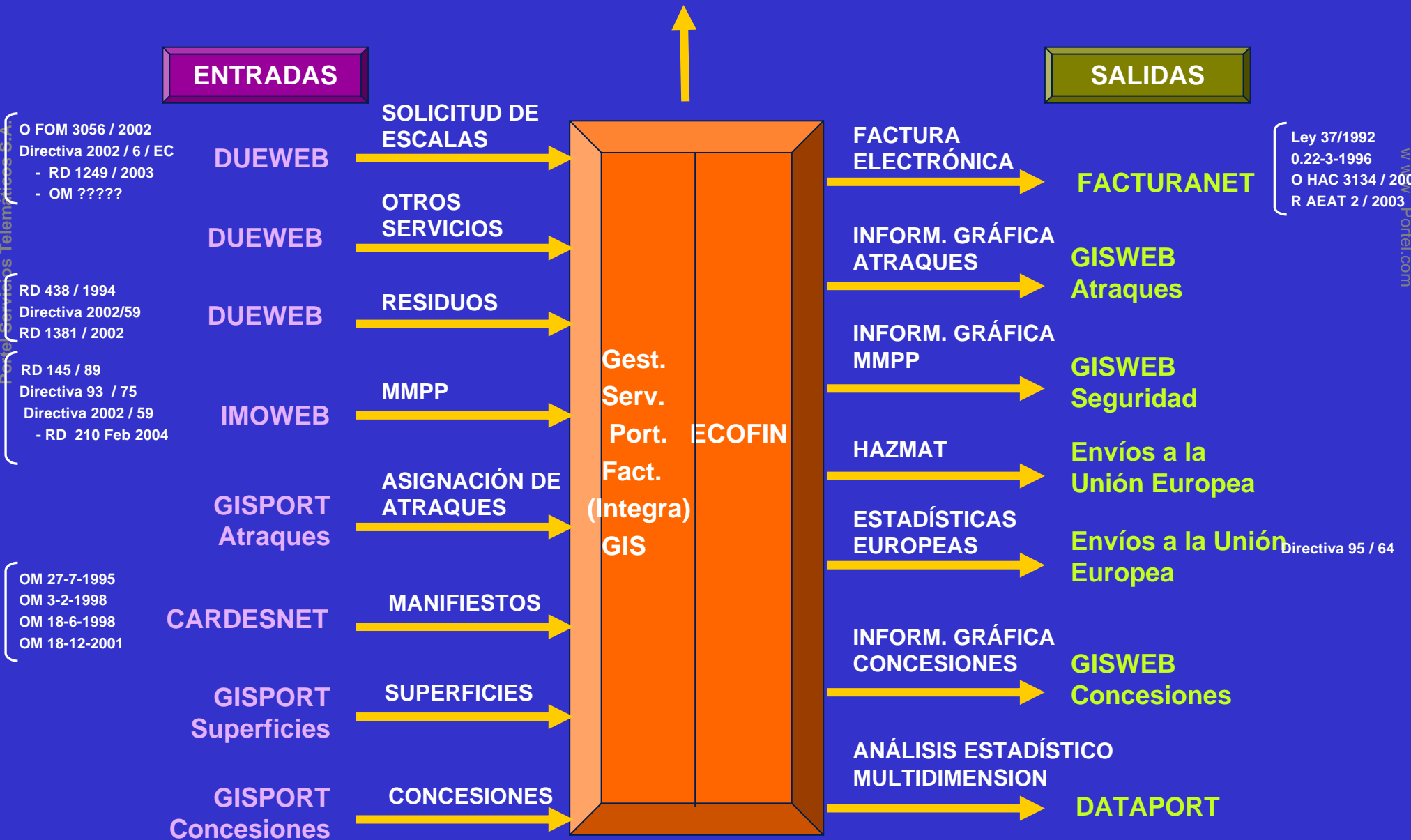

LA INFORMACIÓN EN LOS AÑOS 90

PORTTEL

LA INFORMACIÓN SOLICITADA POR LOS ACTORES SE ENTREGA EN MENSAJES EDI, XML, INTERNET, FICHEROS PLANOS, ETC.



Enma Maersk – aprox. 12.000 Teus

BITS Y VENTANILLA ÚNICA

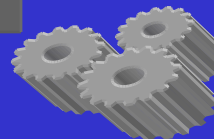

SUBSECRETARIO MINISTERIO PLANIFICACIÓN

- Mejorar el Comercio Exterior
- Crear la Ventanilla única
- Socialización Logística

RELACIÓN AUTORIDAD PORTUARIA CON "n" ACTORES



1 a n

BITS Y ÁTOMOS

ENTRADAS Y SALIDAS PARA LA GESTIÓN DE SERVICIOS PORTUARIOS

ENTRADAS

SALIDAS

O FOM 3056 / 2002
 Directiva 2002 / 6 / EC
 - RD 1249 / 2003
 - OM ?????

 RD 438 / 1994
 Directiva 2000/59
 RD 1381 / 2002

 RD 148 / 89
 Directiva 93 / 75
 - RD 1253 / 1997
 Directiva 2000 / 59
 - RD (antes de Feb 04)

DUEWEB SOLICITUD DE ESCALAS

DUEWEB OTROS SERVICIOS

DUEWEB RESIDUOS

IMOWEB MMPP

GISPORT Atraves ASIGNACIÓN DE ATRAQUES

OM 27-7-1995
 OM 3-2-1998
 OM 18-6-1998
 OM 18-12-2001

CARDESNET MANIFIESTOS

GISPORT Superficies SUPERFICIES

GISPORT Concesiones CONCESIONES

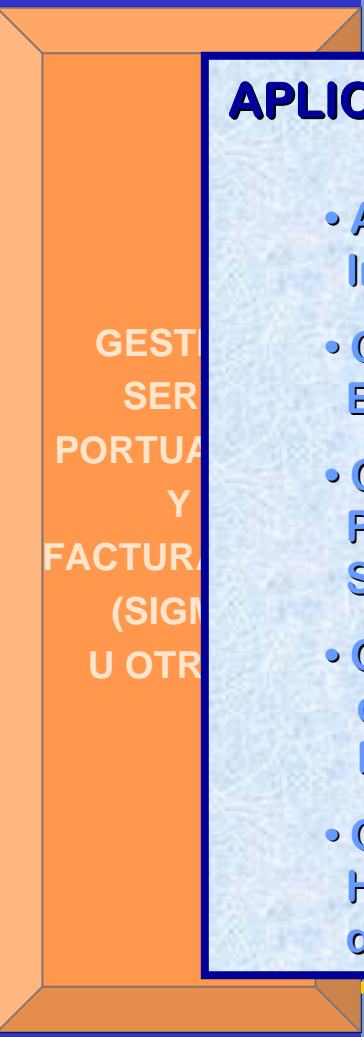

FACTURA

Ley 37/1992

APLICACIÓN GISPORT-Atraques

- Asignación, Anulación, Denegación, Inicio y Finalización de Atraques
- Consulta de Solicitudes de Atraque y Estados de Solicitudes
- Consulta Gráfica de Buques en Puerto, Situaciones Previstas e Situaciones Históricas
- Generación de Temáticos por Tipo de Buque, Operaciones, Línea Regular, etc
- Generación de Informes y Herramienta de Filtrado Dinámica de Buques y Solicitudes

DATAPORT

Buque

Solicitud de escala

- Autoridades Portuarias
- Capitanías Marítimas

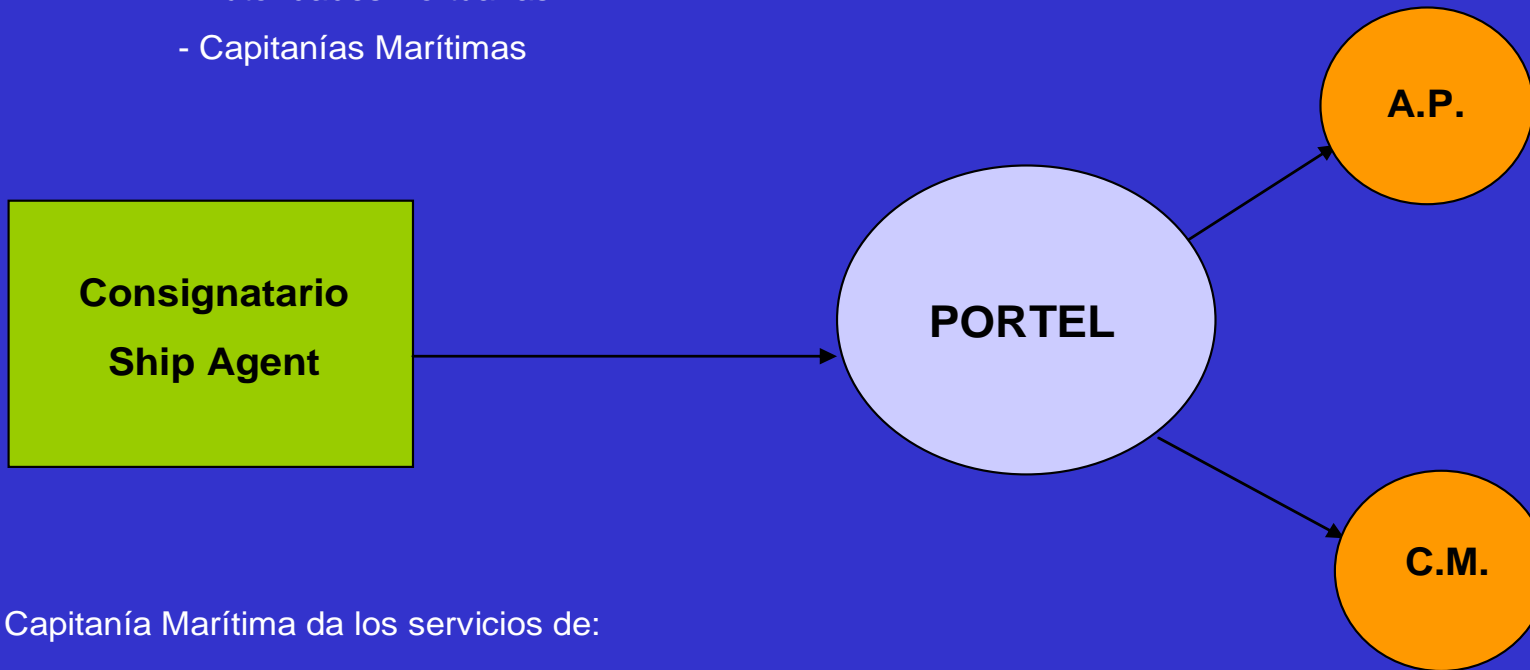

La Capitanía Marítima da los servicios de:

Despacho del Buque

Las AAPP dan los servicios de:

- Fondeo
- Atraque
- Carga/Descarga
- Practicaje
- Suministros (luz, Agua, Artillamiento, etc)
- Retirada de Resíduos

Pantalla Inicial Consignatario (Botones)

Cierra aplicación

Actualización
listado

Escalas
Periódicas

Altas de
escalas

Documento Único de Escala
DUE

ESCALAS ENCONTRADAS:2

Documentación

Salir Aplicación Actualizar E.Periódicas Personalizar Selección Escalas Nueva Escala

Nº.Solicitud Escala	Estado	Consignatario	Buque	Solicita Despacho	E.T.A	E.T.D
1234567890	Alta	Pruebas Portel	PRUEBA JACI	<input checked="" type="checkbox"/>	29/12/2002 09:00	10/04/2003 23:32
****	Alta	Pruebas Portel	PRUEBA JACI	<input type="checkbox"/>	29/12/2002 09:00	10/04/2003 23:32

Personalizar
usuario

Personalizar de
visualización de
escalas

Documento Único de Escala DUE



MINISTERIO
DE FOMENTO

Puertos del Estado

En el Puerto de

Capitanía Marítima de

Autoridad Portuaria de

BUQUE

Nombre: Bandera: NºIMO: CALL_SIGN:

DESPACHO POR TIEMPO

Capitanía Marítima de (puerto) Fecha: / / Periodo(meses):

CONSIGNATARIO

Nombre: NIF: Cía Naviera/Armador
Consignado:

ESCALA

E.T.A. / / : E.T.D. / / :

Puerto

Origen

País:

Puerto:

Destino

País:

Puerto:

Línea Regular: SI

Nº Concierto:

Nº Viaje:

Afecto a navegación internacional: SI

Autorizado Cabotaje: SI

TRIPULACIÓN

[Declaración del Capitán](#)

Capitán:

A la entrada...

Nº tripulantes:

¿Pasaje? SI

Nº polizones:

A la salida...

Nº tripulantes:

¿Pasaje? SI

Nº polizones:

¿Transporta fuel pesado,alquitrán,betún asfáltico o petróleo crudo pesado? SI

LISTADO DE PERSONALIZACIONES - Microsoft Internet Explorer

LISTADO PERSONALIZACIONES

Introducir Nueva Volver

INTRODUCIR NÚMERO DE PERSONALIZACIÓN A UTILIZAR:

Nº	CONSIGNATARIO N.I.F	ARMADOR	BUQUE DISTINTIVO	AP PUERTO	EDITAR/ BORRAR
<input type="checkbox"/> 1	Javier Fraile 3114967	JC'S	CRYSTAL GHMF	A CORUÑA A CORUÑA	<input type="button" value="E"/> <input type="button" value="X"/>

PERSONALIZACIÓN - Microsoft Internet Explorer

PERSONALIZACIÓN

Datos Personales Consignatario

NOMBRE:

NIF:

CUENTA DE CORREO:

Datos Buque: ?

CÍA NAVIERA/ARMADOR CONSIGNADO:

NOMBRE:

BANDERA:

Nº IMO:

CALL_SIGN:

Datos Puerto

PUERTO:

CAPITANIA:

AUTORIDAD PORTUARIA:

Portel Servicios Telemáticos S.A.

www.portel.com

Impresión Anexo III

Crystal Smart Viewer for ActiveX Auto Refresh test - Microsoft Internet Explorer

Cerrar

100% 1 de 1

ANEXO III

<p>ASIGNACIÓN</p> <p>PUESTO FONDEO/ATRAQUE</p> <p>del buque con n. de escala:</p> <p>0383</p>	<p>PROCEDIMIENTO INTEGRADO DE ESCALA DE BUQUES</p> <p>PIDE</p> <p>En el puerto de</p> <p>VIGO</p>	<p>AUTORIDAD PORTUARIA DE</p> <p>VIGO</p>
--	--	--

Por la presente, a través de la ventanilla única sita en el puerto de _____ VIGO _____, se:

Se comunica a las :

al consignatario:

del buque:

Con bandera de:

que le ha sido asignado:

el puesto de atraque /fondeo:

para fondear/atracar de la siguiente forma:

con calado en el puerto:

11:03	(hora peninsular)	26/02/2003
HNOS. FERNANDEZ IBAÑEZ C. P.; S. L.		
DADIMAR		
ES		
VIEIRASA		
ATRACADO SIN INDICACACI ALMUELLE		

Inicio

Listado de Escalas



[Documentación](#)

Aut.	NºEscala	Puerto	Estado	Consignatario	Buque	Sol.Práctico	Línea Regular	E.T.A	E.T.D
<input checked="" type="checkbox"/>	****	VIGO	Enviada	FERNANDO CONDE Y CIA, S.A.	SEVEN SEAS VOYAGER		<input type="checkbox"/>	11/09/2006 11/09/2006 18:00 19:00	
<input checked="" type="checkbox"/>	****	VIGO	Enviada	FERNANDO CONDE Y CIA, S.A.	SEVEN SEAS NAVIGATOR		<input type="checkbox"/>	14/08/2006 14/08/2006 18:30 19:00	
<input checked="" type="checkbox"/>	****	VIGO	Enviada	FERNANDO CONDE Y CIA, S.A.	SEVEN SEAS VOYAGER		<input type="checkbox"/>	14/06/2006 14/06/2006 07:00 08:00	
<input checked="" type="checkbox"/>	****	VIGO	Enviada	FERNANDO CONDE Y CIA, S.A.	SEVEN SEAS NAVIGATOR		<input type="checkbox"/>	08/06/2006 08/06/2006 08:00 08:30	
<input checked="" type="checkbox"/>	6-1-01313	VIGO	Aut.AP	RODMAN POLYSHIPS S.A.U.	RIO ALZAMBRA	<input type="checkbox"/>	<input type="checkbox"/>	01/06/2006 03/07/2006 12:00 12:00	
<input checked="" type="checkbox"/>	6-1-01312	VIGO	Aut.AP	RODMAN POLYSHIPS S.A.U.	ISLA TARIFA	<input type="checkbox"/>	<input type="checkbox"/>	01/06/2006 07/07/2006 12:00 12:00	
<input checked="" type="checkbox"/>	6-1-01375	VIGO	Aut.AP	COMARSA	GREEN CAPE	<input type="checkbox"/>	<input type="checkbox"/>	23/05/2006 23/05/2006 19:00 23:00	
<input checked="" type="checkbox"/>	6-1-01234	VIGO	Aut.AP	RODMAN POLYSHIPS S.A.U.	PIRATA DE ONS	<input type="checkbox"/>	<input type="checkbox"/>	18/05/2006 30/06/2006 12:00 12:00	
<input checked="" type="checkbox"/>	6-1-01341	VIGO	Aut.AP	MARITIMA CONSIFLET, S.A.	PALOMA I	<input type="checkbox"/>	<input type="checkbox"/>	17/05/2006 17/05/2006 08:00 09:00	
<input checked="" type="checkbox"/>	6-1-01367	VIGO	Aut.AP	JOAQUIN DAVILA Y CIA S.A.	LICA MAERSK	<input type="checkbox"/>	<input checked="" type="checkbox"/>	17/05/2006 18/05/2006 07:00 02:00	
<input checked="" type="checkbox"/>	6-1-01358	VIGO	Aut.AP	MEDITERRANEAN SHIPPING CO. SA VIGO	MSC CRISTIANA	<input type="checkbox"/>	<input type="checkbox"/>	17/05/2006 17/05/2006 02:30 18:00	
<input checked="" type="checkbox"/>	6-1-01356	VIGO	Aut.AP	MEDITERRANEAN SHIPPING CO VIGO SA	MSC ERMINIA	<input type="checkbox"/>	<input type="checkbox"/>	17/05/2006 17/05/2006 02:00 23:30	
<input checked="" type="checkbox"/>	6-1-01340	VIGO	Autorizada	BERGE MARITIMA S.A	THOMSON CELEBRATION	<input type="checkbox"/>	<input type="checkbox"/>	16/05/2006 16/05/2006 08:30 18:00	
<input checked="" type="checkbox"/>	6-1-01342	VIGO	Autorizada	BERGE MARITIMA S.A	RHAPSODY	<input type="checkbox"/>	<input type="checkbox"/>	16/05/2006 16/05/2006 07:30 14:00	
<input checked="" type="checkbox"/>	6-1-01370	VIGO	Autorizada	BERGE MARITIMA,S.A.	Garden	<input type="checkbox"/>	<input checked="" type="checkbox"/>	16/05/2006 16/05/2006 07:00 18:30	
<input checked="" type="checkbox"/>	6-1-01366	VIGO	Autorizada	JOAQUIN DAVILA Y CIA S.A.	CHRISTIAN MAERSK	<input type="checkbox"/>	<input checked="" type="checkbox"/>	16/05/2006 16/05/2006 01:30 20:00	
<input checked="" type="checkbox"/>	6-1-01388	VIGO	Aut.AP	PESQUERIAS MANUEL NORES CANARIAS,S.L.	IVAN NORES	<input type="checkbox"/>	<input type="checkbox"/>	15/05/2006 16/05/2006 18:30 20:30	
<input checked="" type="checkbox"/>	6-1-01389	VIGO	Aut.AP	MANUEL GONZALEZ PARADA,S.A	PUNTEAREAS UNO	<input type="checkbox"/>	<input type="checkbox"/>	15/05/2006 19/05/2006 17:00 10:00	
<input checked="" type="checkbox"/>	6-1-01362	VIGO	Autorizada	A. PEREZ Y CIA. S.L	HUVEAUNE	<input type="checkbox"/>	<input type="checkbox"/>	15/05/2006 16/05/2006 16:00 07:00	
<input checked="" type="checkbox"/>	6-1-01365	VIGO	Autorizada	BERGE MARITIMA,S.A.	BALTIC BREEZE	<input type="checkbox"/>	<input checked="" type="checkbox"/>	15/05/2006 16/05/2006 13:00 02:30	
<input checked="" type="checkbox"/>	6-1-01311	VIGO	Autorizada	RODMAN POLYSHIPS S.A.U.	RIO LLOBREGAT	<input type="checkbox"/>	<input type="checkbox"/>	15/05/2006 02/06/2006 12:00 12:00	
<input checked="" type="checkbox"/>	6-1-01325	VIGO	Autorizada	FRANCISCO R RGUEZ SUCRS	VENTURER	<input type="checkbox"/>	<input type="checkbox"/>	15/05/2006 19/05/2006 08:00 12:00	
<input checked="" type="checkbox"/>	6-1-01349	VIGO	Autorizada	JOAQUIN DAVILA Y CIA S.A.	LUDVIG ANDERSEN	<input type="checkbox"/>	<input checked="" type="checkbox"/>	15/05/2006 15/05/2006 07:00 21:00	
<input checked="" type="checkbox"/>	6-1-01350	VIGO	Cancelada	MARITIMA DE GALICIA SL	Rheintal	<input type="checkbox"/>	<input checked="" type="checkbox"/>	15/05/2006 15/05/2006 07:00 12:00	

www.portel.com

Visualización datos del buque

Portal Servicios Telemáticos S.A.

www.portel.com

LISTADO DE ESCALAS - Microsoft Internet Explorer

Documento Único de Escala DUE



ESCALAS ENCONTRADAS:4 [Documentación](#)

Salir Aplicación
Actualizar
Personalizar
Selección Escalas
Nueva Escala

Nº.Solicitud Escala	Estado	Consignatario	Buque	Solicita Despacho	E.T.A	E.T.D
5555560	Alta	Transporteles Marítimos Alcudia	LOLA B.	<input type="checkbox"/>	10/01/2003 10:00	19/01/2003 22:12
333	Alta	Transporteles Marítimos Alcudia	LOLA B.	<input checked="" type="checkbox"/>	10/01/2003 10:00	20/01/2003 22:12
5555560	Alta	Transporteles Marítimos Alcudia	LOLA	<input type="checkbox"/>	22/10/2002 10:00	16/01/2003 22:12
5555560	Alta	Transporteles Marítimos Alcudia	LOLA	<input type="checkbox"/>	22/10/2002 10:00	16/01/2003 22:12

FICHA TÉCNICA - Microsoft Internet Explorer

BUQUE: hunter

VER FICHA TÉCNICA
VER MODIFICACIONES
CERRAR

FICHA TÉCNICA - Microsoft Internet Explorer

FICHA TÉCNICA: DADIMAR DOS

BANDERA: ES CALL_SIGN: EA2531

Datos Complementarios
Datos Técnicos
Datos Cap.Almacenamiento de Residuos
Datos Documentales
Inspección

Fecha construcción: 1/1/96	Puntal:	RAMPAS 1 2 3 4
Tipo: FC-Pesca-Buque pesquero	Altura arboladura:	Situación
Calado máximo: .0	Potencia:	Alcance
GT: 169	Vel.crucero/carga:	Anchura
TRB:	Vel.máxima/mastre:	
TPM:	Doble casco: N	
Eslora total: 28.0	SBT:	
Manga: 6.5	NºHélices:	Situación:

Cerrar Modificaciones

Pantalla desde la que accederemos a la ficha técnica

Visualización despacho de buque

Portel Servicios Telemáticos S.A.

www.Portel.com

ESCALAS ENCONTRADAS:2 [Documentación](#)

Salir Aplicación
Actualizar
E.Periódicas
Personalizar
Selección Escalas
Nueva Escala

Nº.Solicitud Escala	Estado	Consignatario	Buque	Solicita Despacho	E.T.A	E.T.D
1234567890	Alta	Pruebas Portel	PRUEBA JACI	<input checked="" type="checkbox"/>	29/12/2002 09:00	10/04/2003 23:32
****	Alta	Pruebas Portel	PRUEBA JACI	<input type="checkbox"/>	29/12/2002 09:00	10/04/2003 23:32

Crystal Smart Viewer for ActiveX Auto Refresh test - Microsoft Internet Explorer

100% 1 de 1

En ese momento al "clicar" sobre este icono, se visualizará el Despacho, que podrá imprimirse por la impresora local correspondiente



Ministerio de Fomento
Dirección General de la Marina Mercante

Capitanía Marítima de A CORUÑA (España)
The Maritime Authority of (Spain)

ANEXO IV

Visualización de Autorizaciones

Portal Servicios Telemáticos S.A.

www.Portel.com

https://www.portel.es/aplicaciones/Due_def/listado.asp?des=1 - Microsoft Internet Explorer

https://www.portel.es/aplicaciones/Due_def/VisualizarEstados.asp?estad...

Estados de la escala nº:0383

CAPITANÍA: Estado: **Autorizada**
Observaciones:

AUTORIDAD PORTUARIA: Estado: **Autorizada**
observaciones: **VIEIRASA,694**

Nº Atraque:	Estado	Observaciones
1	Autorizado	XXXXX

Cerrar

MINISTERIO DE FOMENTO Puertos del Estado

Documentación

Selección Escalas Nueva Escala

Fecha	E.T.A	E.T.D
05/03/2003	08:00	06/03/2003 18:00
28/02/2003	08:00	28/02/2003 17:00
24/02/2003	14:00	24/02/2003 21:00
24/02/2003	09:00	10/03/2003 10:00
16/02/2003	22:00	17/02/2003 20:00
11/02/2003	20:00	28/02/2003 10:00
09/02/2003	20:00	20/03/2003 10:00
09/02/2003	14:00	14/03/2003 10:00
08/02/2003	08:00	08/03/2003 12:00
07/02/2003	14:00	14/02/2003 10:00
05/02/2003	08:00	06/02/2003 10:00
04/02/2003	01:30	05/02/2003 20:00
01/02/2003	16:00	27/02/2003 14:00
27/01/2003	08:00	20/02/2003 17:10
26/01/2003	12:00	27/02/2003 18:14
22/01/2003	03:00	06/02/2003 12:00
18/01/2003	20:00	20/02/2003 18:00
16/01/2003	09:30	16/01/2003 18:00
14/01/2003	16:00	11/02/2003 20:30

Nº	Estado	SUCESORES	TERMINO		
0207	Autorizada	PEREZ TORRES Y CIA S.L.	ANGELBURG	<input type="checkbox"/>	
0047	Autorizada	HNOS. FERNANDEZ IBAÑEZ C.P., S.L.	MAR DE MARIA	<input type="checkbox"/>	
0154-1	Autorizada	HNOS. FERNANDEZ IBAÑEZ, C. P. S. L.	HORIZONTE PRIMERO	<input type="checkbox"/>	
0134-1	Autorizada	FREIREMAR S. A.	FESTEIRO	<input type="checkbox"/>	
0133-1	Autorizada	ALGUPESCA S. L.	OTABA	<input type="checkbox"/>	
0069-1	Autorizada	HEROYA S.A.	CODESIDE	<input type="checkbox"/>	
0088-1	Autorizada	DAVID FERNANDEZ GRANDE	BALTIYSKIY 111	<input checked="" type="checkbox"/>	
0059-1	Autorizada	FRANCISCO R. RODRIGUEZ, SUCESORES	PUNTA DELGADA	<input type="checkbox"/>	

Intranet local

Inicio

200

ES 10:52

8 -

Modificación Ficha Técnica

A. Datos Complementarios de Identificación

Buque: Bandera Call-Sign Nº. IMO

Sociedad de Domicilio
 Clasificación Naviero

Cía. Aseguradora Lugar/Puerto Club P&I
 (Seg. cascos) de registro (resp. civil)

B. Datos Técnicos

Fecha de construcción / / Manga Volumen SBT Ud M3 GT

Calado máximo Puntal Nº de Hélices Situación

GT arboladura **Rampas**

TRB Potencia Situación

TPM V. crucero/carga Alcance

Eslora total V. máxima/lastre Anchura

Doble casco SI NO

Tipo de buque

C. Datos Capacidad de Almacenamiento de Residuos

Lastre sucio m³ Tanques de fangos y decantación m³ Tanques de aguas oleosas de sentinas m³

Aguas sucias m³ Basuras m³

D. Datos Documentales

Certificado de arqueo Libro de registro

E. Inspección MOU/PSC ampliada obligatoria en últimos doce meses.

¿Efectuada? SI

EN CASO AFIRMATIVO

DATOS DE TRIPULANTE

Apéndice 2: Listado de Tripulantes

Entrada/Salida Cargo

Nombre Apellido 1° Apellido 2°

Fecha de Nacimiento / /

Lugar de Nacimiento

Pasaporte ó D.N.I.

Nacionalidad

Apéndice 2 Bis: Datos adicionales de Tripulantes para los buques que realicen línea regular de cabotaje insular

Jornada de trabajo (TT) Descanso diario (DD) (cómputo en horas)		Fecha del último embarque (FUE) Fecha del último desembarque(FUD)	
TT	DD	FUE	FUD
<input type="text"/>	<input type="text"/>	<input type="text"/> / <input type="text"/> / <input type="text"/>	<input type="text"/> / <input type="text"/> / <input type="text"/>
Seguridad Social del País o Compañía Aseguradora		<input type="text"/>	

Upload de la Lista de Tripulantes Scaneados

*(Sólo ficheros con extension gif y jpg)

<input type="text"/>	<input type="button" value="Examinar..."/>
<input type="text"/>	<input type="button" value="Examinar..."/>
<input type="text"/>	<input type="button" value="Examinar..."/>
<input type="text"/>	<input type="button" value="Examinar..."/>
<input type="text"/>	<input type="button" value="Examinar..."/>
<input type="button" value="Subir Ficheros"/>	

Datos del Pasajero:

Listado de Pasajeros

Entrada/Salida	<input type="text" value="Llegada"/>	Nombre buque	<input type="text"/>
Puerto Llegada/Salida	<input type="text"/>	Fecha llegada/salida	<input type="text"/> / <input type="text"/> / <input type="text"/>
Nacionalidad del buque	<input type="text"/>		
Nombre Pasajero	<input type="text"/>	Primer Apellido	<input type="text"/>
Segundo Apellido	<input type="text"/>	Nacionalidad Pasajero	<input type="text"/>
F_Nacimiento	<input type="text"/> / <input type="text"/> / <input type="text"/>	Lugar de Nacimiento	<input type="text"/>
Puerto de embarque	<input type="text"/>	Puerto de Desembarque	<input type="text"/>

Visualización datos del buque

ENTRADA DE DATOS DE RESÍDUOS

Tipo	Para Entregar	Quedan a Bordo	Capacidad Max. de almacenamiento	Estimación de la cantidad generada hasta prox. puerto	Producto / Clase
1.- Residuos oleosos					Producto
Fangos	<input type="text"/>	<input type="text"/>	<input type="text"/>	<input type="text"/>	<input type="text"/>
Agua de Sentinas	<input type="text"/>	<input type="text"/>	<input type="text"/>	<input type="text"/>	<input type="text"/>
Otros	<input type="text"/>	<input type="text"/>	<input type="text"/>	<input type="text"/>	<input type="text"/>
2.- Residuos de sustancias nocivas líquidas					Producto
Lavazas	<input type="text"/>	<input type="text"/>	<input type="text"/>	<input type="text"/>	<input type="text"/>
Otros	<input type="text"/>	<input type="text"/>	<input type="text"/>	<input type="text"/>	<input type="text"/>
3.- Aguas sucias					
Aseos y cocina	<input type="text"/>	<input type="text"/>	<input type="text"/>	<input type="text"/>	
Enfermería	<input type="text"/>	<input type="text"/>	<input type="text"/>	<input type="text"/>	
Espacios de animales vivos	<input type="text"/>	<input type="text"/>	<input type="text"/>	<input type="text"/>	
4.- Basuras sólidas					Clase
Orgánicas	<input type="text"/>	<input type="text"/>	<input type="text"/>	<input type="text"/>	<input type="text"/>
Plásticos	<input type="text"/>	<input type="text"/>	<input type="text"/>	<input type="text"/>	<input type="text"/>
Metálicas	<input type="text"/>	<input type="text"/>	<input type="text"/>	<input type="text"/>	<input type="text"/>
Otras	<input type="text"/>	<input type="text"/>	<input type="text"/>	<input type="text"/>	<input type="text"/>
5. Residuos de carga relacionados con ella					Clase

PORTEL Servicios Telemáticos, tramita la petición de escala a fecha : 09/05/2006 12:36:28

Ministerio de Fomento Dirección General de Marina Mercante Capitán Marítimo de : VIGO	DOCUMENTO ÚNICO DE ESCALA DUE En el puerto de VIGO	AUTORIDAD PORTUARIA DE VIGO
---	--	--

Nº de escala 6-1-01340

Despacho por tiempo

Capitanía Marítima de (puerto):	Fecha:	Período (meses):
---------------------------------	--------	------------------

Consignatario/Declarante

Nombre	BERGE MARITIMA S.A	NIF	A48508048	Cía Naviera/Armador Consignado	Columbia Ship MGM, Ltd.
--------	--------------------	-----	-----------	--------------------------------	-------------------------

Buque

Nombre	THOMSON CELEBRATION	Bandera	AN	Código OMI	8027296
--------	---------------------	---------	----	------------	---------

Escala

ETA	16/05/2006	8:30	Puerto anterior	PT LIS	Línea regular	NO	Nº de viaje	
ETD	16/05/2006	18:00	Puerto siguiente	FR CER	Nº Concierto		Afecto a navegación internacional?	SI
							Autorizado cabotaje	NO

Tripulación

Capitán	A la entrada: Nº Tripulantes:	¿Pasaje?	NO	Nº polizones
	A la Salida: Nº Tripulantes:	¿Pasaje?	NO	Nº polizones

(Lista de tripulantes en el apéndice 2, salvo que el buque esté sujeto a "despacho por tiempo" y no haya habido ningún cambio desde la última escala)

Declaración del Capitán

El Consignatario/Declarante MANIFIESTA que en su poder obra copia en la que el Capitán ha declarado que es cierta la lista de tripulantes y que todos los certificados y documentos que deben existir a bordo en cumplimiento de los Convenios SOLAS 74/78, MARPOL 73/78, Memorándum de Entendimiento para el Control del Estado del Puerto (MOU-PSC), y los demás Certificados y documentos que puedan ser exigidos legalmente en función del tipo o clase de buque, se encuentran a bordo y en vigor y su validez se extiende, como mínimo hasta la fecha de llegada al próximo puerto de destino; estos documentos y certificados, al igual que dicha declaración estarán a disposición de la Autoridad Marítima, en cualquier momento en que sean requeridos; además, en ésta declaración el Capitán se compromete a no efectuar tráfico no autorizado por la Administración Marítima Española de acuerdo con la legislación vigente. En caso contrario, el Consignatario SE COMPROMETE a recabar la documentación anterior durante la escala del buque en Puerto.

¿Transporta fuel pesado alquitrán, betún asfáltico o petróleo crudo pesado NO

Mercancías peligrosas (mmp)

¿Lleva a bordo mmp en tránsito?	NO
¿Va a descargar mmp?	NO

Residuos

Existe acuerdo para la recogida y notificación de residuos generados a bordo:
con la empresa recolectora autorizada:

Selección de escalas DUE



Puertos del Estado

Número de escala

Buscar desde los últimos días

Número máximo de Registros para la paginación

E.T.A.

Fecha desde: / /

Fecha Hasta: / /

Buque

Puerto

Nombre Buque: Buques Extranjeros:

Nombre Puerto:

Bandera del buque

Filtros Especiales

- Sin selección
- Buques que transporten fuel pesado, alquitrán, betún asfáltico ó petróleo crudo pesado.
- Buques activos de la Lista Negra de la Unión Europea.
- Buques que no han tenido inspección MOU/PSC en los últimos doce meses.
- Buques no despachados.

Estados de la escala

- Todos
- Enviada
- Solicitada
- Autorizada
- Aut.Prov
- Denegada
- Cancelada
- Modificada

Escalas Periodicas

- Todas
- Solo Periodicas
- No periodicas

Escalas Autorizadas con cambios: (escalas modificadas despues de su autorización)

- Todas
- Con cambios no visualizados por la Autoridad Portuaria
- Con cambios no visualizados por la Capitania

Ordenación

Campo: E.T.A. Número de escala Puerto Nombre Buque

Tipo: Descendente Ascendente

Realizar Selección

Borrar

Salir

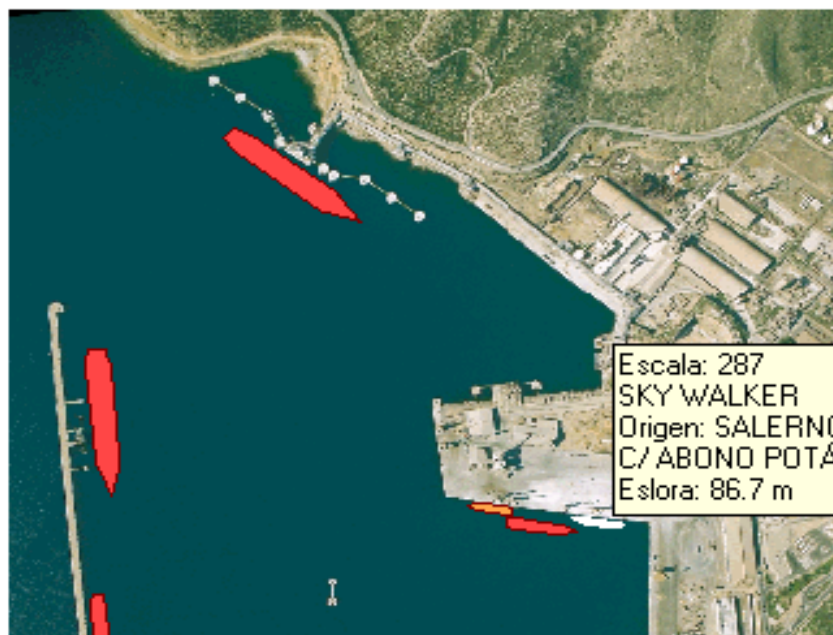

Escala: 287
 SKY WALKER
 Origen: SALERNO
 C/ ABONO POTÁSICO <, 1.600
 Eslora: 86.7 m

Cambiar simbología (temático):

- Tipo de Buque
 Mercancías Peligrosas
 Ninguno

Mostrar

Temático según tipo de Buque

los líquidos
 los sólidos
 nedores

Escombreras. Información actualizada a las 15:00 del día 05/11/2001

	Escala	Buque	Muelle	Eslora	Origen/Destino	Consignatario	Grúas	Operaciones(Tm)		Estibador	
	249	Methania	Metaneros E001	280	A Ordenes / Arzew	Travima Cartagena					
	281	Kestrel	Principe Felipe E005	80.22	Annaba (ex Bone) / Casablanca	Ership	.	C	5.900	Abono Potásico <	Ership
	295	Port Isabelle	Principe Felipe	120	A Ordenes /	Travima	.	D	38.000	Gasoil >	Repsol



Datos del ataque

Escala/Atraque	281/ E20010028101	Nombre	KESTREL
Noray Inicial/Final	16/ 23	Manga	16
Muelle	E005-PRINCIPE FELIPE E005	Eslora	80.22
Atraque	05/03/2001 18:25	Calado	8
Desatraque previsto	//	G.T.	3.433
Consignatario	ERSHIP, S.A.	Tipo buque	GRANELES SOLIDOS
Origen	CASABLANCA (MARRUECOS)	Bandera	MT
Destino	ANNABA (ex BONE) (ARGELIA)	Distintivo de llamada	9HCG6
Grúas	.	Lloyds	

Operaciones (Tm)

Opración	Toneladas	Mercancía	Estibador
C CARGA	5.900	ABONO POTÁSICO <	ERSHIP, S.A.

CERRAR

Escala	Buque	Muelle	Eslora	Origen/Destino	Consignatario	Grúas	Operaciones(Tm)	Estibador	
249	Methania	Metaneros E001	280	A Ordenes / Arzew	Travima Cartagena				
281	Kestrel	Principe Felipe E005	80.22	Annaba (ex Bone) / Casablanca	Ership	.	C 5.900	Abono Potásico <	Ership
295	Port Isabelle	Principe Felipe	120	A Ordenes /	Travima	.	D 38.000	Gasoil >	Repsol

[Ver mapa completo](#) Selección

Escombreras. Información actualizada a las 14:00 del día 05/11/2001

	Escala	Buque	Muelle	Eslora	Origen/Destino	Consignatario	Grúas	Operaciones(Tm)		Estibador	
	249	Methania	Metaneros E001	280	A Ordenes / Arzew	Travima Cartagena					
	281	Kestrel	Principe Felipe E005	80.22	Annaba (ex Bone) / Casablanca	Ership	.	C	5.900	Abono Potásico <	Ership
	295	Port Isabelle	Principe Felipe	120	A Ordenes /	Travima	.	D	38.000	Gasoil >	Repsol

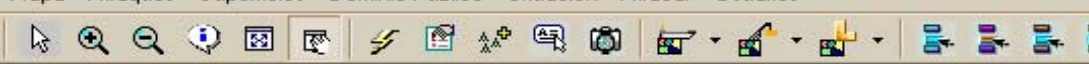

Mapa

Situación Actual de Buques

Situación Prevista de Buques

Situación Histórica de Buques

Atraveses

Superficies

Dominio Público

A Coruña

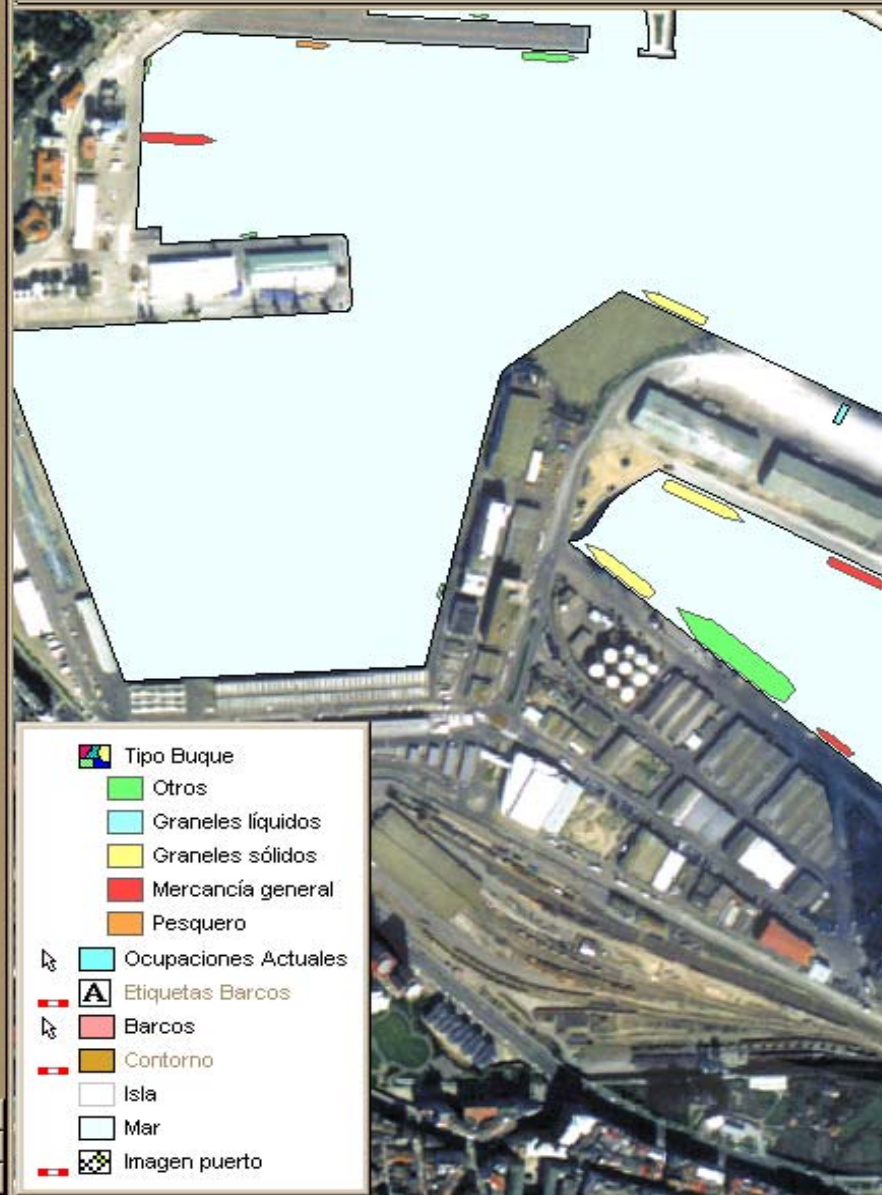

Tipo Buque

- Otros
- Graneles líquidos
- Graneles sólidos
- Mercancía general
- Pesquero

Ocupaciones Actuales

- Ocupaciones Actuales
- Etiquetas Barcos
- Barcos
- Contorno
- Isla
- Mar
- Imagen puerto

Información del Atrake

Escala **C200200008** Atrake **01**

Nombre Buque:

Tipo de buque:

Muelle:

Bandera:

Calado: m. GT

Manga: m. Eslora:

Noray Inicial: Noray Final:

Fecha atrake: ETD:

Consignatario:

Puerto Origen:

Puerto Destino:

Operaciones





Mapa
Atraques

Buques Representados: Situación Actual

Arrastre aquí la cabecera de columna por la que desee agrupar.

Lista de Buques en Puerto

Atraque	Buque	Muelle	Eslora	Consignatario	Origen	Destino	Fecha Atraque
C19990105702	MARIA CRISTINA	EST PROLONGADAS 1	43.08	PESQUERAS PATIQU S I	A ORDENES	A ORDENES	

Datos Escala / Atraque

Escala	Atraque
Entrada: 19:40 03/01/2003	
Buque: P3PA6 RAMNE	
Nº Ent. Buque: 1	
Línea:	
Pto. Org.: NO SCT	
Pto. Dst.: ES **** OT	
Exención: 0 Ult.	
Esclusas: 0 Pasajeros	
Ob.Fac.	

Autorización de atraque

Datos Solicitud Atraque

Escala	C200200299	Atraque	11	Buque	PFBW	AEGIR	Datos Esc / Atr	
Entrada Prevista	29/01/2003 10:00	Calado Entrada	4,3	Salida Prevista	02/02/2003 22:00	Calado Salida	4,3	
Muelle Solicitado	11	11 SAN DIEGO	Tipo Atraque	De Punta	Noray Inicial	13	Noray Final	18

Datos Autorización Atraque

Entrada Concedida	29/01/2003 10:00	Salida Concedida	02/02/2003 22:00	Fecha Autorización	29/01/2003		
Muelle Concedido	11 SAN DIEGO	T.Atraque	De Costado	Noray Inicial	13	Noray Final	18

Intervalo Fechas visualización de situación del muelle

Fecha y hora inicial	29/01/2003 10:00	Fecha y hora final	02/02/2003 22:00	Ver Situación
----------------------	------------------	--------------------	------------------	---------------

Legend

- Otras Redes Trazado
- Otras Redes Toma Tapa
- Recinto cerrado
- Recinto abierto
- BARCOS_AUT
- Concedido
- Iniciado
- Defensas
- Depósitos
- Tinglados
- Edificios
- Textos
- Zonas Fondeo
- Bolardos
- Línea atraque
- Contorno

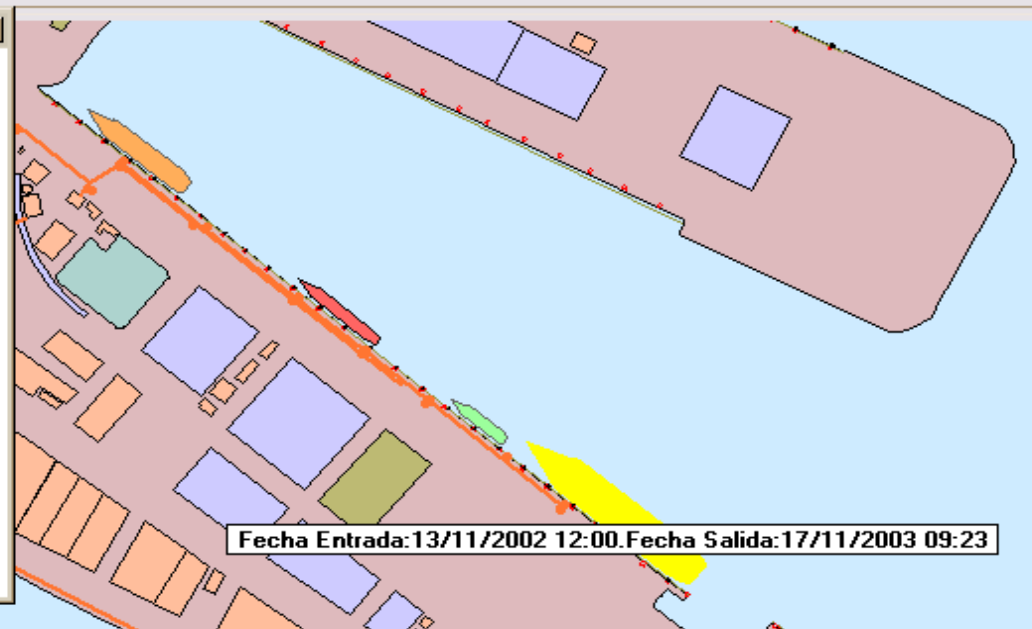

▶▶ Autorizar

▶▶ Denegar

✖ Cancelar

Comercio Electrónico



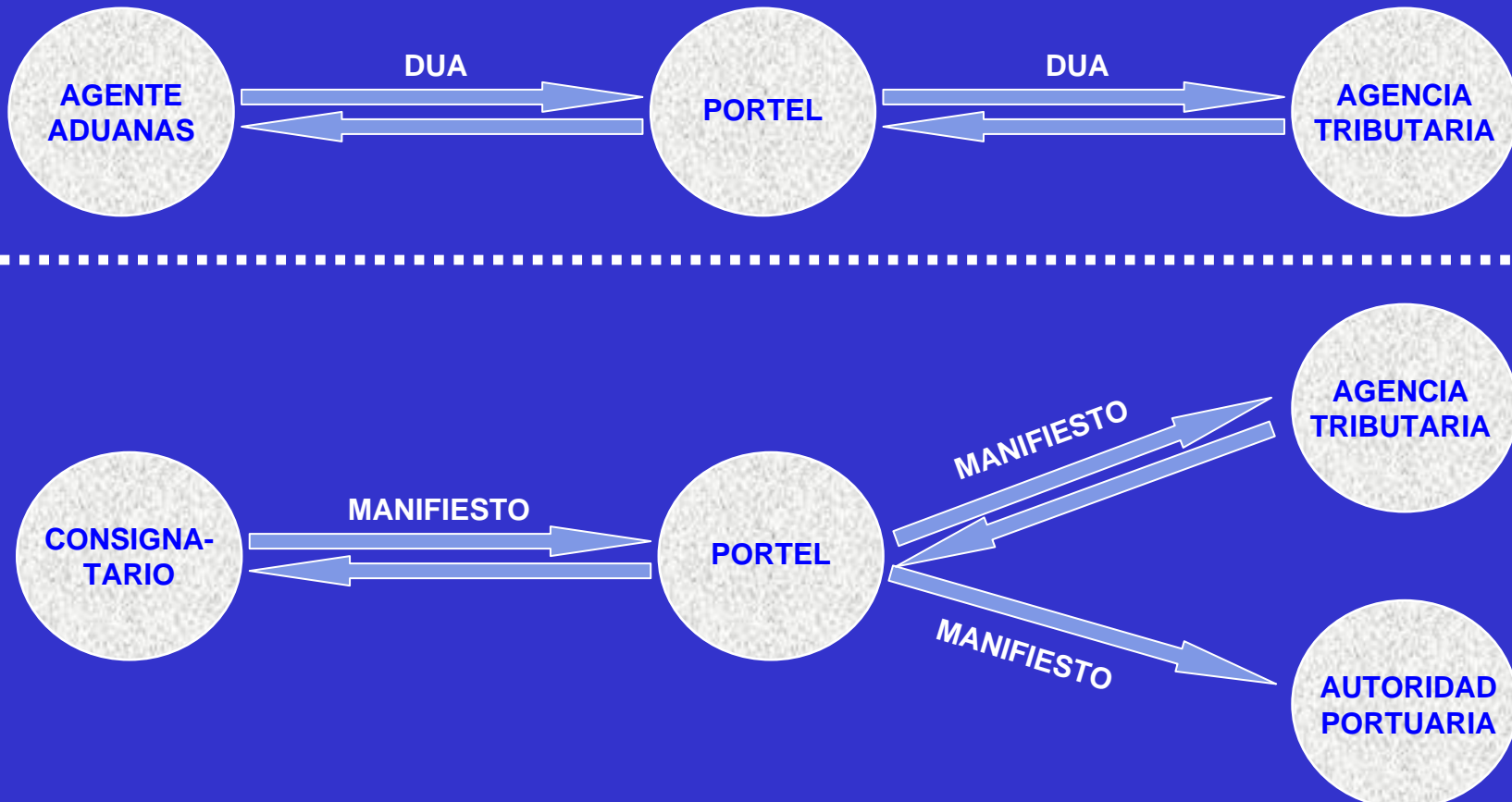























Ventanilla única con Aduanas



EJLE

(Duas+ Real - 10/05/2001 - 10/05/2001) Tracking

Fecha petición: May 14 10:01:00 2001

Número DUA Provisional	Tipo DUA	Fecha CUSDEC	Destino	Fecha CUSRES	Número DUA Definitivo	Num. Tránsito Num. Autenticación	Estado DUA	Error
@I86699	IMP	10/05/2001 11:54		10/05/2001 11:56	<input type="checkbox"/> 35811301567	AF1AE27D22		
L006@I86682	IMP	10/05/2001 11:54		10/05/2001 12:14	<input type="checkbox"/> 35031605983	506916944		
@EE01543	EXP	10/05/2001 13:13		10/05/2001 13:15	<input type="checkbox"/> 35031304259	4288397B6D		
@EE01544	EXP	10/05/2001 13:13		10/05/2001 13:15	<input type="checkbox"/> 35031304260			
L006@I86798	IMP	10/05/2001 18:43		10/05/2001 19:05	<input type="checkbox"/> 35031606612	506923212		
L006@I86803	IMP	10/05/2001 18:43		10/05/2001 19:05	<input type="checkbox"/> 35031606613	506923225		
L006@I86799	IMP	10/05/2001 18:43		10/05/2001 19:05	<input type="checkbox"/> 35031606614	506923238		
L006@I86810	IMP	10/05/2001 18:43		10/05/2001 19:05	<input type="checkbox"/> 35031606615	506923241		
L006@I86800	IMP	10/05/2001 18:43		10/05/2001 19:05	<input type="checkbox"/> 35031606616	506923254		246
L006@I86813	IMP	10/05/2001 18:43		10/05/2001 19:05	<input type="checkbox"/> 35031606618	506923270		
L006@I86801	IMP	10/05/2001 18:43		10/05/2001 19:05	<input type="checkbox"/> 35031606617	506923267		
L006@I86812	IMP	10/05/2001 18:43		10/05/2001 19:05	<input type="checkbox"/> 35031606619	506923283		
L006@I86802	IMP	10/05/2001 18:43		10/05/2001 19:05	<input type="checkbox"/> 35031606620		

Listo



Intranet local

EJLE

(Duas+ Real - 10/05/2001 - 10/05/2001) Tracking

Fecha petición: May 14 10:01:00 2001

Número DUA Provisional	Tipo DUA	Fecha CUSDEC	Destino	Fecha CUSRES	Número DUA Definitivo	Num. Tránsito Num. Autenticación	Estado DUA	Error
@I86699	IMP	10/05/2001 11:54		10/05/2001 11:56	<input type="checkbox"/> 35811301567	AF1AE27D22		
L006@I86682	IMP	10/05/2001 11:54		10/05/2001 12:14	<input type="checkbox"/> 35031605983	506916944		
@EE01543	EXP	10/05/2001 13:13		10/05/2001 13:15	<input type="checkbox"/> 35031304259	4288397B6D		
@EE01544	EXP	10/05/2001 13:13		10/05/2001 13:15	<input type="checkbox"/> 35031304260			
L006@I86798	IMP	10/05/2001 18:43		10/05/2001 19:05	<input type="checkbox"/> 35031606612	506923212		
L006@I86803	IMP	10/05/2001 18:43		10/05/2001 19:05	<input type="checkbox"/> 35031606613	506923225		
L006@I86799	IMP	10/05/2001 18:43		10/05/2001 19:05	<input type="checkbox"/> 35031606614	506923238		
L006@I86810	IMP	10/05/2001 18:43		10/05/2001 19:05	<input type="checkbox"/> 35031606615	506923241		
L006@I86800	IMP	10/05/2001 18:43		10/05/2001 19:05	<input type="checkbox"/> 35031606616	506923244		246
L006@I86813	IMP	10/05/2001 18:43		10/05/2001 19:05	<input type="checkbox"/> 35031606617	506923267		
L006@I86801	IMP	10/05/2001 18:43		10/05/2001 19:05	<input type="checkbox"/> 35031606618	506923270		
L006@I86812	IMP	10/05/2001 18:43		10/05/2001 19:05	<input type="checkbox"/> 35031606619	506923283		
L006@I86802	IMP	10/05/2001 18:43		10/05/2001 19:05	<input type="checkbox"/> 35031606620	506923296		



















EDT - Errores AEAT - Microsoft Internet Explorer

246 NIF DESTINATARIO INCORRECTO

GILE

(Duas+ Real - 10/05/2001 - 10/05/2001) Tracking

Fecha petición: May 14 10:39:00 2001

Número DUA Provisional	Tipo DUA	Fecha CUSDEC	Destino	Fecha CUSRES	Número DUA Definitivo	Num. Tránsito Num. Autenticación	Estado DUA	Error
@I86699	IMP	10/05/2001 11:54		10/05/2001 11:56	<input type="checkbox"/> 35811301567	AF1AE27D22		
L006@I86682	IMP	10/05/2001 11:54		10/05/2001 12:14	<input type="checkbox"/> 35031605983	506916944		
@EE01543	EXP	10/05/2001 13:13		10/05/2001 13:15	<input type="checkbox"/> 35031304259	4288397B6D		
@EE01544	EXP	10/05/2001		10/05/2001	<input type="checkbox"/> 35031304260			
L006@I86798	Id							
L006@I86803	Id							
L006@I86799	Id							
L006@I86810	Id							
L006@I86800	Id							
L006@I86813	Id							
L006@I86801	Id							
L006@I86812	IMP	10/05/2001 18:43		10/05/2001 19:05	<input type="checkbox"/> 35031606619	506923283		
L006@I86802	IMP	10/05/2001		10/05/2001	<input type="checkbox"/> 35031606620			

EDT - Electronic Document Tracking - Microsoft Internet Explorer

Electronic Document Tracking
Reenvío

PORTEL
Servicios
Telemáticos S.A.

Se procederá a reenviar la respuesta al documento:
@I86699

ENTRADAS Y SALIDAS PARA LA GESTIÓN DE SERVICIOS PORTUARIOS

ENTRADAS

SALIDAS

Portal Servicios Telemáticos S.A.

O FOM 3056 / 2002
Directiva 2002 / 6 / EC
- RD 1249 / 2003
- OM ?????

DUEWEB → SOLICITUD DE ESCALAS

DUEWEB → OTROS SERVICIOS

DUEWEB → RESIDUOS

RD 438 / 1994
Directiva 2000/59
RD 1381 / 2002

RD 148 / 89
Directiva 93 / 75
- RD 1253 / 1997
Directiva 2000 / 59
- RD (antes de Feb 04)

IMOWEB → MMPP

GISPORT Atraves → ASIGNACIÓN DE ATRAQUES

OM 27-7-1995
OM 3-2-1998
OM 18-6-1998
OM 18-12-2001

CARDESNET → MANIFIESTOS

GISPORT Superficies → SUPERFICIES

GISPORT Concesiones → CONCESIONES

GESTIÓN DE SERVICIOS PORTUARIOS Y FACTURACIÓN (SIGMA U OTRO)

APLICACIÓN CARDESNET

- Formularios para confección de Declaraciones Sumarias de Descarga y Manifiestos de Carga
- Tramitación por Internet de las D.S. de Descarga y Manifiestos de Carga en la Ventanilla Única
- Consulta de Manifiestos y Partidas
- Trazabilidad del Estado de las D.S. de Descarga y de los Manifiestos de Carga
- Utilidades para generación de DUAS de Importación a partir de las D.S. de Descarga
- Utilidades para Impresión de Declar. Sumarias y Manifiestos

Cabecera declaración



Manifiesto Nº 08113777777 **De** DESCARGA **Tramo** 0 **Estado:** Alta

Joint Service

Cabecera

Conocimientos

Aduana: 0811 BARCELONA MARITIMA IMP. Año: 3 Nº de Escala : 777777

Call Sign: JHSDVFI Buque: MAR JONICO Bandera: PA

Nº Maje:

País

Localidad

P. Anterior AE UNITED ARAB EMIRATES AUH Abu Dhabi

P. Siguiente ES ESPAÑA BCN Barcelona

Estibador 33527166T ESTIBADOR PRUEBAS Muelle PRUEBA PRUEBA

Consignatario de buque:

Servicio de mercancía: Fecha Estimada de Llegada/Salida 23-10-03 16:40

Movimiento de Transporte

- Sin Carga
- Sin Descarga
- Carga
- Descarga
- Lastre
- Lastre

Tipo Servicio

- Regular Autorizado
- No Regular

Nº de servicio:

Tránsito Simplificado

- Simplificado Ap. 1 al 10
- Simplificado Ap. 11
- No Tránsito Simplificado

Proceso de transmisión de manifiestos

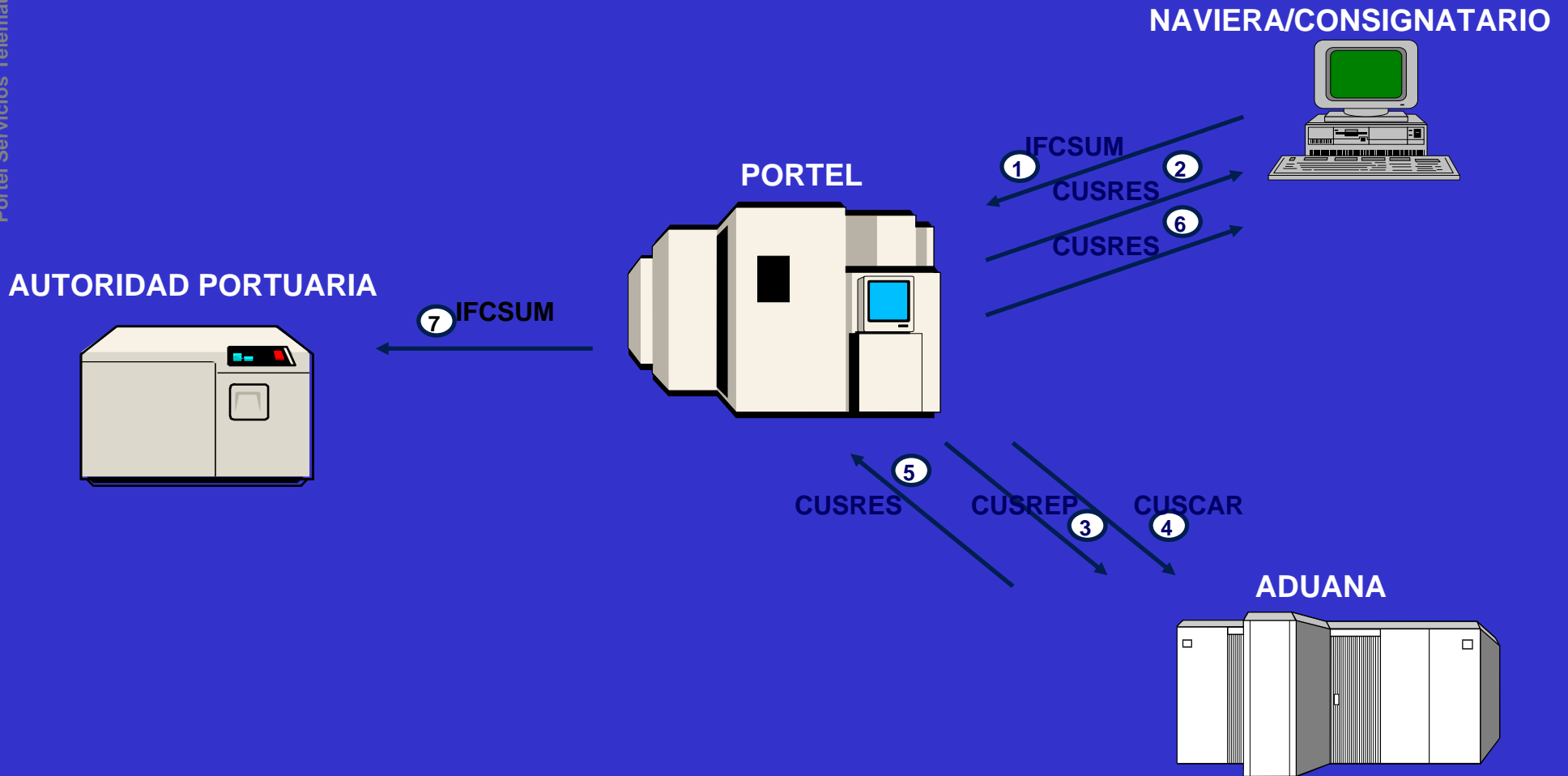

Servicio de Consulta de Manifiestos de Descarga v3.0-2001

Consulta



PORTEL

Servicios Telemáticos S.A.

Búsqueda de Manifiestos

Bahía de Algeciras

Desde

11/05/2001

Hasta

06/06/2001

Nombre Buque

Búsqueda por Matrícula del Equipamiento

Ejecutar Consulta

Introduzca el intervalo de fechas en las que está interesado conocer los datos y pulse el botón 'Ejecutar Consulta' o realice una búsqueda rápida de un manifiesto.

Búsqueda por Nº de Manifiesto

Visualizar...



Resultado de la búsqueda de los manifiestos de descarga para el día: 11/05/2001



PORTEL
Servicios Telemáticos S.A.

Para ver la información de los buques registrados puede pinchar sobre cualquier dato.

Se han encontrado 27 registros que cumplen la condición.

↑ Fecha - Hora Presentación	Nombre Buque	Nº Manifiesto	Fecha - Hora Aceptación
11/05/2001 - 08:30	IJSSELDIJK	35911503407	11/05/2001 - 09:47
11/05/2001 - 09:09	POLAR BRASIL	35911503870	11/05/2001 - 11:00
11/05/2001 - 09:11	WEST TRADER	35911503838	11/05/2001 - 13:05
11/05/2001 - 09:29	AMALIENBORG	35911503862	11/05/2001 - 13:28
11/05/2001 - 09:46	MSC AMSTERDAM	35911503781	11/05/2001 - 11:00
11/05/2001 - 10:33	GUANARTEME	35411500303	11/05/2001 - 12:30
11/05/2001 - 10:59	SA WINTERBERG	35911503412	11/05/2001 - 12:29
11/05/2001 - 11:01	KOPALNIA ZOFIOWKA	35911503854	11/05/2001 - 13:00
11/05/2001 - 11:09	OAK	35911503867	11/05/2001 - 13:00
11/05/2001 - 11:10	SOHYA STAR	35911503736	11/05/2001 - 13:00

Mostrando del 1 al 10

Más

Desglose del Manifiesto de Descarga



PORTEL

Servicios Telemáticos S.A.

Manifiesto nº **35911503870** del día **11/05/2001**

Call Sign	Bandera	Buque	Origen	Destino	Muelle Descarga	Nº Consignatarios	Tramos
ELRUS	LR	POLAR BRASIL	CLVAP	GBSHS	000104	1	Tramo 0

[Volver](#)
[Inicio](#)



Características del Buque

Código	Descripción
Call Sign	ELRUS
Bandera	LR
Nombre del Buque	POLAR BRASIL
Tipo	FRIGORIFICO
Nº Lloyd	8906963
Armador	COLUMBUS SHIPMANAGEMENT GMBH
Peso bruto	10629 Ton.
Eslora	150.3 m.
Manga	22.6 m.
Calado	9.1 m.

Datos Última Escala

Código	Descripción
Fecha	5/11/01 11:01:00 AM
Número	503870
Puerto	ESLPA



PORTEL

Servicios Telemáticos S.A.

ramos

ramo 0



Desglose del Manifiesto de Descarga



PORTEL

Servicios Telemáticos S.A.

Manifiesto nº **35911503870** del día **11/05/2001**

Call Sign	Bandera	Buque	Origen	Destino	Muelle Descarga	Nº Consignatarios	Tramos
ELRUS	LR	POLAR BRASIL	CLVAP	GBSHS	000104	1	Tramo 0

[Volver](#) [Inicio](#)

CLVAP VALPARAISO





PORTEL

Servicios Telemáticos S.A.

Desglose del Manifiesto de Descarga

Manifiesto nº **35911503870** del día **11/05/2001**

Call Sign	Bandera	Buque	Origen	Destino	Muelle Descarga	Nº Consignatarios	Tramos
ELRUS	LR	POLAR BRASIL	CLVAP	GBSHS	000104	1	Tramo 0

Total en el tramo: **8** registros.

Nº B/L	Nombre B/L	Transporte Posterior	Puerto de Carga	Total	
				Bultos	Kg.
0001	CFE011538	Terrestre	CLVAP	4802	91238
0002	CFE011589	Terrestre	CLVAP	1323	25137
0003	CFE011590	Terrestre	CLVAP	3430	65170
0004	CFE011612	Terrestre	CLVAP	637	12103
0005	CFE011614	Terrestre	CLVAP	240	5040
0006	CFE011643	Terrestre	CLVAP	1920	18240

CLVAP VALPARAISO





PORTEL

Servicios Telemáticos S.A.

Desglose del Manifiesto de Descarga

[Volver](#)[Inicio](#)Manifiesto nº **35911503870** del día **11/05/2001**

Nº B/L	Nombre B/L	Transporte Posterior	Puerto de Carga	Total	
				Bultos	Kg.
0001	CFE011538	Terrestre	CLVAP	4802	91238

Partida	Estado	Mercancía	Número Bultos	Tipo Bulto	Peso (kg)	EQUIPAMIENTO	
						Tipo	Matrícula Clase
00001	Aceptado	0808	4802	BK	91238		

[Volver](#)[Inicio](#)

0808

Manzanas, peras y membrillos, frescos



ENTRADAS Y SALIDAS PARA LA GESTIÓN DE SERVICIOS PORTUARIOS

ENTRADAS

SALIDAS

O FOM 3056 / 2002
 Directiva 2002 / 6 / EC
 - RD 1249 / 2003
 - OM ?????

 RD 438 / 1994
 Directiva 2000/59
 RD 1381 / 2002

 RD 148 / 89
 Directiva 93 / 75
 - RD 1253 / 1997
 Directiva 2000 / 59
 - RD (antes de Feb 04)

DUEWEB SOLICITUD DE ESCALAS

DUEWEB OTROS SERVICIOS

DUEWEB RESIDUOS

IMOWEB MMPP

GISPORT Atraves ASIGNACIÓN DE ATRAQUES

OM 27-7-1995
 OM 3-2-1998
 OM 18-6-1998
 OM 18-12-2001

CARDESNET MANIFIESTOS

GISPORT Superficies SUPERFICIES

GISPORT Concesiones CONCESIONES

GESTIÓN DE SERVICIOS PORTUARIOS Y FACTURACIÓN (SIGU OT)

FACTURA

Lev 37/1992

APLICACIÓN IMOWEB

- Formularios Web para confección del Notificaciones MMPP
- Plantillas para confección asistida de las Notificaciones
- Carga de Documentos Escaneados
- Envío por Internet de las Notificaciones a los distintos organismos implicados: Autoridad Portuaria, NCA, SAFESEANET

INFORM. GRÁFICA CONCESIONES

GISWEB Concesiones

ANÁLISIS ESTAD. MULTIDIMENSION

DATAPORT

ENTRADAS Y SALIDAS PARA LA GESTIÓN DE SERVICIOS PORTUARIOS

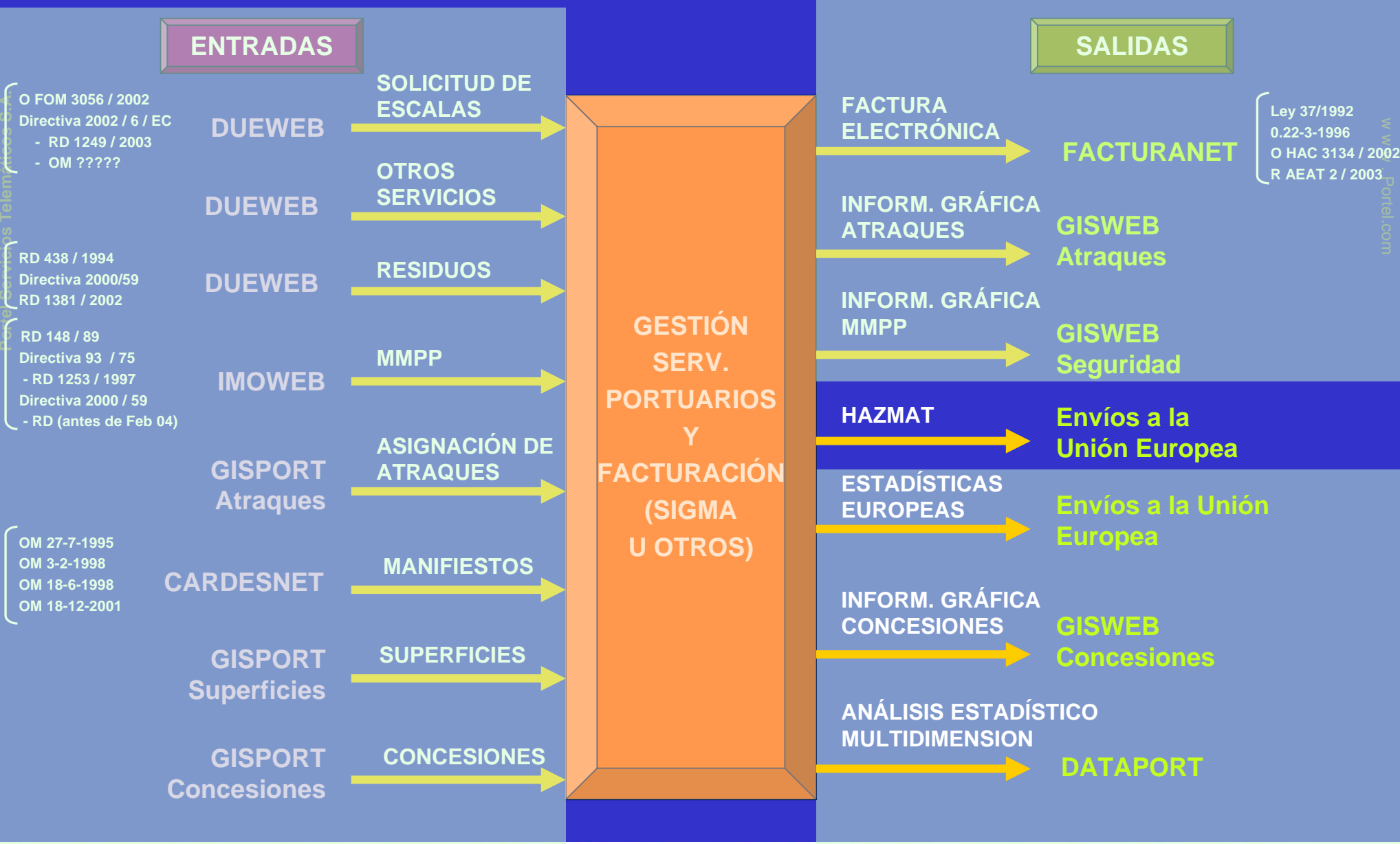

COMERCIO ELECTRÓNICO

Centro Nacional de Mercancías Peligrosas

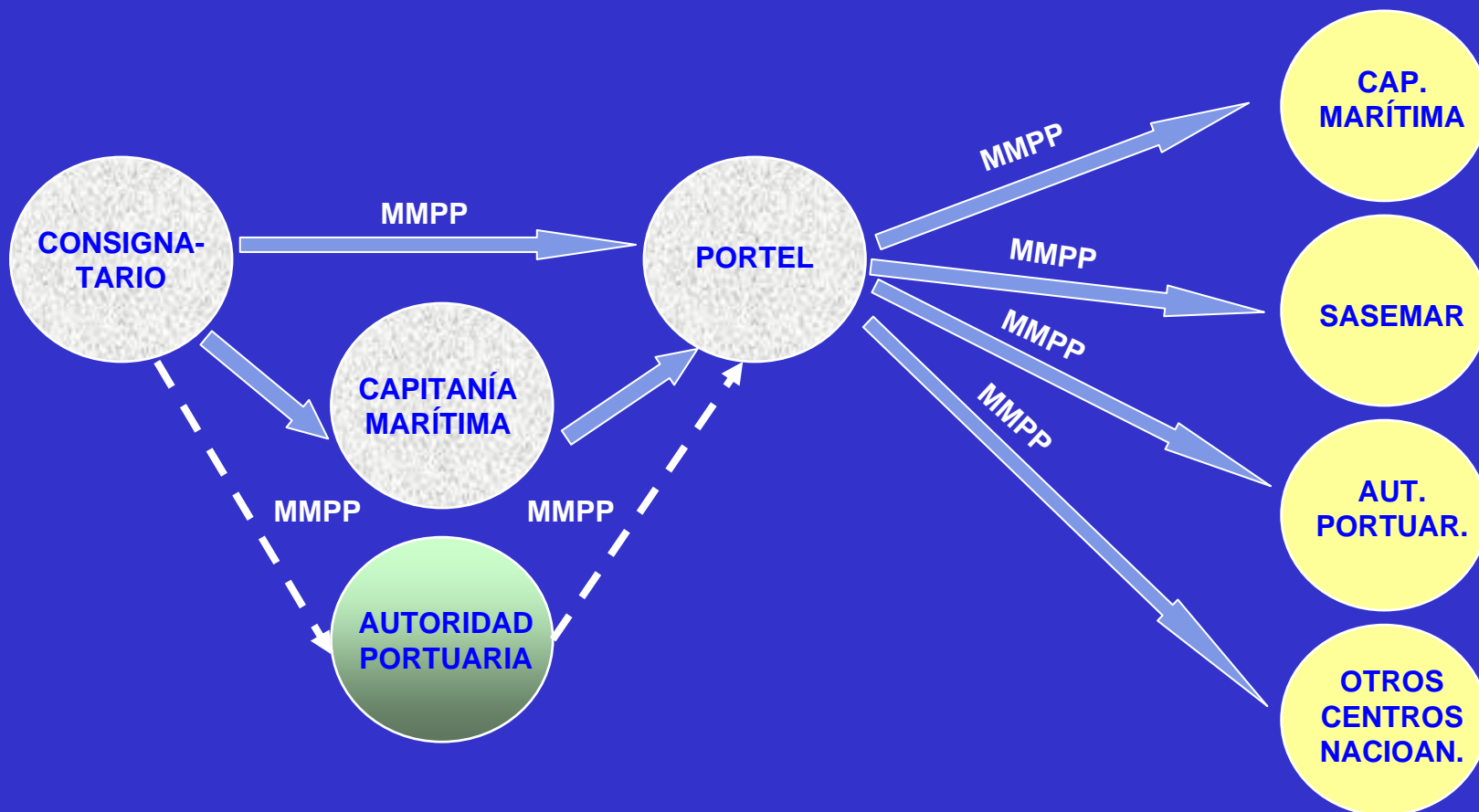

Consulta Mercancías Peligrosas

Rellene el siguiente formulario para realizar la consulta.

Ayudas:  para obtener ayuda. * indica campos obligatorios.

Intervalo de fechas

Entre el: y el * *formato dd/mm/aaaa*

Buque

Nombre: 

Puerto Origen

País:

Puerto: 

Puerto Destino

País:

Puerto: 

Mercancía Peligrosa

Clase:  Código ONU:  

Realizar consulta

Borrar campos

Notificación Entrada Mercancías Peligrosas

Listado

Salir

Notificación N°: 008605000010

▷ Puerto: de la A.P. BAHIA DE CADIZ

Fecha Solicitud:

▷ Estado: **AUTORIZADA** ▷ Numero Autorización: **17**

< octubre de 2005 >						
lun	mar	mié	jue	vie	sáb	dom
26	27	28	29	30	1	2
3	4	5	6	7	8	9
10	11	12	13	14	15	16
17	18	19	20	21	22	23
24	25	26	27	28	29	30
31	1	2	3	4	5	6

Entrada Documentos >> Rutas >>

▷ Tipo Transporte:	<input type="text" value="Buque"/>		
▷ Nombre Buque:	<input type="text" value="SUPERFAST ANDALUCIA"/>	▷ N° Escala:	<input type="text" value="5171228"/>
	Band.:ESCallsign:		N°OMI:9131515
	EHZA		
▷ Contacto Emer. buque:	<input type="text"/>	▷ Duración:	<input type="text" value="13"/> horas
▷ Fecha prevista:	<input type="text" value="26/10/2005"/> Hora: <input type="text" value="10:00"/>	▷ Ubicación:	<input type="text" value="M. CIUDAD RORO"/>
		▷ Consignatario:	<input type="text" value="TRASMEDITERRANEA"/>
▷ Operador del muelle:	<input type="text" value="Ana Mª Galinier Parche"/>	▷ NIF Operador del muelle:	<input type="text" value="44029157G"/>
▷ Contacto Emer. Operador del muelle:	<input type="text" value="Ana Mª Galinier Parche"/>	<input type="button" value="Mercancia a bordo"/>	<input checked="" type="checkbox"/> Certificados

▷ Observaciones

Tipo Equip.	Matricula	Ubicación	ISO 6346	PCI/LGI	Nº bultos	Peso bruto	Fecha
CN	MIXU2060143		22G1	FCL	20	3000	31/10/2005

Mercancía	Tipo Presentación	Clase	Nº bultos	Peso bruto	Peso neto	Fecha
1993--LÍQUIDO INFLAMABLE, N.E.P.	Contenedor	3	20	3000	3000	31/10/2005

Mercancías Peligrosas

[Otra consulta](#)

ORIGEN		DESTINO		DATOS DEL BUQUE
Fecha	Puerto	Fecha	Puerto	Nombre
19/4/01 7:00	LYRLA	24/4/01 19:00	ESALG	M/T ARMATA
19/4/01 12:00	CLPUQ	27/4/01 19:00	ESALG	SUN
1/5/01 0:00	TRCEY	25/6/01 0:00	ESALG	NURIA TAPIAS
1/5/01 6:30	ESHUV	1/5/01 16:00	ESALG	MAR VIRGINIA
1/5/01 14:20	ESHUV	2/5/01 1:00	ESALG	MAR LUCIA
3/5/01 21:05	ESBCN	4/5/01 21:05	ESALG	ELSA
6/5/01 3:05	ESBCN	7/5/01 3:05	ESALG	CLARA MAERSK
7/5/01 9:05	GNCKY	8/5/01 9:05	ESALG	CAROLA
8/5/01 6:00	FRLEH	7/5/01 18:00	ESALG	S.A. SEDERBERG
8/5/01 15:05	ESBCN	9/5/01 21:05	ESALG	CTE BARCELONA
9/5/01 23:00	ESBIO	12/5/01 16:30	ESALG	DUBULTI
11/5/01 15:30	ESTAR	12/5/01 23:00	ESALG	DUTCH MATE
12/5/01 23:05	ESBCN	14/5/01 6:05	ESALG	CHRISTIAN MAERSK
Total MM.PP. consideradas (en Kgs.)				264469083

Haga clic en la fila deseada para obtener una descripción completa

Fecha de la notificación: 5/5/01 9:02

Estado de la notificación: ACEPTADA

CallSign: OXOM2 (*)

Bandera:

Buque: CLARA MAERSK

Tipo: Armador: Consig.: A46604815 GTS: Eslora: Manga: Calado:

Fecha llegada: 7/5/01

Hora llegada: 3:05

N° Escala: 1200102085

Puerto destino: ESALG

Información de la ruta

Nº Partida	Nº ONU	Nº Bultos	Tipo Bultos	Tipo Equipamientos
1	2209	160	CJ	CN
1	2209	160	CJ	CN
2	1823	40	CJ	CN
2	1823	40	CJ	CN
3	1263	45	CJ	CN
3	1263	45	CJ	CN
3	1263	45	CJ	CN
4	1170	3	CJ	CN
4	1170	3	CJ	CN
4	1170	3	CJ	CN
5	1133	6	CJ	CN
5	1133	6	CJ	CN
5	1133	6	CJ	CN
6	1123	3	CJ	CN

Haga clic en la tabla superior para visualizar información de la partida

Fecha de la notificación: 5/5/01 9:02 Estado de la notificación: ACEPTADA

CallSign: OXOM2 (*) Bandera:

Buque: CLARA MAERSK Tipo:

Armador: Consig.: A46604815

GTS: Eslora: Manga: Calado:

Fecha llegada: 7/5/01 Hora llegada: 3:05 N° Escala: 1200102085 Puerto destino: ESALG

Información de la ruta

Nº Partida	Nº ONU	Nº Bultos	Tipo Bultos	Tipo Equipamientos
1	2209	160	CJ	CN
1	2209	160	CJ	CN

Nº Partida: 1 B/L: Id. Notif.: VLC01002072 Tipo operacion: L Carga

Tipo de bulto: CJ N° Bultos: 160 Lleno/Vacio: FCL

Id. Contenedor: CAXU613115 N° Bultos en Contenedor: 80 Tipo Equipamiento: CN Contenedor

Tipo CN: Peso Bruto: 20352 Lugar Estiba Cont.: 0070382

Informacion MMPP

Clase MMPP: 9.1 Pagina IMDG: 9021 N° Version: 24-86 N° ONU: 2209 Pto. Inflamacion:

Descripcion: FORMALDEHIDO EN SOLUCION

Gpo. envasado: N° Ficha Emerg.: 6.1-02 N° Guia P.Aux.: 300 Lugar estiba part.:

Peso neto de la m.p.: 40704 Kgs.

Registro siguiente

NCA-SPAIN



EU-HAZMAT System

ENTRAR >>

ENTER >>



EU-HAZMAT System

Petición de Información

**PORTEL**

Servicios Telemáticos S.A.

Origen:



Países de Consulta:

Alemania
Belgica
Finlandia
Holanda
Noruega
Sistema Referencia

Nº Lloyd: Callsign: Nombre del Buque:

Solicitar Información

Cancelar



EU-HAZMAT System

Consulta



PORTEL

Servicios Telemáticos S.A.

Total peticiones al sistema: 52

Mostrando del 1 al 10

Salir Nueva...

Fecha	País	Nº Lloyd/Callsign/Nombre del Buque	Estado Datos del Viaje
22/05/2001	Holanda	//CONNEMARA	NLRTM1067599 NLRTM 21/05/2001 23:50 ESBIO // : MMPP
17/05/2001	Sistema Referencia	/9AWL/	Sin información disponible
17/05/2001	Sistema Referencia	/9aWL/	Procesando
17/05/2001	Sistema Referencia	9055929/ /	Rechazado
17/05/2001	Sistema Referencia	//CAROLINE	100299929 AEMUB 10/10/2000 10:10 ATINN 10/11/2000 09:00 299183993 CAHAL 02/01/2000 00:00 BRBEL 01/02/2000 00:00 MMPP

Desglose - Microsoft Internet...

Datos del Viaje	
NViaje	NLRTM1067599
LocSalida	NLRTM
FechaSalida	21/05/2001 23:50
LocLlegada	ESBIO
Datos del buque	
Lloyd	9118288
Callsign	EISN
Bandera	IRP
Datos MMPP	
MMPP	Si
Notificación	EUHZ1900043

[Cerrar]

Ayuda

Favoritos Historial

mat/ Ir Vínculos >>



Total peticiones al sistema: 52

Salir Nueva...

Lloyd/Callsign/Nombre del Buque

Estado

Datos del Viaje

/ / CONNEMARA	NLRTM1067599 NLRTM 21/05/2001 23:50 ESBIO / / :	MMPP
/9AWL/	Sin información disponible	
/9aWL/	Procesando	
9055929/ /	Rechazado	
	100299929 AEMUB 10/10/2000 10:10 ATINN 10/11/2000 09:00	
/ / CAROLINE	299183993 CAHAL 02/01/2000 00:00 BRBEL 01/02/2000 00:00	MMPP

Fecha de la notificación: 5/5/01 9:02

Estado de la notificación: ACEPTADA

CallSign: Bandera:

Buque: Tipo:

Armador: Consig.:

GTS: Eslora: Manga: Calado:

Fecha llegada: Hora llegada: N° Escala: Puerto destino:

Información de la ruta

Nº Partida	Nº ONU	Nº Bultos	Tipo Bultos	Tipo Equipamientos
1	2209	160	CJ	CN
1	2209	160	CJ	CN
2	1823	40	CJ	CN
2	1823	40	CJ	CN
3	1263	45	CJ	CN
3	1263	45	CJ	CN
3	1263	45	CJ	CN
4	1170	3	CJ	CN
4	1170	3	CJ	CN
4	1170	3	CJ	CN
5	1133	6	CJ	CN
5	1133	6	CJ	CN
5	1133	6	CJ	CN
6	1123	3	CJ	CN

Haga clic en la tabla superior para visualizar información de la partida

Consulta Mer

ORIGEN
Fecha
13/03/05 02:00
13/03/05 02:00
13/03/05 02:03
13/03/05 05:03
13/03/05 08:00
13/03/05 09:03
13/03/05 20:00
13/03/05 20:03
13/03/05 21:03
13/03/05 22:03
14/03/05 08:00
14/03/05 09:03
14/03/05 09:03
14/03/05 09:03
14/03/05 12:00
14/03/05 14:00
15/03/05 02:00
15/03/05 15:00
13/03/05 10:00
03/08/05 12:03
03/08/05 20:00
13/03/05 14:00
03/09/05 18:03
13/03/05 08:00
11/10/05 06:00
20/10/05 06:00
25/10/05 19:30
25/10/05 19:00
26/10/05 06:00
28/10/05 04:10
27/10/05 18:00

Listado de partida nº MAEI5020381 - Microsoft Internet Explorer

Fecha de la notificación: 3/11/05 19:34 **Estado de la notificación:** ACEPTADA

CallSign: (*) **Bandera:**

Buque: **Tipo:**

Armador: **Consig.:**

GTS: **Eslora:** **Manga:** **Calado:**

Fecha llegada: **Hora llegada:** **Nº Escala:** **Puerto destino:**

Información de la ruta

Nº Partida	Nº ONU	Nº Bultos	Tipo Bultos	Tipo Equipamientos
1	1950	1411	BX	CN
TOTAL EQUIPAMIENTOS: 1		TOTAL BULTOS: 1411		TOTAL PESO NETO (EN KGS.): 5959

Nº Partida: **B/L:** **Id. Notif.:** **Tipo operacion:** Descarga

Tipo de bulto: **Nº Bultos:** **Lleno/Vacio:**

Id. Contenedor: **Nº Bultos en Contenedor:** **Tipo Equipamiento:** Contenedor

Tipo CN: **Peso Bruto:** **Lugar Estiba Cont.:**

Información MMPP

Clase MMPP: **Pagina IMDG:** **Nº Version:** **Nº ONU:** **Pto. Inflamacion:**

Descripción:

Gpo. envasado: **Nº Ficha Emerg.:** **Nº Guia P.Aux.:** **Lugar estiba part.:**

Peso neto de la m.p.: Kgs.

ENTRADAS Y SALIDAS PARA LA GESTIÓN DE SERVICIOS PORTUARIOS

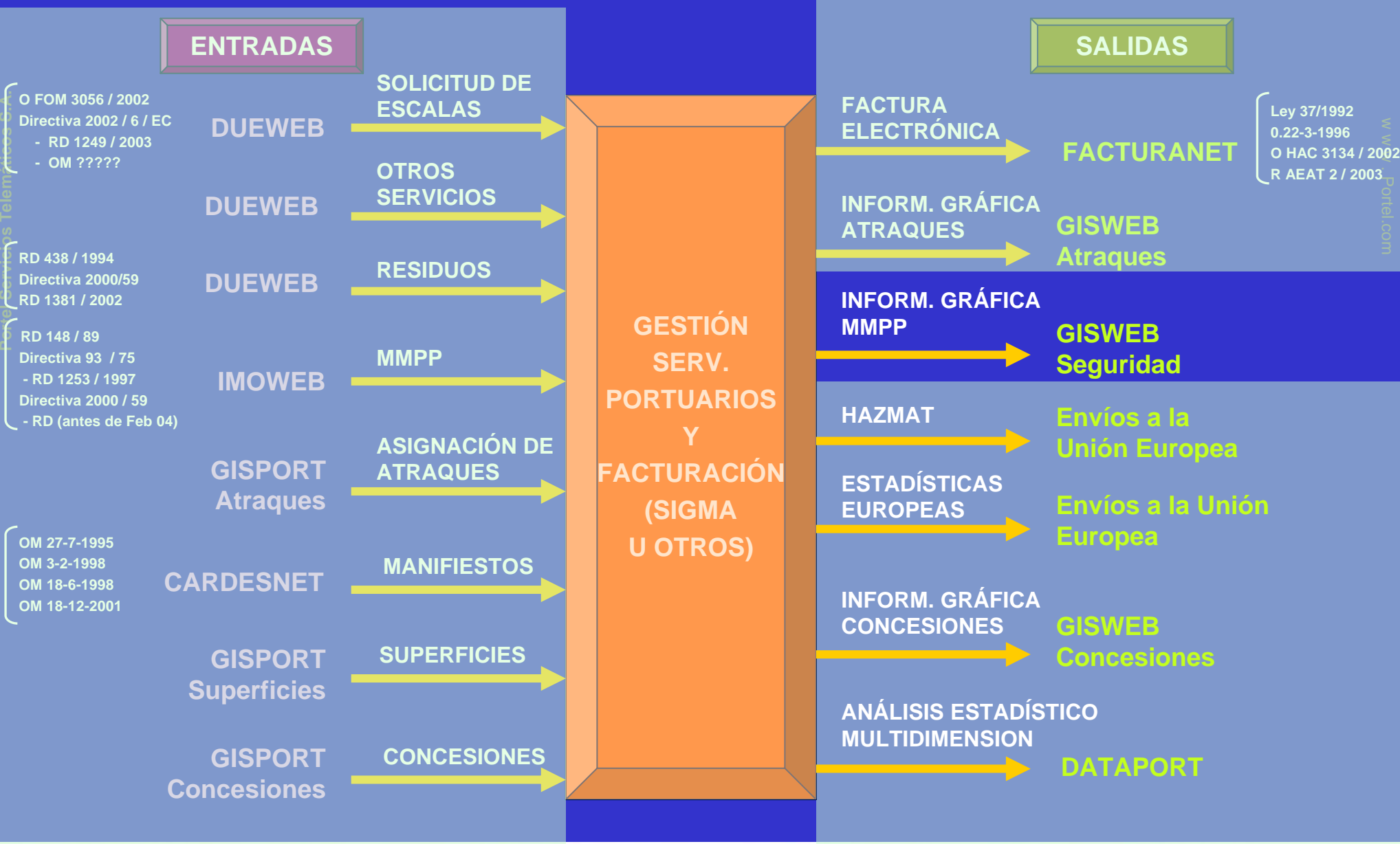

SUCESO (ALARMA)

Avisar a CCE :
Teléfonos: **963 93 95 73**
963 93 95 00 (Centralita)
Si dentro de la A.P.: 2333 (Centralita)
Fax: **963 67 86 65**
Escucha permanente en: **Canal 16 (VHF)**

Confirmación

FIN EMERGENCIA

**OBTENCIÓN DE INFORMACIÓN
1ª SECUENCIA DE AVISOS:
JEFE DE PROTECCIÓN DE LA INSTALACIÓN PORTUARIA
ACTIVACIÓN DEL PPP**

¿Puede solucionarlo con los medios disponibles?

1. FASE VERDE
- JEFE DE PROTECCIÓN DE LA INSTALACIÓN PORTUARIA
- Personal presente en la Terminal Portuaria de Pasajeros
- Equipos de Emergencia de la Instalación Portuaria
- Jefe de Protección de la Compañía Naviera / Consignatario
- Oficial de Protección del Buque
- CCE (Director de la Emergencia = Jefe de Protección del Puerto)

CONTROL DEL SINIESTRO

FIN EMERGENCIA

ACTIVACIÓN DEL PEI
DECLARACIÓN DE FASE:
JEFE DE PROTECCIÓN DEL PUERTO = DIRECTOR DE LA EMERGENCIA (CCE)
Definición del PUESTO DE MANDO AVANZADO (PMA)

- Ubicación de los GRUPOS OPERATIVOS del PMA
- TRASPASO DEL MANDO DE LAS OPERACIONES: del Jefe de Protección de la Instalación Portuaria al Jefe del Puesto de Mando Avanzado (JPMA)
- ACTUACIÓN DE LOS GRUPOS OPERATIVO, SANITARIO Y LOGÍSTICO de la fase correspondiente

CONTROL DEL SINIESTRO

FIN EMERGENCIA

PASAR A UNA FASE SUPERIOR

2. FASE AZUL
Personal del PEI que interviene en el PPP:
- JEFE DE PROTECCIÓN PORTUARIA
- JEFE DEL PUESTO AVANZADO DE MANDO (JPMA)
- Jefe de Protección de la Instalación Portuaria
- Resto de personal que participó en la Fase Verde
- CCE + Primer escalón de medios externos

3. FASE ROJA
Se activará el PLAN DE EMERGENCIAS EXTERIOR, personal que interviene en el PPP:
- RESPONSABLE DE SERVICIOS DE APOYO EXTERIOR
- Jefe de Protección Portuaria
- CCE + Resto de personal que participó en la Fase Azul

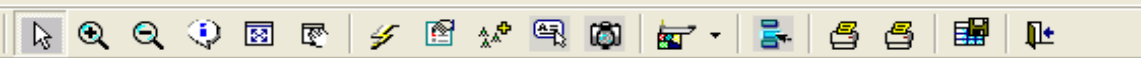

Mapa

- Situación Actual de Buques
- Situación Prevista de Buques
- Situación Histórica de Buques
- Atraves

Castellón

MMPP

- Sin MMPP
- Con MMPP

Etiquetas

- Expedientes
- Zonas Valoración
- Bien Público
- Etiquetas Barcos Previstos
- Barcos Previstos
- Isla
- Contorno
- Imagen puerto

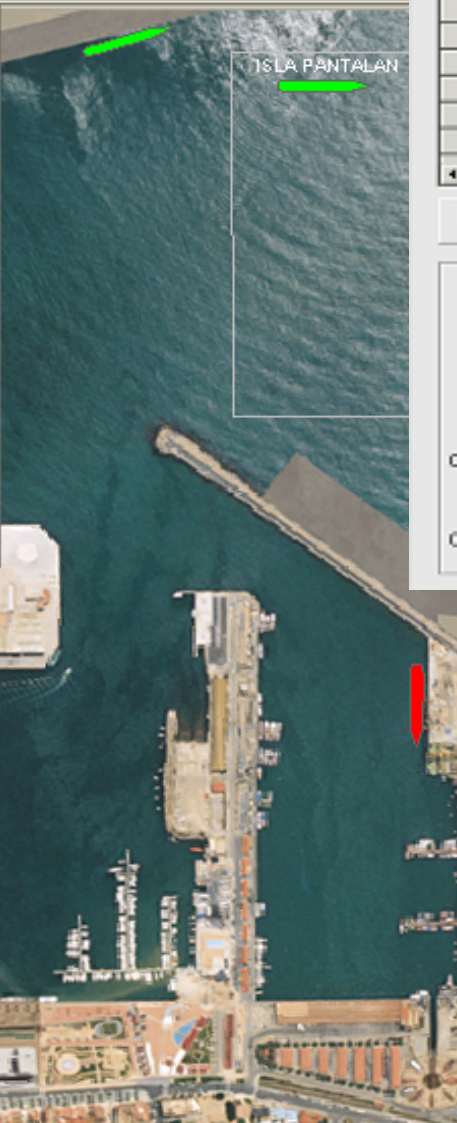

Recurso 2260 ENAGAS S.A.

Arrastre aquí la cabecera de columna por la que desea agrupar.

Recurso	Descripción Medio	Tipo	Familia
ENAGA...		ESPUMOGEND DE BAJA EXPANSION	EQUIPOS EXTINTORES
ENAGA...		ESPUMOGEND MEDIA O ALTA EXPA...	EQUIPOS EXTINTORES
ENAGA...		POLVO	EQUIPOS EXTINTORES
ENAGA...		CO2	EQUIPOS EXTINTORES
ENAGA...		EXTINTOR POLVO(50 Kg.)	PRODUCTOS CONTRA IN
ENAGA...		EXTINTOR HALONIS Kg.)	PRODUCTOS CONTRA IN

Recursos

Nombre:

Tipo:

Caracteris:

Direcció:

Poblac:

Teléfono:

Función o Actividad:

Observ:

Responsable:

Directo:

De Seguridad:

Fecha de c:

Fecha de:

Fecha B:

Datos de la Emergencia

Código: Fuga de producto inflamable en alguna de las terminales del M

Observ:

Puerto: Fecha/Hora Inicio:

Fase:

Arrastre aquí la cabecera de columna por la que desea agrupar.

Aviso/Tarea	RECURSO	CLASE
Aviso por TELÉFONO	CILSA, PERE TONÀ RADUÀ	Personal Portuari
Aviso por TELÉFONO	HIDROJET	Organismos portu



Inicio de Emergencia

Fecha Inicio de Emergencia: 16/06/2003

Hora Inicio de Emergencia: 17:56

Zona del Puerto: ZAL

Tipo de Emergencia: 1

Observaciones:

Emergencias

Emergencias en Curso

Inicio Emergencia

Procedimientos de Actuación

Tipo Emergencia	Ámbito
Fuga de producto inflamable en alguna de las terminales del Moll ...	Terrestre
Fuga de producto tóxico en la zona terrestre	Terrestre
Fuga y dispersión de una nube de polvo de soja	Terrestre
Accidente de una sistema de transporte de GLP en el interior del ...	Terrestre
Incendio de mercancía diversa no peligrosa	Terrestre
Incendio de una pila de carbón	Terrestre
explosivos	Terrestre
radados	Marítimo
racado	Marítimo
e en navegación o fondeado	Marítimo
en terrestre	Marítimo
	Terrestre
uelle, buque-instalación	Marítimo
mable desde buque	Marítimo
	Marítimo
aje	Marítimo
	Marítimo
	Marítimo

Datos del Accidente

Lanzar simulación de accidente.

Tipo de Accidente: Nube Tóxica

Sustancia: 1017 23 CLORO

Param. del Accidente	Param. Químicos	Param. Meteorológicos
Altura Efectiva Emisión (m):	25	
Duración Fuga (s):	1.800	
Masa Fugada (Kg):	1.500	

Medios Materiales, Elementos y Servicios Operativo

Recurso 2260 ENAGAS S.A.

Arrastre aquí la cabecera de columna por la que

Recurso	Descripción Medio	Tipo
ENAGA...		ESPUMOGENO DE B
ENAGA...		ESPUMOGENO MED
ENAGA...		POLVO
ENAGA...		CO2
ENAGA...		EXTINTOR POLVO(5
ENAGA...		EXTINTOR HALON(6
ENAGA...		BIFURCACIONES 70-

Nuevo Editar Grabar Copiar

Descripción:

Familia: 1 EQUIPOS EXTINTORES

Tipo: 2 ESPUMOGENO DE BAJA EXPANSION

Localización:

Unidades: 100

Características:

Observaciones:



ENTRADAS Y SALIDAS PARA LA GESTIÓN DE SERVICIOS PORTUARIOS

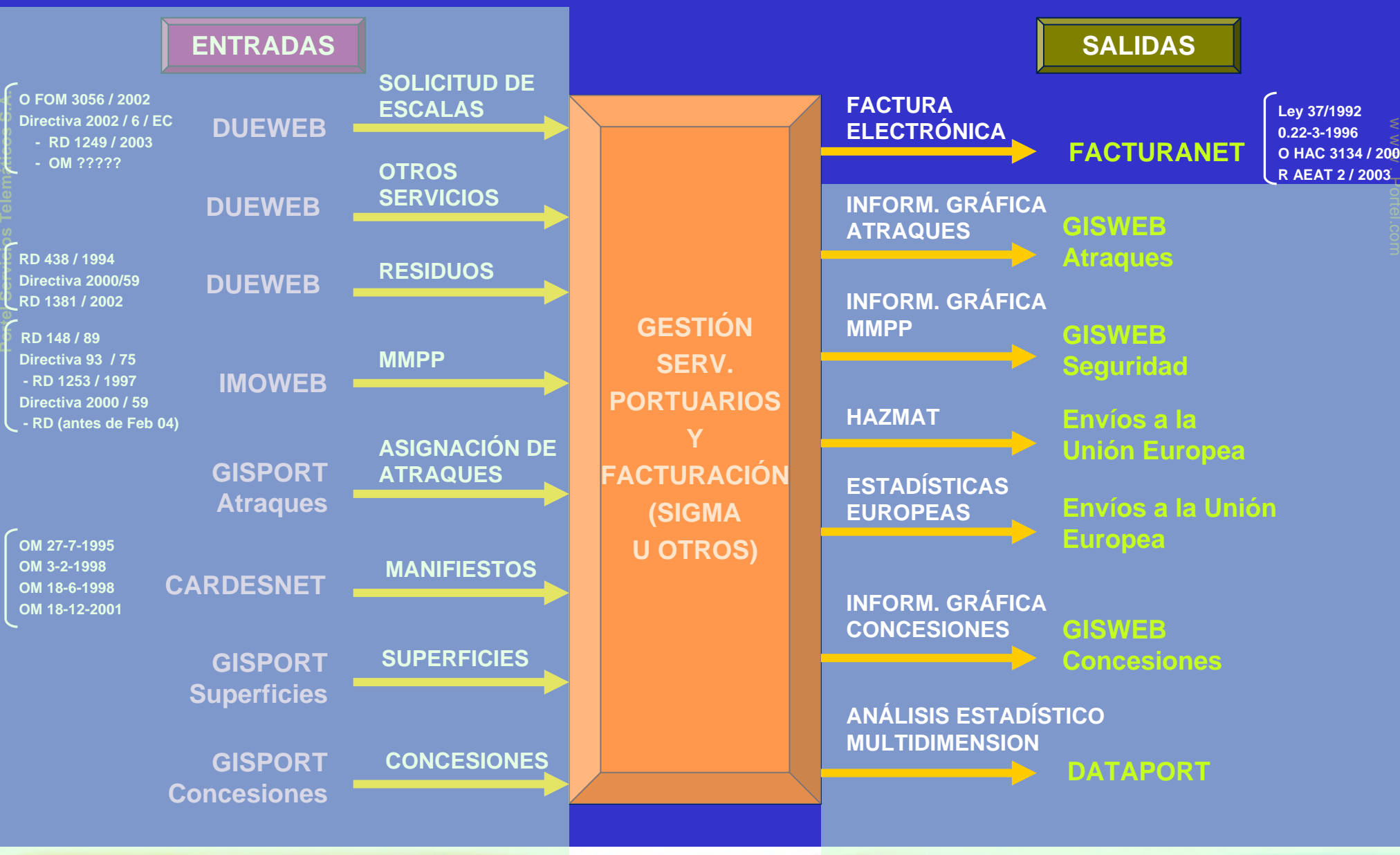

COMERCIO ELECTRÓNICO

OPPE y PORTEL facilitan Facturación sin Papel



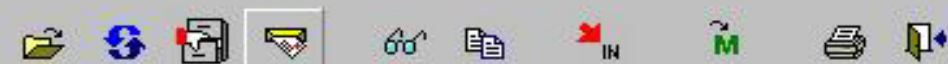

Relación de facturas emitidas

Cliente	Razón social	Factura	Fecha factura	Fecha vto.	Estado	Fecha actualiz	Dias	Manual	Tipo	Nº secuenci
PMJM	CIA. TRASMEDITERRANEA, S	Z/009006803/2000	07/07/00	05/08/00	Confirmada recepción	25/07/00	01		Duplicado	JORG000001
PMJM	CIA. TRASMEDITERRANEA, S	Z/009006803/2000	07/07/00	05/08/00	Confirmada recepción	25/07/00	01		Duplicado	JORG000001
PMJM	CIA. TRASMEDITERRANEA, S	Z/009006803/2000	07/07/00	05/08/00	Confirmada recepción	25/07/00	01		Duplicado	JORG000001
PMJM	CIA. TRASMEDITERRANEA, S	Z/009006803/2000	07/07/00	05/08/00	Confirmada recepción	25/07/00	01		Duplicado	JORG000001
PMJM	CIA. TRASMEDITERRANEA, S	Z/002006803/2000	07/07/00	05/08/00	Confirmada recepción	24/07/00			Duplicado	JORG000001
PMJM	CIA. TRASMEDITERRANEA, S	Z/002006803/2000	07/07/00	05/08/00	Confirmada recepción	25/07/00	01		Duplicado	JORG000002
PMJM	CIA. TRASMEDITERRANEA, S	Z/002026803/2000	07/07/00	05/08/00	Confirmada recepción	25/07/00	01		Duplicado	JORG000002
PMJM	CIA. TRASMEDITERRANEA, S	Z/002006803/2000	07/07/00	05/08/00	Notificada	25/07/00	293	M	Duplicado	JORG000002
PMJM	CIA. TRASMEDITERRANEA, S	Z/002006803/2000	07/07/00	05/08/00	Confirmada recepción	25/07/00			Duplicado	JORG000002
PMJM	CIA. TRASMEDITERRANEA, S	Z/002006803/2000	07/07/00	05/08/00	Confirmada recepción	25/07/00			Duplicado	JORG000002
PMJM	CIA. TRASMEDITERRANEA, S	Z/002006803/2000	07/07/00	05/08/00	Confirmada recepción	25/07/00			Duplicado	JORG000002
PMJM	CIA. TRASMEDITERRANEA, S	Z/002006803/2000	07/07/00	05/08/00	Confirmada recepción	25/07/00			Duplicado	JORG000002
PMJM	CIA. TRASMEDITERRANEA, S	Z/002006803/2000	07/07/00	05/08/00	Confirmada recepción	25/07/00			Duplicado	JORG000002
PMJM	CIA. TRASMEDITERRANEA, S	Z/009006803/2000	07/07/00	05/08/00	Confirmada recepción	27/07/00			Duplicado	JORG000002
JORG	CIA. TRASMEDITERRANEA, S	Z/009006803/2000	07/07/00	05/08/00	Confirmada recepción	27/07/00			Copia	JORG000002
PMJM	CIA. TRASMEDITERRANEA, S	Z/999996803/2000	07/07/00	05/08/00	Confirmada recepción	27/07/00			Original	JORG000003
PMJM	CIA. TRASMEDITERRANEA, S	Z/009006803/2000	07/07/00	05/08/00	Confirmada recepción	27/07/00			Duplicado	JORG000003
JORG	CIA. TRASMEDITERRANEA, S	Z/009006803/2000	07/07/00	05/08/00	Confirmada recepción	27/07/00			Copia	JORG000003
PMJM	CIA. TRASMEDITERRANEA, S	Y/000000001/2000	07/07/00	05/08/00	Confirmada recepción	28/07/00			Original	JORG000003
JORG	CIA. TRASMEDITERRANEA, S	Z/009006803/2000	07/07/00	05/08/00	Confirmada recepción	28/07/00			Duplicado	JORG000003
PMJM	CIA. TRASMEDITERRANEA, S	Y/000000001/2000	07/07/00	05/08/00	Confirmada recepción	28/07/00			Duplicado	JORG000003
JORG	CIA. TRASMEDITERRANEA, S	Z/002006803/2000	07/07/00	05/08/00	Confirmada recepción	28/07/00			Copia	JORG000003
JORG	CIA. TRASMEDITERRANEA, S	Z/002006803/2000	07/07/00	05/08/00	Notificada	13/09/00	243		Duplicado	JORG000003
JORG	CIA. TRASMEDITERRANEA, S	Z/999900004/2000	07/07/00	05/08/00	Pendiente de Envío	14/05/01			Original	PMJM010000
JORG	CIA. TRASMEDITERRANEA, S	Z/002006803/2000	07/07/00	05/08/00	Esperando Respuest.	18/04/01	26		Duplicado	XXXX010000

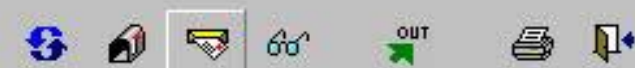

Relación de facturas recibidas

Factura	Fecha factura	Tarifa	Buque	Escala	Fecha uto.	Estado	Tipo	Fecha actualiz.
Z/002016803/2000	07/07/00	TARIFA T3	CIUDAD DE SEVILLA	1/02232/2000	05/08/00	Confirmada recepción [Enviada confirmación]	Original	24/07/00
*29995555555555q	27/05/97	TARIFA T6	LIBRA VALENCIANA	0199675		Confirmada recepción [Enviada confirmación]	Duplicado	24/07/00
Z/009006803/2000	07/07/00	TARIFA T3	CIUDAD DE SEVILLA	1/02232/2000	05/08/00	Confirmada recepción [Enviada confirmación]	Duplicado	24/07/00
Z/009006803/2000	07/07/00	TARIFA T3	CIUDAD DE SEVILLA	1/02232/2000	05/08/00	Confirmada recepción [Enviada confirmación]	Duplicado	24/07/00
Z/009006803/2000	07/07/00	TARIFA T3	CIUDAD DE SEVILLA	1/02232/2000	05/08/00	Confirmada recepción [Enviada confirmación]	Duplicado	24/07/00
Z/002006803/2000	07/07/00	TARIFA T3	CIUDAD DE SEVILLA	1/02232/2000	05/08/00	Confirmada recepción [Enviada confirmación]	Duplicado	24/07/00
Z/002006803/2000	07/07/00	T				Confirmada recepción [Enviada confirmación]	Duplicado	24/07/00
Z/002026803/2000	07/07/00	T				Confirmada recepción [Enviada confirmación]	Duplicado	24/07/00
Z/002006803/2000	07/07/00	T				Confirmada recepción [Enviada confirmación]	Duplicado	25/07/00
Z/002006803/2000	07/07/00	T				Confirmada recepción [Enviada confirmación]	Duplicado	25/07/00
Z/002006803/2000	07/07/00	T				Confirmada recepción [Enviada confirmación]	Duplicado	25/07/00
Z/002006803/2000	07/07/00	T				Confirmada recepción [Enviada confirmación]	Duplicado	25/07/00
Z/002006803/2000	07/07/00	T				Confirmada recepción [Enviada confirmación]	Duplicado	25/07/00
Z/002006803/2000	07/07/00	T				Confirmada recepción [Enviada confirmación]	Duplicado	25/07/00
Z/009006803/2000	07/07/00	TARIFA T3	CIUDAD DE SEVILLA	1/02232/2000	05/08/00	Confirmada recepción [Enviada confirmación]	Duplicado	27/07/00
Z/009006803/2000	07/07/00	TARIFA T3	CIUDAD DE SEVILLA	1/02232/2000	05/08/00	Confirmada recepción [Enviada confirmación]	Copia	27/07/00
Z/009006803/2000	07/07/00	TARIFA T3	CIUDAD DE SEVILLA	1/02232/2000	05/08/00	Confirmada recepción [Enviada confirmación]	Copia	27/07/00
Z/999996803/2000	07/07/00	TARIFA T3	CIUDAD DE SEVILLA	1/02232/2000	05/08/00	Confirmada recepción [Enviada confirmación]	Original	27/07/00
Z/009006803/2000	07/07/00	TARIFA T3	CIUDAD DE SEVILLA	1/02232/2000	05/08/00	Confirmada recepción [Enviada confirmación]	Duplicado	27/07/00
Z/009006803/2000	07/07/00	TARIFA T3	CIUDAD DE SEVILLA	1/02232/2000	05/08/00	Confirmada recepción [Enviada confirmación]	Duplicado	28/07/00
Y/000000001/2000	07/07/00	TARIFA T3	CIUDAD DE SEVILLA	1/02232/2000	05/08/00	Confirmada recepción [Enviada confirmación]	Original	28/07/00
Y/000000001/2000	07/07/00	TARIFA T3	CIUDAD DE SEVILLA	1/02232/2000	05/08/00	Confirmada recepción [Enviada confirmación]	Duplicado	28/07/00
Z/002006803/2000	07/07/00	TARIFA T3	CIUDAD DE SEVILLA	1/02232/2000	05/08/00	Confirmada recepción [Enviada confirmación]	Copia	28/07/00
Z/002006803/2000	07/07/00	TARIFA T3	CIUDAD DE SEVILLA	1/02232/2000	05/08/00	Factura pendiente de respuesta	Duplicado	13/09/00
Z/902006803/2001	07/07/00	TARIFA T3	CIUDAD DE SEVILLA	1/02232/2000	05/08/00	Confirmada recepción [Enviada confirmación]	Duplicado	18/04/01
Z/992006803/2001	07/07/00	TARIFA C3	CIUDAD DE SEVILLA	1/02232/2000	05/08/00	Confirmada recepción [Enviada confirmación]	Duplicado	18/04/01

¿Desea confirmar la recepción de las facturas seleccionadas?

Si

¿Desea enviar aviso de incidencia en las facturas seleccionadas?

Si

Cancelar

Las empresas tienen razones que van desde las puramente económicas a las ecológicas para utilizar facturación electrónica

Costes de emisión

Papel	-
Impresión	0,12€
Envío (sobres, sellos...)	0,29€
Tratamiento manual	0,35€
TOTAL	0,76€
(Fuente AECOC)	

Costes de recepción

Papel	-
Recepción y manipulación	0,07€
Grabación	0,15€
Tratamiento manual de la información	1,68€
Archivado	0,97€
TOTAL	2,87€
(Fuente AECOC)	

- Ahorro de costes, tanto para el emisor como para el receptor.
- Mejora de la eficiencia al reducir determinadas tareas administrativas.
- Integración con ERPs tanto para la generación como para el tratamiento reduciendo la posibilidad de error :
- Optimización de la tesorería al permitir cuadrar los apuntes contables y comparar documentos (albarán/factura) minimizando a la vez el margen de error humano.
- Obtención de información en tiempo real del estado de la factura y de su información asociada (errores, rectificaciones, cobros, pagos, etc.)
- Reducción de tiempos de gestión debido a la inmediatez del envío y recepción. Además permite solucionar las discrepancias en muy poco tiempo.
- Administración y contabilidad automatizadas que permite la inserción de datos y las operaciones contables mediante menos intervención humana
- Control de acciones erróneas a través de sistemas de alertas que detectan discrepancias entre operaciones de contabilidad y facturación.

La Facturación electrónica Esquema funcional

Portel Servicios Telemáticos S.A.

www.portel.com

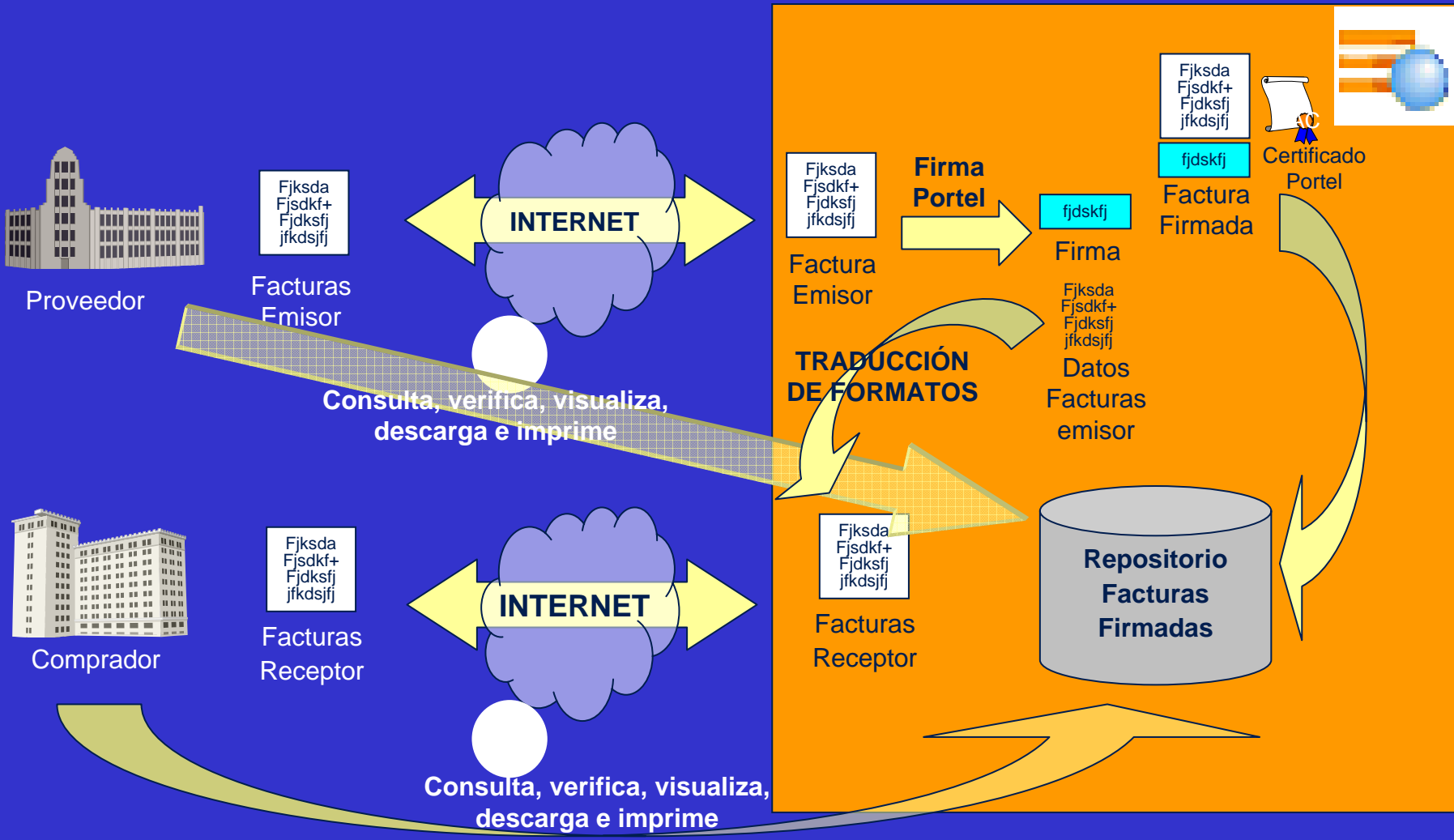

ENTRADAS Y SALIDAS PARA LA GESTIÓN DE SERVICIOS PORTUARIOS

ENTRADAS

SALIDAS

OM FOM 3056 / 2002
Directiva 2002 / 6 / EC
- RD 1249 / 2003
- OM ??????

DUEWEB

SOLICITUD DE
ESCALAS

DUEWEB

OTROS
SERVICIOS

DUEWEB

RESIDUOS

RD 438 / 1994
Directiva 2000/59
RD 1381 / 2002

IMOWEB

MMPP

RD 148 / 89
Directiva 93 / 75
- RD 1253 / 1997
Directiva 2000 / 59
- RD (antes de Feb 04)

GISPORT
Atraques

ASIGNACIÓN DE
ATRAQUES

CARDESNET

MANIFIESTOS

OM 27-7-1995
OM 3-2-1998
OM 18-6-1998
OM 18-12-2001

GISPORT
Superficies

SUPERFICIES

GISPORT
Concesiones

CONCESIONES

GESTIÓN DE
SERVICIOS
PORTUARIOS
Y
FACTURACIÓN
(SIGMA)
U OTROS

APLICACIÓN GISPORT-Superficies

- Consulta de Zonas de Estiba de Mercancías en Muelle
- Consulta de Solicitudes de Ocupación y Autorización de las mismas
- Registro de Mediadas de Ocupación en Muelle y Cálculo de Superficies por tramos
- Consulta de los Datos del Consignatario
- Generación de Temáticos por Tipo Tiempos y Superficies de Ocupación
- Generación de Informes y Herramienta de Filtrado Dinámica de Ocupaciones

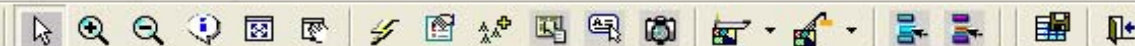

Mapa



Situación Actual de Buques

Vigo

- A Num Bolardos
- Norays
- Ocupaciones Actuales

Mantenimiento de ocupaciones



Ocupaciones

Cabecera

Líneas

Ocupación: Estado: Escala: ... SIERRA GRANA*Solic.: Usuario: Inicio: Exenc.: IVA Zona Depósito: ... ZONA ALMACENAMIE. DESCUBIERTAFinal: Ult. Liq.: T.Mercancía: ... MERCANCIA GENERALSupe. Solic.: Fact.: T.Operación: ... TRANSBORDO DESCARGABuque: T.Liquidación: Descuento: T.Unidad: Tarifa Fac.: ... TARIFA T7: SUPERFICIES DObser. Fac.: Observación: F. Inicio Prevista: F. Fin Prevista: Noray Inicial: Noray Final: Z. Ubicación: ... ZONA ALMACENAMIE. DESCUBIERTA Mercancía Levantándose

Atraves

Superficies

Operaciones

ENTRADAS Y SALIDAS PARA LA GESTIÓN DE SERVICIOS PORTUARIOS

ENTRADAS

Portel Servicios Telemáticos S.A.

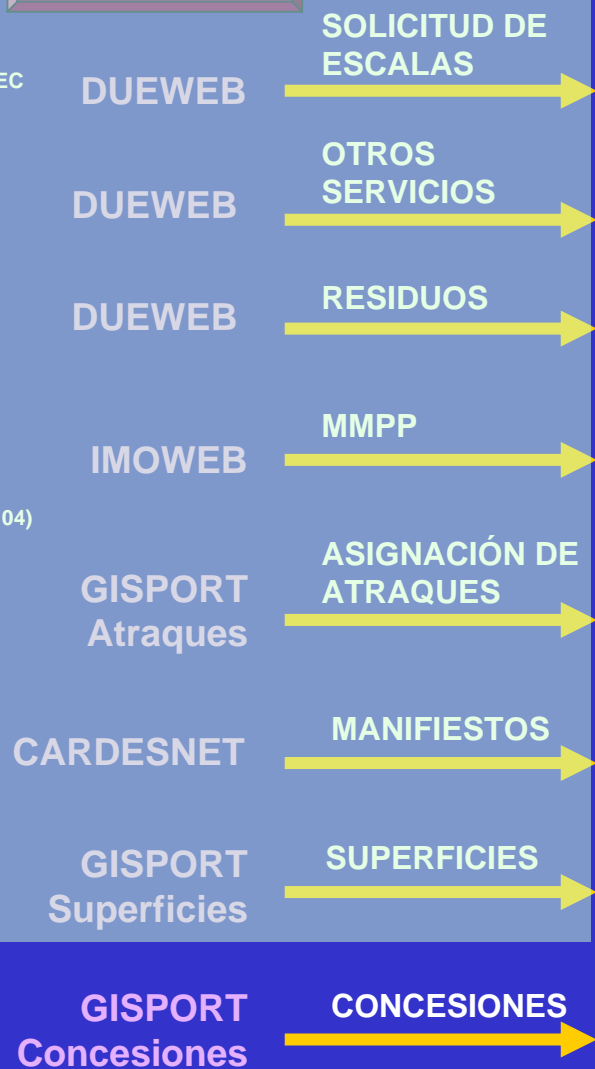

APLICACIÓN GISPORT-Concesiones

- Consulta de Bienes Públicos, Expedientes y Contadores
- Consulta de Facturación Periódica
- Consulta Fichas del Inmovilizado
- Asignación de Bienes Públicos a Expedientes
- Registro y Consulta de Datos de Contadores
- Generación de Mapas Temáticos de Bienes Públicos y Expedientes
- Consulta y Generación de Temáticos de Zonas de Valoración
- Asignación y Consulta de Fotografías de los Bienes Públicos
- Generación de Informes Gráficos y Alfanuméricos con Datos de Bienes Públicos, Expedientes, Contadores y Facturación



Mapa

- Contador Agua
- Contador Electricidad
- Expedientes**
- Bien Público
- Contorno
- Imagen puerto

Dominio Público

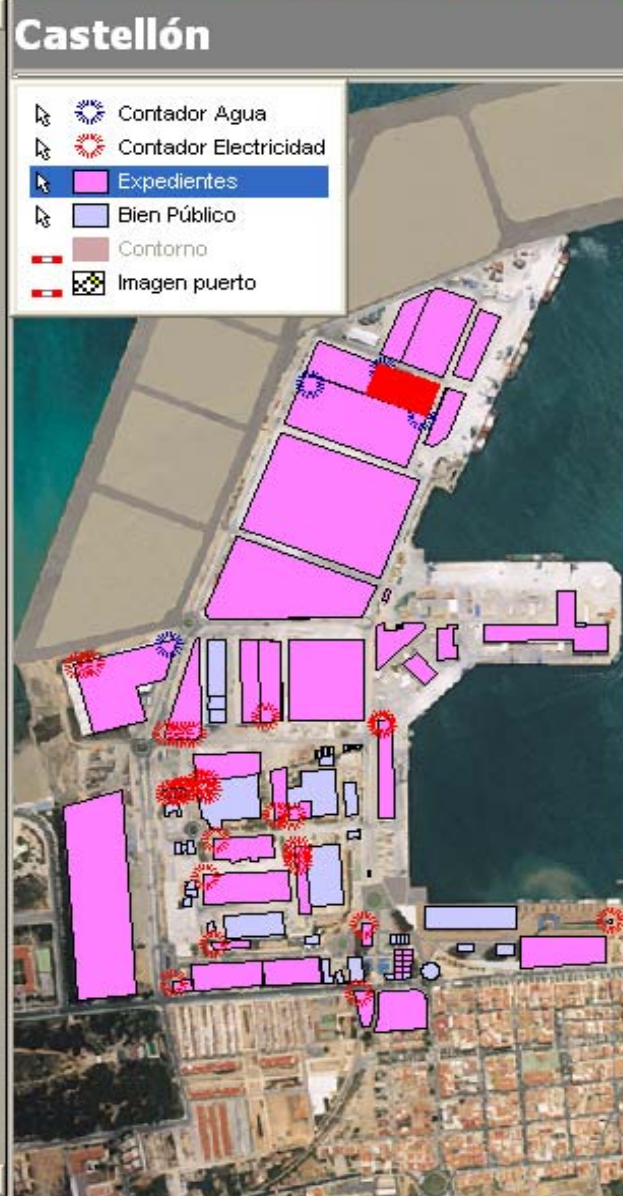

Castellón

Consulta Expediente

Expediente: C 2002 12 R

Usuario: 00320 C TERMINAL DE

Representa: ANTONIO ARNAL

Conce. Solic: 08/01/2002 Inicio

Actividad: AMG ALMACENAMIENTO

Rend. Min: 1 2º

Superficie: 6.600,00 Unid.

Canon. Ocu: 26.660,90

Proyecto:

Título:

Autor:

Obs: CAMBIO TITULARIDAD CONCESIO

FASE	COD_TRA...	TRAMITE	SOL
▶ TC	01	SOLICITUD	08/0
TC	15	REDACCION DE ...	22/0
TC	13	ACEPTACION DE...	29/0
TC	17	OTORGAMIENTO	24/0

Bienes Públicos Facturación P

Consulta Facturación Periódica

Código: 339

Bien Público: C NE4 6.600 M2 EN LA NUEVA E

Superficie: 6600 m2 Edificio: Pis

Ubicación:

Comentarios: CONSTRUCCIÓN DE ALMACEN DE 5000 M2

Expediente: C 2002 12 Nombre: ALMACEN

Alta actv.: 30/01/2002 Baja actv.: 23/05/2021

Perio. rev.: 12 Meses Ult. rev.: 22/01/2003

Perio. liq.: 6 Meses Ult. liq.: 31/12/2002

Perio. Precio: 12 Meses Exención: 0

T. Expedien.: E1 CONCESION CON OBRA

Obser. Fac.:

Lín	Conceptos	Fecha Inicio	Precio	Unid
▶ 2	CANON DE ACTIVIDAD	30/01/2002	19257,8672	
1	CANON DE OCUPACI...	30/01/2002	26660,8992	

Facturas



Mapa

Castellón

- Vencimiento
 - Vencimiento
- Tipo de Bien Público
 - Autorizaciones Administrativas
 - Concesiones Administrativas
 - Plaza del mar
 - Oficinas
- Zonas valoración
 - I SUR
 - III DEPORTIVA A
 - IV COSTA A
 - IV ATRAQUE DE FLUIDOS
 - VI EXPLANADA NORTE A
 - VI EXPLANADA NORTE B
- Autorización/Concesión
 - Autorización
 - Concesión
- Contador Agua

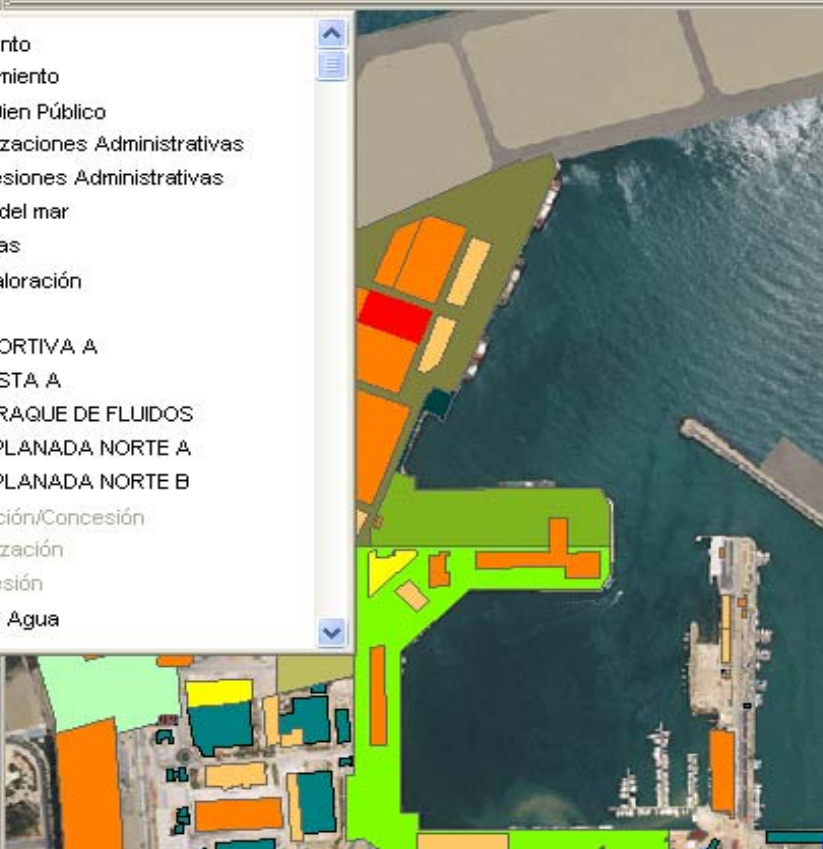

Bien público



Código

Denominación

Estado

Superficie

Edificio Piso/Planta

Texto

T. Bien Público

Zona Portuaria

F. Vigor	Tipo	SUPERFICIE
▶ 01/01/2002	N averiguar	6600

F.Vigor	I.Obras
▶ 01/01/2002	

- Datos Inmovilizado
- Facturación Periódica
- Visualizar Fotografía

Datos Zona de Valoración

Código

Nombre

Precios por año en €/m²

Año	Precio
▶ 2002	56,526788
2001	55,040689

Elementos de inmovilizado asociados al Bien Público NE4

Arrastre aquí la cabecera del campo por el que agrupar

Código	Descripción

ENTRADAS Y SALIDAS PARA LA GESTIÓN DE SERVICIOS PORTUARIOS

ENTRADAS

SALIDAS

O FOM 3056 / 2002
 Directiva 2002 / 6 / EC
 - RD 1249 / 2003
 - OM ?????

 RD 438 / 1994
 Directiva 2000/59
 RD 1381 / 2002

 RD 148 / 89
 Directiva 93 / 75
 - RD 1253 / 1997
 Directiva 2000 / 59
 - RD (antes de Feb 04)

OM 27-7-1995
 OM 3-2-1998
 OM 18-6-1998
 OM 18-12-2001

- DUEWEB** SOLICITUD DE ESCALAS
- DUEWEB** OTROS SERVICIOS
- DUEWEB** RESIDUOS
- IMOWEB** MMPP
- GISPORT Atraves** ASIGNACIÓN DE ATRAQUES
- CARDESNET** MANIFIESTOS
- GISPORT Superficies** SUPERFICIES
- GISPORT Concesiones** CONCESIONES

**GESTIÓN
SERV.
PORTUARIOS
Y
FACTURACIÓN
(SIGMA
U OTROS)**

FACTURA

Law 37/1992

APLICACIÓN SIGMA

- Gestión de Servicios Portuarios, tasas y tarifas, usuarios, instalaciones y buques
- Liquidación , facturación y notificación de Servicios Portuarios
- Facturación Periódica y Gestión de Expedientes de Bienes de Dominio Público y Concesiones
- Consulta de Datos de Explotación de los Servicios Portuarios y elaboración de Informes Alfanuméricos

Procesamiento, Agregación y Análisis

Sistema de Gestión del Puerto
SIGMA – GISPORT - DATAPORT

Catalogación de datos (e.j. Tipo de Escala, Tipo de Operaciones, Grupos de Tarifación s/ Nomenclatura Combinada del Sistema Armonizado, etc)

Autorización y gestión del servicio portuario correspondiente (prerrequisitos, documentación adicional, cumplimiento de normativa, disponibilidad de recursos, etc)

Liquidación, facturación, notificación y cobro del servicio

Agregación de datos por tipo de tráfico, naturaleza de las mercancías, código de las mercancías, origen y destino, etc y análisis multidimensional de datos

Agregación de datos a nivel nacional, análisis a nivel nacional y generación de estadísticas para otros organismos nacionales y para EUROSTAD s/ codificación NST/R y NST/2000



ADM_SIGMA
SGPFT100

MANTENIMIENTO DE ESCALAS

21/11/2003
18:43

Escala: N 2003 12 SUBP.INES Est: L LIQUIDADA
Entrada: 12:00 07/10/2003 **Salida:** 12:00 09/10/2003 **Estancia:** C CORTA EDI N

Buque: EAKC PATRICIA

Nº Ent. Buque: 1 GT-

Línea:

Pto Org: ES CAR CART

Pto Dst: IT SPE LA SP

Exención: 0 **Ult.Liq.:**

Nº Escl. 0 **Nº Pas.**

Número: 1 **Edi:**

Estado: L LIQUIDADO **At:**

Exención: 0 **De:**

Consignatario: 12345 N

Situación: SI SIN I

Calado Entrada: 17.00 A

Calado Salida: 17.00 T

Eslora Rampa: 0.00 N

Eslora Opcional: 0.00 N

Observaciones:

Descuento adicional:

Developer/2000 Forms Runtime para Windows 95 / NT - [SIGMA v2.0 SUBP. ELENA]

Salir Editar Ayuda Ventana



ADM_SIGMA 19/11/2003
SGPFT091 18:44

MANTENIMIENTO DE LIQUIDACIONES

Número: 133 **Subpuerto:** E SUBP. ELENA **Tarifa:** T3000000

Usuario: KKO

Nombre: ELEN A

Buque: MARC1

ADM_SIGMA 19/11/2003
SGPFT085 18:47

DETALLE DE LA FACTURA

Inicio servicio: Factura: A 2003 4 Anu: Tar: T3 DNI: 36769322GG
Fin servicio: Cliente: E KKO ELEN ALKSDFJ N? ESCALA E20034
Cód. exención: Afecto N.I.: N Fact. rectificada: N?MANIFIES E20034
Tipo IVA: Buque: MARC1/MARCOS 1 Eslora: 45 GT: 0500
Observaciones: EXTERIOR

Inicio servicio: 01/10/2003 01:10 **Informe Reclamación:**
Fin servicio: 02/10/2003 02:30 **Contestación Usuario:**
Facturación: 09/10/2003 Tipo: NO **Documento Escaneado:**
Total neto: 5,09 %IVA: 16,00 **IUA:** 0,81 **Total:** 5,90
Observaciones:

Lín	OPERACI	NAU
1	EMBARQU	CAE

Lín	OPERACI	NAVEGAC	Concepto	PESO	UNIDADE	Precio	Importe
1	EMBARQU	CABOTAJ	MERCANCIAS GRUPO TERCE	5,500	1,000	0,925559	5,09

Código de subpuerto en que se realiza la es

Registro: 1/1

Código del Subpuerto dond

Registro: 1/1

Registro: 1/1



- Mercancías
- Según Presentación
- Según Tipo Navegación
- Otros Datos
- Principales Mercancías
- Mercancías General
- Tabla Dinámica
- Pesca
- Foreland

Mercancías. Consulta General.

Operación / Navegación /

Año	Mes	Operación	País	Puerto	Toneladas	Cod Muelle	Mu
-----	-----	-----------	------	--------	-----------	------------	----

- + CABOTAJE COMUNITARIO
- + EXTERIOR
- + DESEMBARQUE
- EMBARQUE
 - + CABOTAJE
 - + CABOTAJE COMUNITARIO
 - + EXTERIOR
 - + INTERIOR**
- + EMBARQUE EN TRANSITO
- TRANSBORDO
 - CABOTAJE COMUNITARIO
 - 2003
 - EXTERIOR
 - 2003
 - TRANSBORDO DESCARGA
 - EXTERIOR
 - 2003
 - 2003
 - 2003
 - 2003

- Mercancías
- Según Presentación
- Según Tipo Navegación
- Otros Datos
- Principales Mercancías
- Mercancías General
- Tabla Dinámica

DATAPORT
 Mercancías Pesca Generación Consultas Foreland Filtrados Opciones

Mercancías según Presentación

Datos mes de **Junio** Acumulado a mes de **Junio**

Año **2003** Año **2002** Año **2003** Año **2002**

Gr. Líquidos	2.177	9.783	-77,75	22.550	27.125	-16,87
Sólidos por Inst.	52.472	45.322	15,78	328.550	343.828	-4,44
Sólidos sin Inst.	14.940		334,43	55.884	17.457	220,12
Merc. General	257.724	313.495	-17,79	1.567.030	1.587.074	-1,26
Trasbordos				398	7.746	-94,86
Total	327.313	368.600	-11,20	1.974.412	1.983.230	-,45
Mercancías	327.313	368.600	-11,20	1.974.412	1.983.230	-,45
Tráfico Local			-100,00	511	465	9,89
Avituallamiento						
Pesca Fresca						
Total	327.313	368.600	-11,20	1.974.923	1.983.695	-,45

Imprimir Salir



- Mercancías
- Según Presentación
- Según Tipo Navegación
- Otros Datos
- Principales Mercancías
- Mercancías General
- Tabla Dinámica
- Pesca
- Foreland

Principales Mercancías



D:\P0315 Estadísticas APVigo\SUBGRUPO43.apv

País Puerto Área Geográfica
 Todas Todas Todas

Tipo Cont Operación
 Mercancía Containerizada Mercancía No Containerizada
 DESEMBARQUE EMBARQUE Total DESEMBARQUE EM

Tipo Mercancía	Grupo Mercancía	Ton	Teu's	Ton	Teu's	Ton	Teu's	Ton	Teu's	Ton
<input type="checkbox"/> GRANEL SÓLIDO IE	<input type="checkbox"/> Cemento							1804936	0	
	<input type="checkbox"/> Total									
<input type="checkbox"/> GRANEL SÓLIDO SI	<input type="checkbox"/> Cemento									
	<input type="checkbox"/> Otros materiales const									
	<input type="checkbox"/> Sal									
	<input type="checkbox"/> Total									
<input type="checkbox"/> MERCANCÍA GENERAL	<input type="checkbox"/> Abonos y piensos									
	<input type="checkbox"/> Aceite de pescado									
	<input type="checkbox"/> Aceites y grasas									
	<input type="checkbox"/> Alimentos									
	<input type="checkbox"/> Asfalto líquido									
	<input type="checkbox"/> Automoviles									
	<input type="checkbox"/> Carbon									
	<input type="checkbox"/> CEREALES Y SUS HA									
	<input type="checkbox"/> Conservas									
	<input type="checkbox"/> CONTENEDORES Y EM									
	<input type="checkbox"/> Frutas,hortalizas y leg									
	<input type="checkbox"/> Fuel oil									
	<input type="checkbox"/> Gasolina									
	<input type="checkbox"/> Granito en bruto									
	<input type="checkbox"/> Harina de Pescado									
	<input type="checkbox"/> Maderas, duelas y trav									
	<input type="checkbox"/> Maquinaria									
	<input type="checkbox"/> Metales y sus manufa									
	<input type="checkbox"/> Muebles y electrodomo									

- Mercancías
- Según Presentación
- Según Tipo Navegación
- Otros Datos
- Principales Mercancías
- Mercancías General
- Tabla Dinámica
- Pesca
- Foreland

Mercancías. Tabla Dinámica.

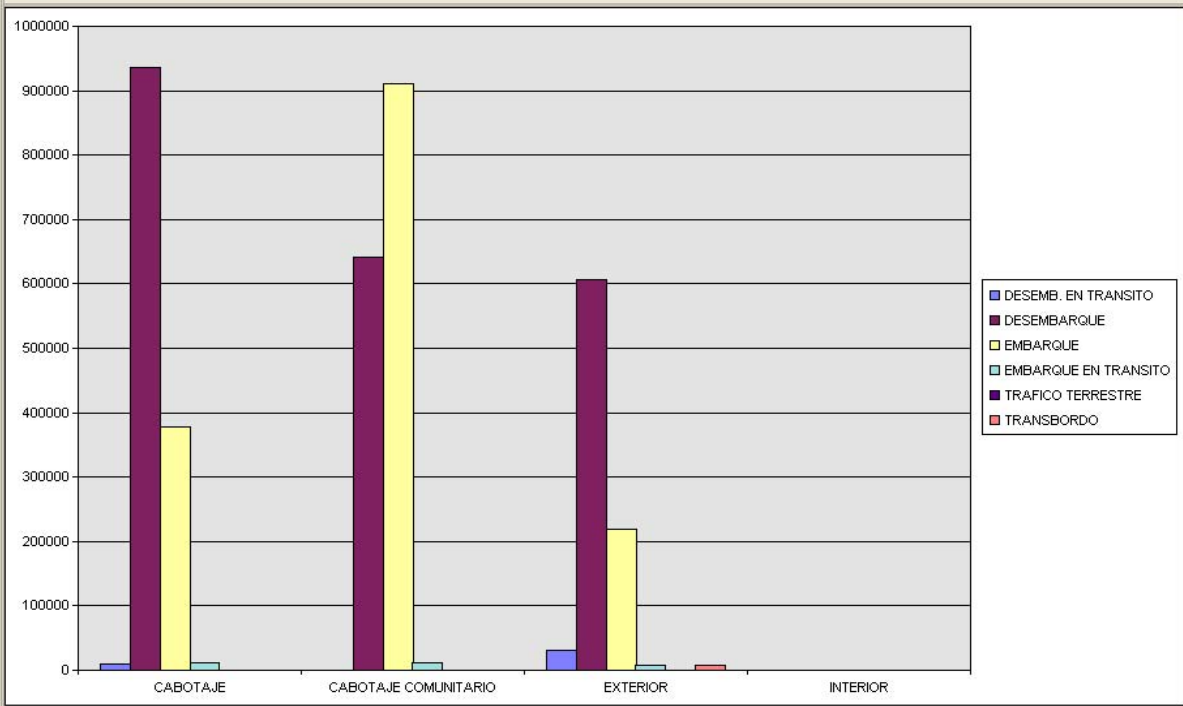

ENTRADAS Y SALIDAS PARA LA GESTIÓN DE SERVICIOS PORTUARIOS

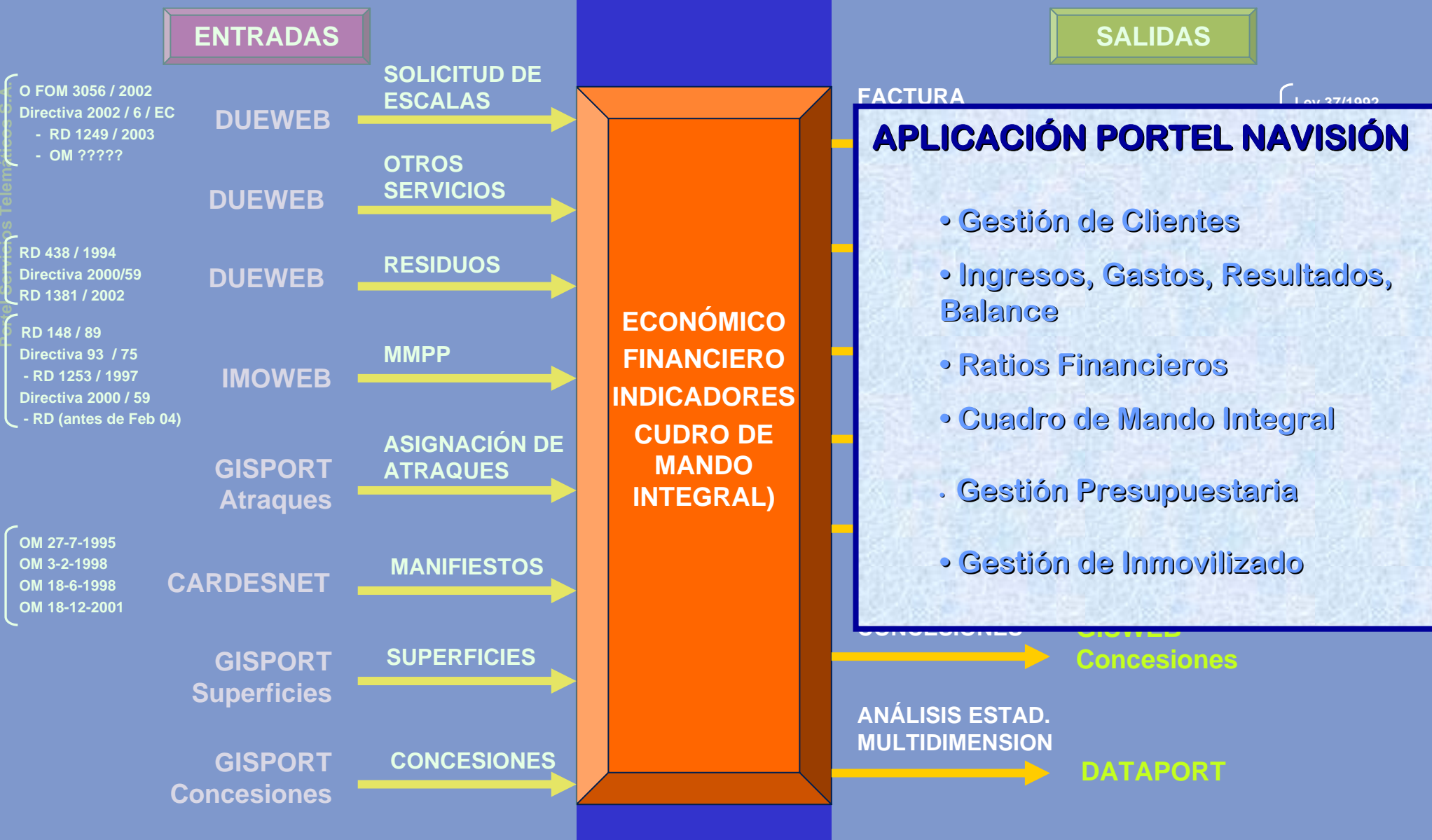

Elaboración datos Económico-Financieros

Orígenes información

- **Contabilidad General**
- **Contabilidad de Costes**
- **Activos Fijos**
- **Ventas y cobros**
- **RRHH**
- **Explotación**
- **Compras**
- **Otros ...**

Solución Observatorio de Clientes

Autoridad Portuaria de Valencia

Informe de la evolución de la Recaudación y del Pendiente de Cobro APV

Desde el 2 de Febrero de 1996 al vencimiento de



1.1 EVOLUCIÓN FACTURADO* / RECAUDADO APV

Dirección Económico-Financiera

Fecha de Elaboración Informe: 27 de nov

CONCEPTO/AÑOS	FACTURADO NETO (A)	RECAUDADO (B)	PDTE. COBRO (A) - (B)	PDTE. COBRO VENCIDO	(B) / (A)	COMENTARIOS
2004 y AÑOS ANT.	79.470.346,34 €	78.622.463,96 €	847.881,38 €	847.881,38 €	99,93%	
2005	164.990.667,67 €	163.260.768,19 €	1.729.899,48 €	1.739.809,38 €	99,88%	Facil. Por imperativo fiscal a M ^o Val. Por mueble conmutado y entregado a APV (27,4 IVA Incl.) y Facil. MSC por contrib. Y rep. Infraestructuras (29,6 IVA Incl.)
ACUM 2005	103.196.219,68 €	95.144.969,22 €	8.051.250,46 €	1.608.833,66 €	92,20%	Facil. MSC por contrib. Y reposición Infraestruct. (16,3 IVA Incl.)
TOTAL	327.667.192,69 €	327.016.181,97 €	10.661.495,68 €	4.196.624,32 €	98,86%	

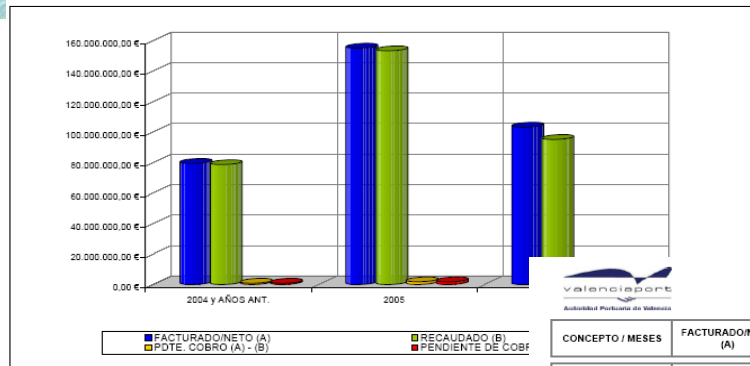

1.2 EVOLUCIÓN RECAUDADO APV - AÑO EN CURSO

CONCEPTO / MESES	FACTURADO NETO (A)	RECAUDADO (B)	PDTE. COBRO (A) - (B)	(B) / (A)	COMENTARIOS
ENERO	6.160.636,22 €	6.020.029,90 €	170.606,32 €	97,24%	
FEBRERO	9.447.266,01 €	9.266.030,56 €	181.235,45 €	98,06%	
MARZO	20.201.040,60 €	20.160.636,59 €	40.404,01 €	99,80%	Facturación M.S.C. Por contribución y reposición de infraestructuras (12,7 IVA Incl.)
ABRIL	9.979.767,99 €	9.969.619,73 €	10.148,26 €	99,99%	
MAYO	6.963.313,69 €	6.970.862,21 €	12.451,48 €	99,92%	
JUNIO	8.195.587,43 €	8.114.918,92 €	80.668,51 €	99,02%	
JULIO	13.951.026,78 €	13.477.768,44 €	473.258,34 €	96,61%	
AGOSTO	6.968.210,67 €	6.813.851,13 €	174.359,74 €	97,50%	
SEPTIEMBRE	10.049.203,77 €	9.807.210,78 €	241.992,99 €	97,59%	
OCTUBRE	11.210.147,32 €	4.544.040,90 €	6.666.106,36 €	40,54%	
NOVIEMBRE					
DICIEMBRE					
TOTAL	103.196.219,68 €	95.144.969,22 €	8.051.250,46 €	92,20%	

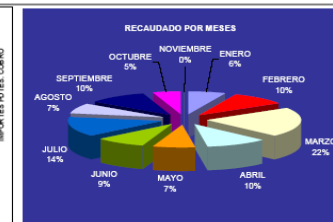
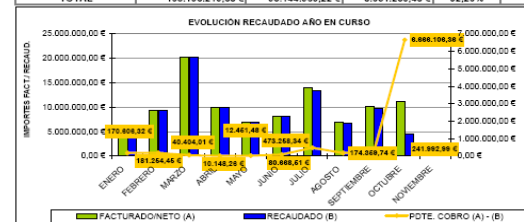

zona clientes

valenciaport

Datos cliente | Movimientos | Facturas | Abonos | Avaes | Fianzas

Cerrar sesión

Datos cliente

Domicilio:	AV DEL PUERTO :		
Población:	VALENCIA	C.P.:	46
Teléfono:	96 3	Fax:	96 3
E-mail:	oscar.m@valencia.com		
Uvi:			
Saldo:	7.853.168,12		

SESIÓN CLIENTES

Información personalizada de cada Cliente

Movimientos Clientes



Datos cliente | Movimientos | Facturas | Abonos | Avaales | Fianzas

Cerrar sesión

Movimientos

Fecha: Desde Hasta:

1 2 3 4 5 (1 de 1839)

Fecha	Tipo Doc.	Nº Doc.	Nº Doc. Externo	Tarifa	Descripción	Importe	Importe pend.	Fecha emisi.	Fecha Venc.
16/03/06	Abono	W/00521/06		BG	DATOS CLIENTE	-8.093,14	0,00	16/03/06	05/05/06
16/03/06	Abono	W/00522/06		B3	DATOS CLIENTE	-40.465,72	0,00	16/03/06	05/05/06
16/03/06	Factura	V/11929/06		B3	DATOS CLIENTE	39.285,55	0,00	16/03/06	05/05/06
16/03/06	Factura	V/11930/06		BG					
17/03/06	Pago	RR06-00007							
20/03/06		RB06-00495							
20/03/06		RB06-00495							
20/03/06		RB06-00495							
20/03/06		RB06-00495							
20/03/06		RB06-00495							

Guardar una copia | Imprimir | Correo electrónico | Buscar | Revisar y comentar | Firmar

Selección de texto | 75%

INFORMES PDF EXCEL Y WORD

Cliente - Movimientos
Periodo: 05/03/07 - 15/03/07
Autoridad Portuaria Valencia
Cliente: Nº 0430, Filtro fecha: 05/03/07 - 15/03/07

Fecha registro	Ti po documento	Descripción	Debe	Haber	Importe pendiente	Saldo (CL)	Li q. doc.	Li. por nº po	Fecha vencimie nto
05/03/07	RB07-00433		0	32.220,48	0	-560.418,01	Fa	V/00015/07	05/03/07
05/03/07	RB07-00433		0	6.444,1	0	-556.862,11	Fa	V/00016/07	05/03/07
05/03/07	RB07-00433		0	320,8	0	-557.182,91	Fa	V/65692/06	05/03/07
05/03/07	RB07-00433		0	12.775,86	0	-569.958,77	Fa	V/65693/06	05/03/07
05/03/07	RB07-00433		0	794,21	0	-570.752,56	Fa	V/65694/06	05/03/07
05/03/07	RB07-00433		0	168,84	0	-570.911,40	Fa	V/65695/06	05/03/07
05/03/07	RB07-00433		0	990,61	0	-571.902,01	Fa	V/65696/06	05/03/07

Facturas Clientes



Datos cliente | Movimientos | Facturas | Abonos | Avals | Fianzas
Cerrar sesión

Histórico facturas

Fecha: Desde Hasta: Buque: Escala:

1 2 3 4 5 (1 de 995)

Fecha	Nº Factura	Proveedor	Nº Factura proveedor	Importe	Fecha vencimiento	Buque	Escala
16/02/06	B/00338/06	DATOS CLIENTE		260,06	20/03/06	MINNA	05993
16/02/06	B/00303/06	DATOS CLIENTE		130,03	20/03/06	MSC ALGERIE	05570
16/02/06	B/00318/06	MEDITERRANEAN SHIPPING		130,03	20/03/06	MSC ALGERIE	05303

Histórico facturas

Fecha: Desde Hasta: Buque: Escala:

Fecha	Nº Factura	Proveedor	Nº Factura proveedor	Importe	Fecha vencimiento	Buque	Escala
15/02/07	V/09123/07	DATOS CLIENTE		247,24	05/04/07	CP VICTORY	00291
15/02/07	V/09124/07	DATOS CLIENTE		49,45	05/04/07	CP VICTORY	00291

[Datos proveedor](#) | [Movimientos](#) | [Facturas](#) | [Abonos](#) | [Avaes](#) | [Fianzas](#)

 [Cerrar sesión](#)

Datos proveedor

SESIÓN PROVEEDORES

DATOS PROVEEDOR

Domicilio: JUAN DE LA CIERVA,

Población:

C.P.:

Teléfono:

Fax:

E-mail:

Url:

Saldo: 0,00

**Información personalizada de cada Proveedor
Movimientos, Facturas, Abonos, Avaes y Fianzas**

Generación Automatizada de Información Económico-Financiera e Indicadores

Evolución de los Informes de Contabilidad de Costes de la APV

CUENTA DE EXPLOTACIÓN COSTES AUXILIARES Y DE ESTRUCTURA Primer Semestre 2005 - 2004

CONCEPTO	2005			2004			Δ	
	€	% VTA	% CONCEP	€	% VTA	% CONCEP	€	%
Datos en Euros								
Ingresos por tasas y tarifas	40.596.583	100,0%	100,0%	38.109.023	100,0%	100,0%	2.487.560	6,5%
Ingresos Valencia	34.324.925	84,6%	84,6%	33.020.833	86,6%	86,6%	1.304.092	3,9%
Ingresos Sagunto	4.792.272	11,8%	11,8%	4.107.880	10,8%	10,8%	684.392	16,7%
Ingresos Gandia	1.479.386	3,6%	3,6%	980.310	2,6%	2,6%	499.076	50,9%
Total costes directos e indirectos	15.219.340	37,5%	100,0%	14.533.343	38,1%	100,0%	685.997	4,7%
Costes directos e indirectos Valencia	12.519.984	30,8%	82,3%	12.008.250	31,5%	82,6%	511.734	4,3%
Costes directos e indirectos Sagunto	1.832.496	4,5%	12,0%	1.769.453	4,6%	12,2%	63.043	3,6%
Costes directos e indirectos Gandia	866.860	2,1%	5,7%	755.640	2,0%	5,2%	111.220	14,7%
Margen de Contribución	25.377.243	62,5%	100,0%	23.575.680	61,9%	100,0%	1.801.563	7,6%
Margen Valencia	21.804.941	53,7%	85,9%	21.012.583	55,1%	89,1%	792.358	3,8%
Margen Sagunto	2.959.775	7,3%	11,7%	2.338.427	6,1%	9,9%	621.349	26,6%
Margen Gandia	612.527	1,5%	2,4%	224.670	0,6%	1,0%	387.856	172,6%
Costes de Estructura	8.659.290	21,3%	21,3%	7.760.577	20,4%	20,4%	898.713	11,6%
Resultado Económico o de Explotación	16.717.953	41,2%	41,2%	15.815.103	41,5%	41,5%	902.850	5,7%
Otros ingresos Y Gastos	1.662.474	4,1%	4,1%	1.784.825	4,7%	4,7%	-122.351	-6,9%
Otros Ingresos	1.662.474	4,1%	4,1%	1.784.825	4,7%	4,7%	-122.351	-6,9%
Otros Gastos		0,0%	0,0%		0,0%	0,0%	0	0,0%
RESULTADO	15.055.479	37,1%	37,1%	14.030.278	36,8%	36,8%	1.025.201	7,3%

Objetivos

**Facilitar la elaboración de los informes Económico-Financieros.
Elaboración y la automatización de indicadores para CMI.
Mantenimiento y creación de nuevos indicadores por usuarios avanzados.
Información “On-line”, sobre la que se pueda navegar, para obtener una trazabilidad de la información.
La Alta Dirección puede consultar la información libremente.**

Elaboración datos Económico-Financieros

Orígenes información

- Contabilidad Financiera
- Contabilidad de Costes
- Activos Fijos
- Ventas y cobros
- RRHH
- Explotación, Operaciones y Dominio Público
- Compras
- Otros

Evolución en la Generación de Vistas e Informes de Contabilidad de Gestión de la APV

Para la generación de Vistas e Informes la APV está apostando por herramientas informáticas de **“BUSINESS INTELLIGENCE”** para obtener otro tipo de informes de los distintos aplicativos utilizados por la APV

Herramientas
informáticas de
**BUSINESS
INTELLIGENCE**

&



Sistemas de Información
Corporativos de Gestión de
Costes, RRHH, Facturación,
Operaciones y Dominio
Público, etc.



Microsoft Access.Ink

... etc.

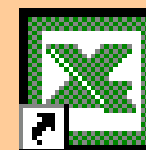

Microsoft Excel.Ink



Orígenes de la información

Portel Servicios Telemáticos S.A.

IQWAPV - QWPRUEBAS - Panorama esq. cta.

General Opciones

Nombre esquema cuenta: IQWAPV Filtro fecha: 01/01/04...31/12/04

Nombre plantilla columna: QWPRUEBAS Filtro presupuesto:

Nº fila	Descripción	Saldo Fecha	Saldo periodo
E11001	Importe neto cifra negocio	72.840.651,34	72.840.651,34
TM	Toneladas	49.000,00	49.000,00
---	---	---	---
INGFI1	Ingresos fijos	-13.853.602,32	
INGFI2	Ingresos fijos con TSG	-16.624.322,78	
E11004	Ingresos fijos / INC	22,82	
---	---	---	---
A.3	A.3. Gastos de personal	13.537.984,83	13.537.984,83
A.3.A	a) Sueldos y salarios	9.822.153,08	9.822.153,08
A.3.B	b) Indemnizaciones		
A.3.C	c) Seguridad Social a cargo de l...	2.996.743,87	2.996.743,87
A.3.D	d) Otros gastos de personal	719.087,88	719.087,88

EPPE_Agosto2004.xls

	A	P	Q	R	S	T	U
1	RECURSOS PR						
3	AGREGADO SISTEMA						
4	(miles de euros)						
5	MENOS						
6	AUTORIDAD PORTUARIA						
8		BENEFICIOS DEL INMOV.	SUBVENCIONES DE CAPITAL TRASPASADAS AL	INGRESOS TRASP. AL RDO. POR CONCES. REVERTIDAS	INGRESOS TRASP. AL RDO. POR OTROS INGR.	DISMINUCIÓN PROVISIONES	OTROS INMOVILIZ.
10	BARCELONA	-	1.032	436	1.631	-	-
11	VALENCIA	-	975	112	133	71	-
12	BAHÍA DE ALGECIRAS	-	1.310	46	-	-	-
13	BILBAO	0	648	325	-	5	35
14	GIJÓN	-	8	105	-	-	-
15	TARRAGONA	25	209	-	-	-	-
16	BALEARES	-	721	6	-	-	-

Ejemplo de un reporte de un aplicativo de BUSINESS INTELLIGENCE



Los aplicativos de **BUSINESS INTELLIGENCE** se plantean como los aplicativos que apoyan en la evolución en la elaboración de informes en los que se puede navegar (permiten una trazabilidad de la información)

Reportes de la APV de indicadores del Cuadro de Mando Integral. Ratio de Endeudamiento.

Portel Servicios Telemáticos S.A.

www.portel.com

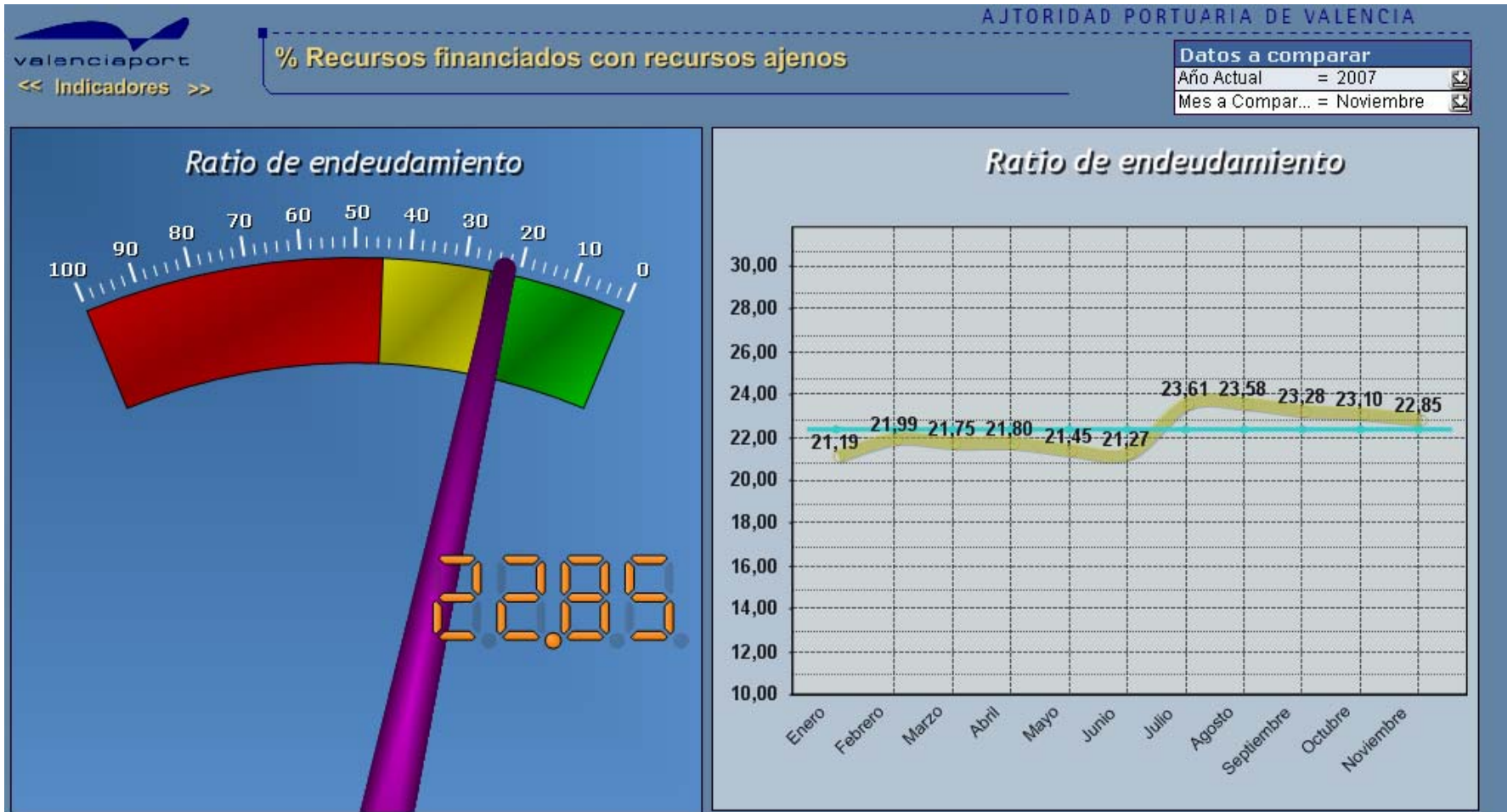

Reportes de la APV de indicadores del Cuadro de Mando Estratégico de Tesorería- Periodo Medio de Cobro

Portal Servicios Telemáticos S.A.

www.portel.com

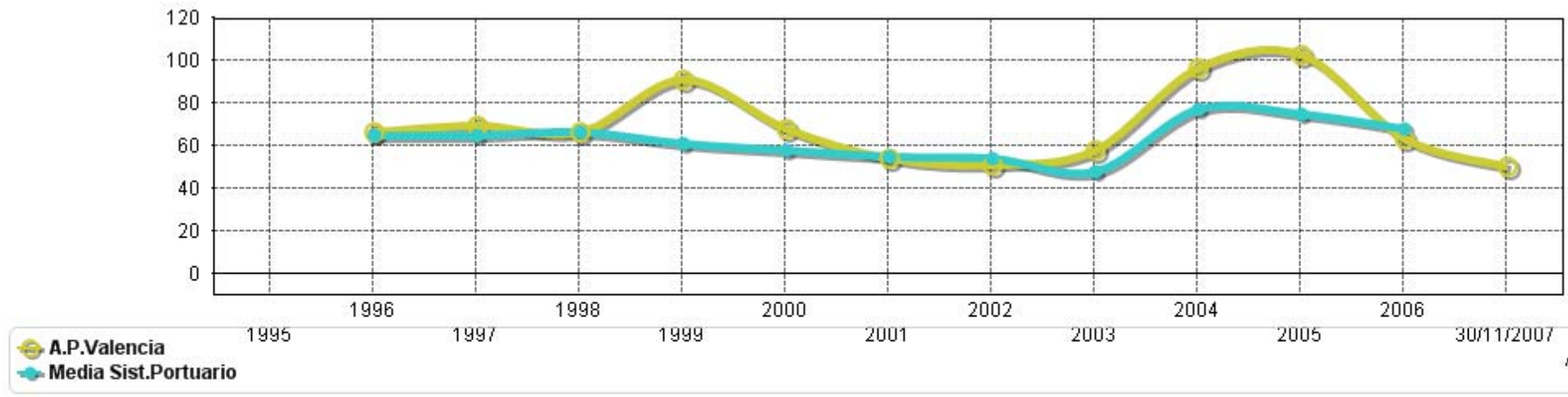

Importe neto cifra negocio

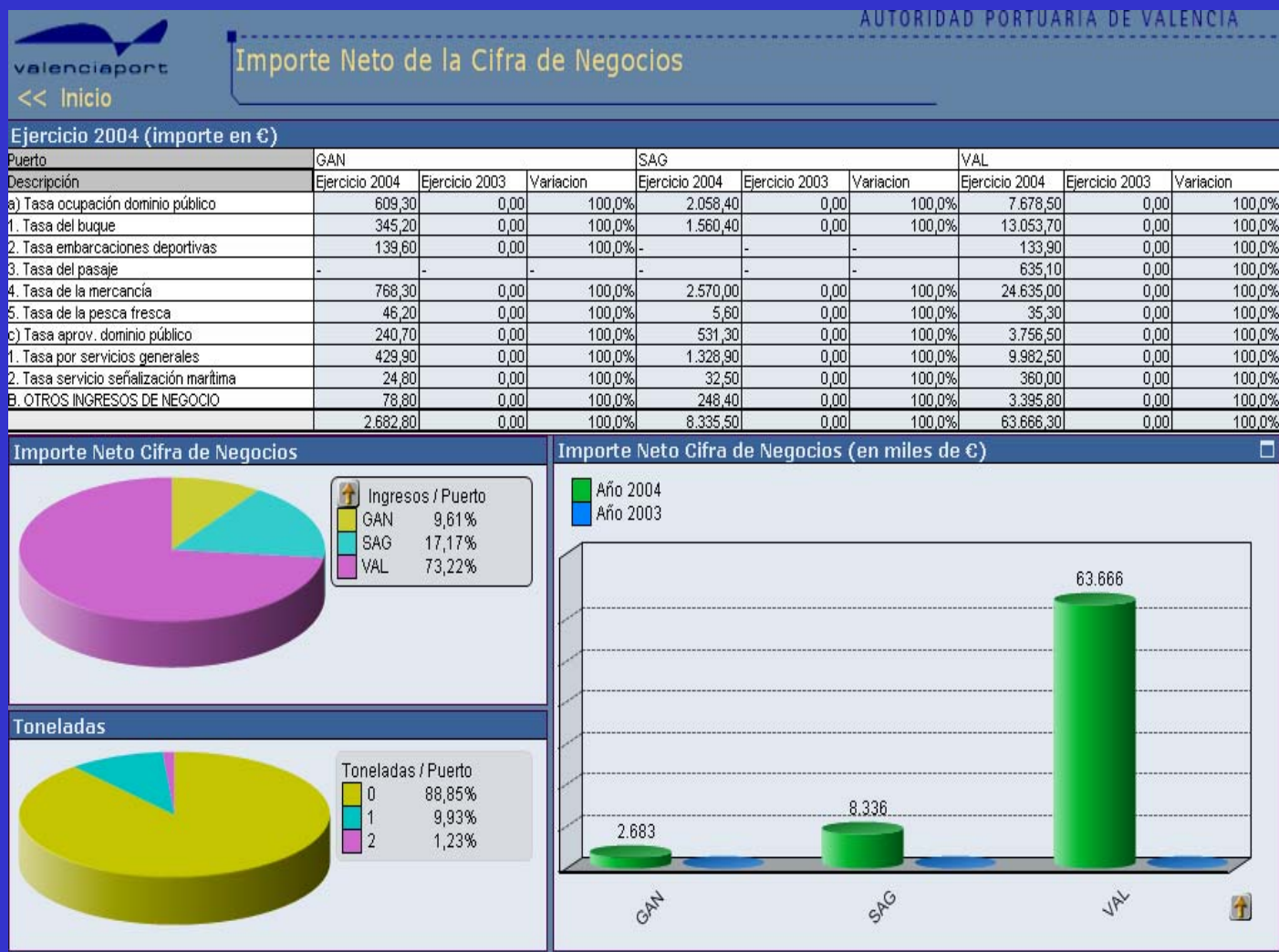

Ratios financieros

		AUTORIDAD PORTUARIA DE VALENCIA												
		Ratios Financieros												
		Inicio												
Ratio														
Indicador	Año	M	0	1	2	3	4	5	6	7	8	9	10	11
ACTIVO CIRCULANTE / TOTAL ACTIVO (%)	2004		-15,365	91,82	112,8	40,525	113,21	29,375	62,905	521,265	-9,175	33,535	33,535	10,63
ACTIVO FIJO / ACTIVO CIRCULANTE	2004		14,74	20,56	23,625	16,955	21,4	20,16	15,355	16,9	14,75	15,92	11,275	12,3
ACTIVO FIJO / TOTAL ACTIVO (%)	2004		115,36	8,175	-12,82	59,48	-13,22	70,63	37,1	-421,34	109,19	66,47	66,465	89,37
AUTONOMIA FINANCIERA (FP / RA)	2004		-5,74	-5,75	-5,71	-5,4	-5,72	-5,79	-6,24	-6,33	-6,2	-6,21	-4,96	-4,59
COBERTURA DE INVERSIONES (RP / AF) (%)	2004		2063,07	-30,7	504,215	59,205	127,25	134,9	-264,59	68,325	62,61	261,48	129,62	76,64
FONDOS PROPIOS / TOTAL PASIVO (%)	2004		51,17	51,37	50,52	50,25	50,24	50,16	50,08	50,08	49,98	49,56	48,56	46,83
GRADO DE AUTOFINANCIACION (FP / ACT)	2004		-6,435	0,975	-5,39	0,425	-0,59	0,695	1,12	-1,765	0,39	1,21	0,415	0,31
INDICE DE CAPITALIZACION (FP / RP)	2004		0,52	0,52	0,51	0,51	0,51	0,51	0,51	0,51	0,5	0,5	0,49	0,48
RATIO DE LIQUIDEZ (AC / PC)	2004		0,7	36,975	-1,725	1,48	1,25	-0,16	1,03	3,04	1,215	-12,975	2,025	0,93
RATIO DE LIQUIDEZ INMEDIATA (AC-EX / PC)	2004		0,69	36,965	-1,735	1,47	1,24	-0,17	1,01	3,015	1,2	-12,995	2,015	0,925
RATIO DE TESORERIA (TE+FT / PC)	2004		0,255	20,34	0,55	0,185	0,18	-0,405	0,16	0,19	1,68	9,58	1,53	0,2
RECURSOS AJENOS / FONDOS PROPIOS	2004		-0,17	-0,17	-0,18	-0,19	-0,17	-0,17	-0,16	-0,16	-0,16	-0,16	-0,2	-0,22
RECURSOS AJENOS / TOTAL PASIVO (%)	2004		0,145	-5,45	-6,39	-51,205	2067,745	30,675	191,835	-491,305	-43,615	-3,27	-53,565	-15,68
RECURSOS AJENOS LP / RECURSOS AJENOS CP	2004		4,19	4,21	4,05	3,14	4,09	2,19	7,15	8,11	3,42	6,9	2,955	0,725

Análisis ingresos

Estructura de ingresos

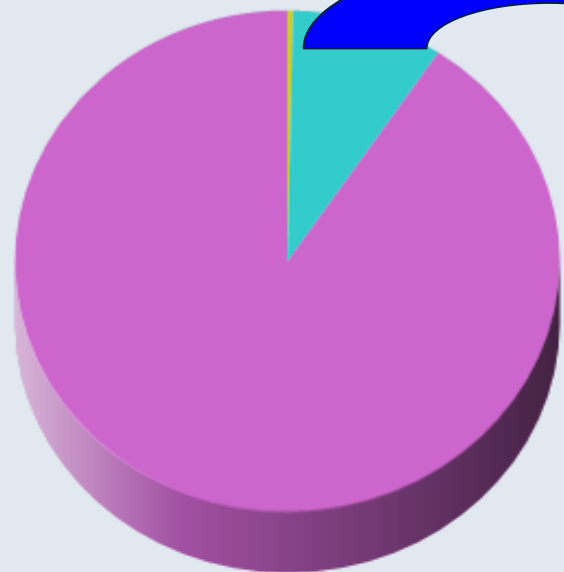

	INGRESOS FINANCIEROS	0,3%
	INGRESOS POR TARIFAS	9,0%
	INGRESOS POR TASAS	90,7%

■ Año 2004
■ Año 2003
■ Presup. 2004

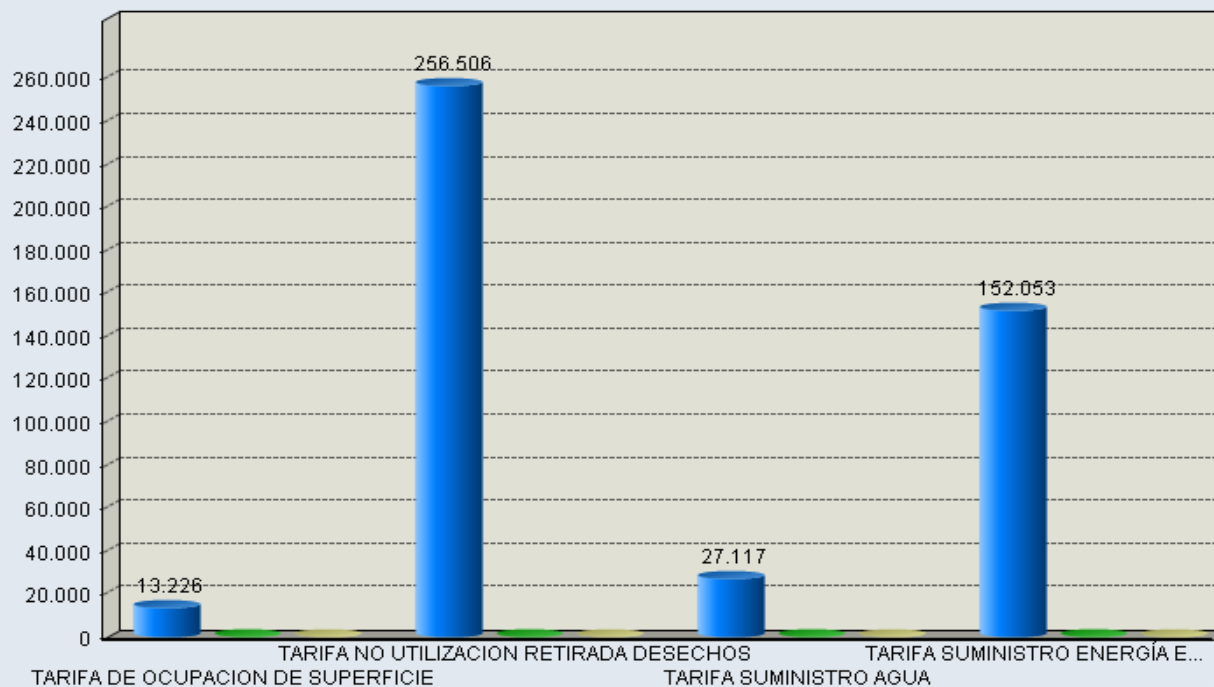

Importe neto cifra negocio

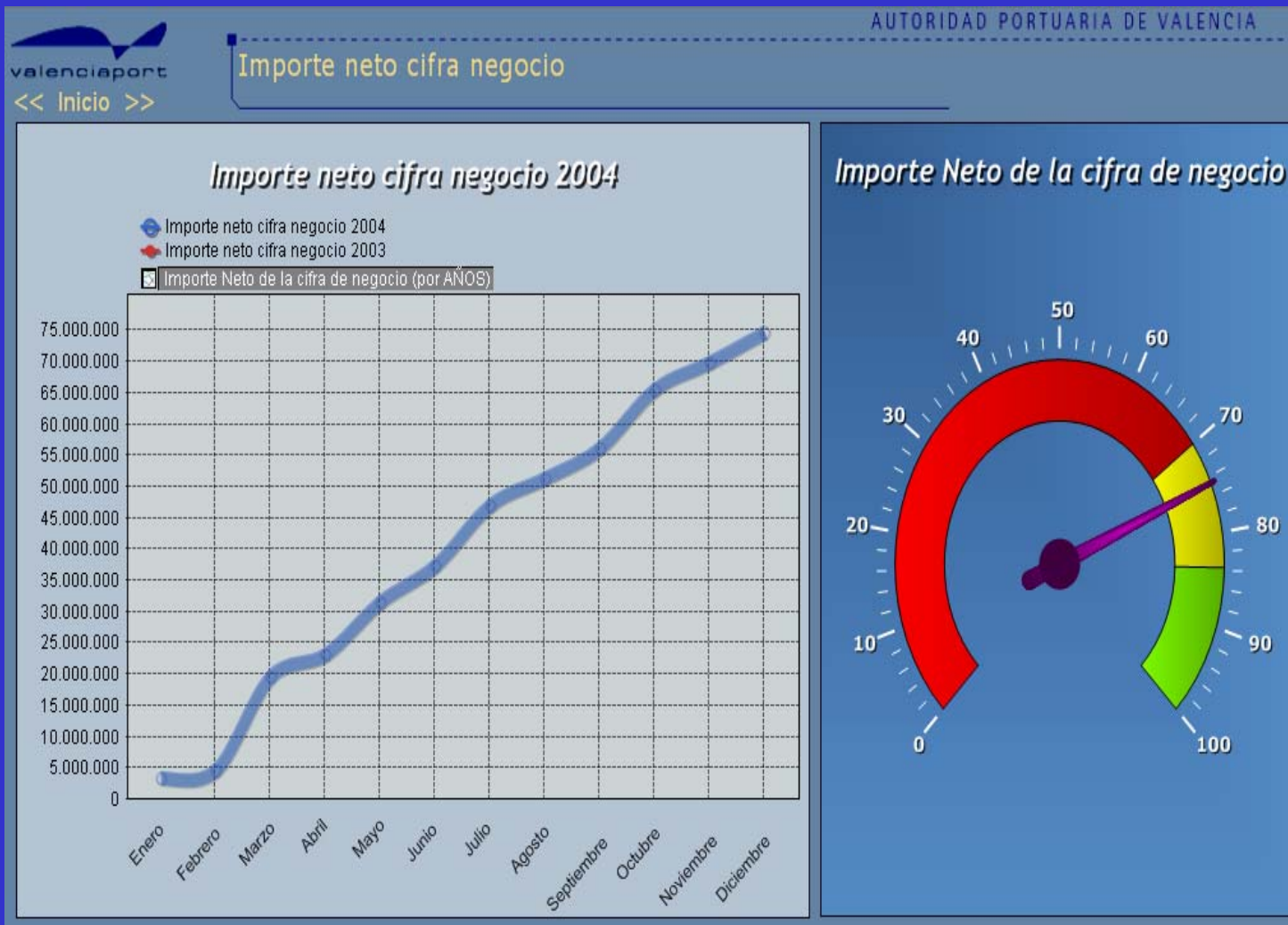

Clientes que representan el 80% de la Cifra de Negocio

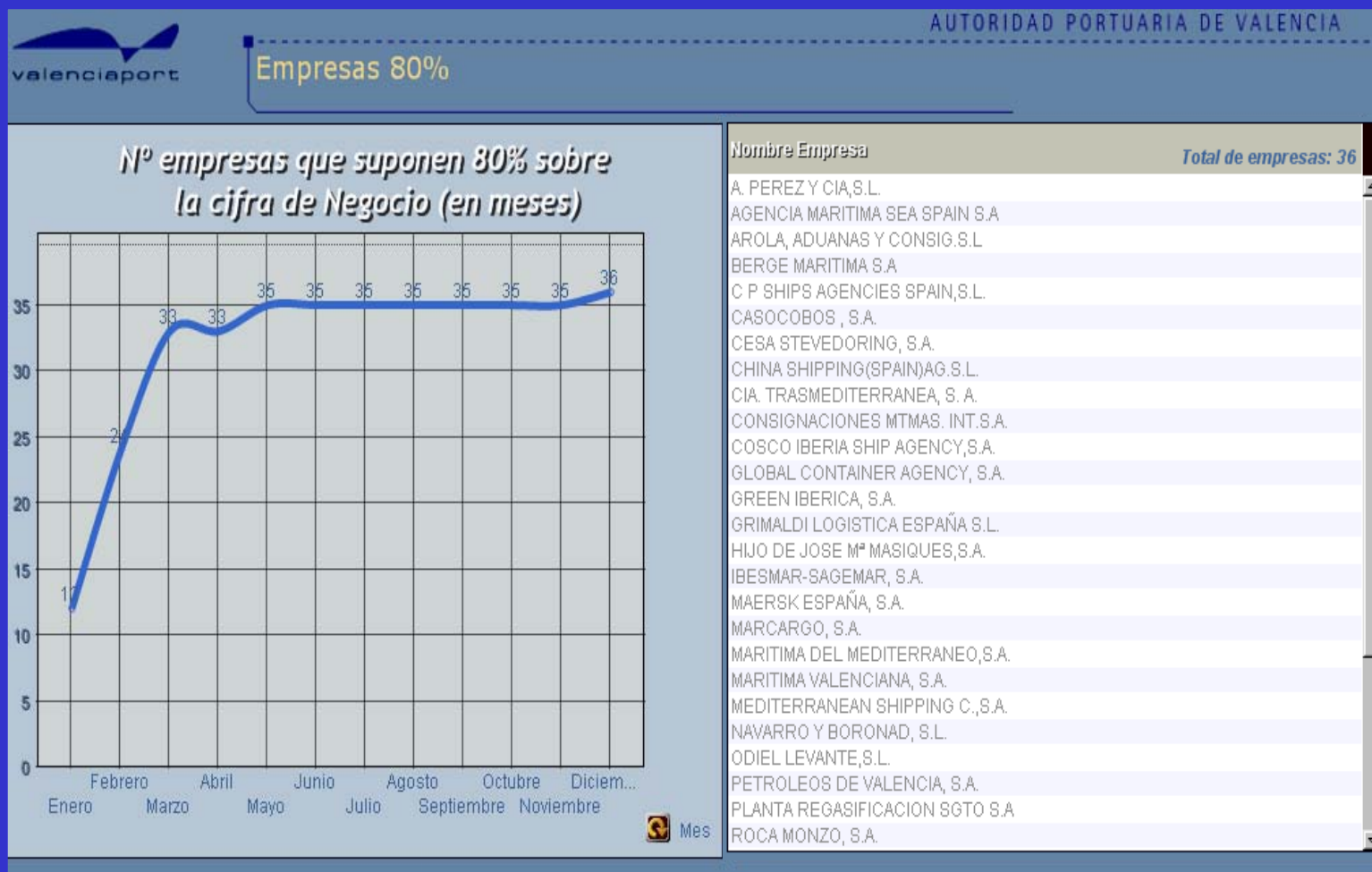

La aplicación del nuevo Plan General de Contabilidad adaptado a las NIC-NIIF, significa cambios en la preparación y presentación de las Cuentas Anuales, con los siguientes impactos detectados:

IMPACTO Nº 1

Inmovilizado. La valoración del inmovilizado de la APV **no se ve afectada** en el ejercicio **2006** por el nuevo criterio de imputación de los **descuentos por pronto pago** como menor valor del inmovilizado.

Por el contrario, **si se vería afectada por la obligación de imputar los gastos financieros netos** para la financiación específica de las nuevas obras con un periodo de construcción superior a un año, **como mayor valor del inmovilizado** hasta su puesta en condiciones de funcionamiento.

IMPACTO Nº 2

Los incrementos de Inmovilizado, derivados de procesos de **reversión de activos producidas** como consecuencia de las finalizaciones de los **contratos de concesión**, regulados en la Ley 48/2003, **deberán ser tratadas como ingresos del ejercicio en el que se produce la reversión, y no como ingresos a distribuir en varios ejercicios.**

IMPACTO N° 3

Con respecto a la **Dotación de provisiones por desmantelamiento, retiro o rehabilitación** de zonas en las que posteriormente se asuma la obligación de rehabilitar, **únicamente podrán ser aplicables a la APV como consecuencia de las responsabilidades medioambientales** a las que se pudiera haber incurrido como consecuencia de las obligaciones derivadas de la Declaración de Impacto Ambiental (DIA) de determinados proyectos de inversión contenidos en el Plan Director de Infraestructuras de la APV.

IMPACTO Nº 4

La APV **no se vería afectada**, tampoco por reclasificaciones dentro del Inmovilizado, en el epígrafe de **Inversiones inmobiliarias** ni en el epígrafe de **Activos no corrientes ni grupos de elementos mantenidos para la venta**.

IMPACTO Nº 5

La APV **no se vería afectada** por el nuevo **tratamiento de las permutas ni de las aportaciones de capital no dinerarias**.

IMPACTO Nº 6

La APV **no se vería afectada** por las ampliaciones en el concepto de **Arrendamientos financieros** derivados de contratos de “renting”.

Con respecto a las **Subvenciones de capital recibidas**, deberían ser **reclasificadas en el Patrimonio Neto**, sin descontar el efecto impositivo correspondiente, ya que los activos afectados de la APV por dichas subvenciones, generan ingresos no sujetos al Impuesto sobre Sociedades.

IMPACTO N° 7 Continuación

Con respecto a la cuenta “**Otros ingresos a distribuir**”, se trata principalmente de:

1. **Bonificación por subvenciones de intereses** que debe registrarse en el **Patrimonio Neto** como **Subvenciones, donaciones o legados**, y asignarse al resultado durante los ejercicios de duración del préstamo.
2. Cantidades percibidas como consecuencia de **importes adicionales a la tasa de ocupación privativa del dominio portuario**. Se trata de ingresos anticipados que deben ser distribuidos durante la duración de las concesiones correspondientes en función del devengo, y deben ser reclasificados en el balance de situación como **Periodificaciones a largo plazo**.

IMPACTO Nº 8

Las Inversiones en empresas del grupo. Se contabilizan por su coste, tal y como se recomienda en el nuevo PGC.

IMPACTO Nº 9

Con respecto a los **Gastos a distribuir en varios ejercicios**, periodificaciones de gastos y Préstamos y cuentas a pagar, los gastos a distribuir en varios ejercicios **no tienen cabida en el nuevo PGC**, por lo tanto, su **importe correspondiente a gastos financieros no devengados o comisiones de apertura de créditos, deberán reclasificarse como menor importe de los préstamos obtenidos**, y en el caso de corresponder a comisiones de apertura de créditos no dispuestos se reclasificaría como Periodificaciones en el Activo no corriente.

IMPACTO Nº 10

Los Pasivos a largo plazo habría que contabilizarlos según su coste amortizado aplicando el tipo de interés efectivo de cada operación.

El tipo de interés efectivo (TIE) es el tipo de actualización que iguala exactamente el valor en libros de un préstamo financiero con los flujos de efectivo estimados a lo largo de la vida del instrumento, a partir de sus condiciones contractuales incluyendo todos los gastos de la operación.

IMPACTO Nº 10 Continuación

En el fondo se trataría de netear los gastos a distribuir en varios ejercicios que actualmente figuran en el Balance de situación del importe de los pasivos financieros que figuran reconocidos por el valor de reembolso en el pasivo.

De este modo, si la imputación a la cuenta de Pérdidas y Ganancias de los gastos a distribuir en varios ejercicios se realiza según un criterio financiero, la adaptación al modelo del Balance del Nuevo Plan se realizaría neteando estos gastos del importe reconocido en el pasivo a largo plazo correspondiente.

IMPACTO N° 11

Las **Provisiones para riesgos y gastos**, no tiene cabida en el nuevo PGC la **provisión para grandes reparaciones**, por lo tanto, su saldo habría que considerarlo como menor gasto de explotación (o reservas en la parte correspondiente a ejercicios anteriores). En **el futuro los gastos correspondientes a estas grandes reparaciones podrían ser activados y amortizados si pueden ser separables del resto del activo.**

IMPACTO N° 12

Con respecto a los **Clientes y cuentas a cobrar**, no corresponde ningún cambio con **respecto a lo registrado**, ya que todas estas partidas tienen un vencimiento inferior a un año y pueden ser registradas por su nominal según el nuevo PGC.

IMPACTO N° 13

Operaciones de cobertura: la APV tiene los préstamos a largo plazo cubiertos con cobertura de tipos de interés mediante diversos tipos de swaps que deberían ser contabilizados por su valor razonable.

IMPACTO N° 14

Operaciones Interrumpidas: En la APV no existen bienes que cumplan estas características, por lo tanto, no corresponde efectuar ningún cambio.

IMPACTO Nº 15

Impuestos diferidos: La tributación del Impuesto sobre Sociedades de las Autoridades Portuarias de España es el del régimen de entidades parcialmente exentas, de acuerdo con la consulta de la D.G.T. de fecha 31 de octubre de 2001 y con lo dispuesto en el art. 2 y la Disposición Final Tercera de la Ley 24/2001, de 27 de diciembre, de Medidas Fiscales, Administrativas y de Orden Social.

Por lo tanto, lo que aquí vamos a comentar, debe ser aplicado a la APV, en la medida en la que se refiera a operaciones sujetas y no exentas, considerando las operaciones exentas como una diferencia permanente negativa entre el resultado contable y la Base Imponible del Impuesto sobre Sociedades.

La APV, al tener ingresos exentos, no debería aplicar el efecto impositivo por la parte correspondiente a dichos ingresos exentos.

IMPACTO Nº 16

Operaciones con Empresas del Grupo: Atendiendo al **fondo económico de la transacción sobre la forma jurídica** en la que se instrumenta, con carácter general, los elementos objeto de la **transacción entre las sociedades del grupo se contabilizarán** en el momento inicial por su **valor razonable**. En su caso, si el precio acordado en una operación difiere de su valor razonable, la diferencia deberá registrarse atendiendo a la realidad económica de la operación. La valoración posterior se realizará de acuerdo con lo previsto en las correspondientes normas.

En consecuencia **las inversiones en empresas del grupo deben ser registradas al coste**, y las **operaciones que se realicen con ellas deben ser valoradas al valor razonable**.

IMPACTO Nº 17

Fondo de Compensación Interportuario. El **Fondo aportado** tendrá la consideración de **gasto del ejercicio** en el que se hace la aportación, mientras que el **Fondo recibido** tendrá la consideración de **ingreso del ejercicio** en el que efectivamente se realice ya que no tienen una finalidad específica de financiación, sino más bien afecta a la financiación genérica del ente que las recibe, siempre y cuando se cumplan los niveles de inversión fijados en el plan de empresa. Considerando que el Fondo de Compensación Interportuario recibido se encuentra entre estos últimos casos por lo que debe asignarse a la cuenta de Pérdida y Ganancias del ejercicio correspondiente.

Siendo de la opinión que la **información** a proporcionar entre los **Fondos Propios** de la APV debería realizarse por el **importe neto del fondo recibido y el aportado**, ofreciendo información en la memoria de su desglose.

Conclusiones

La reforma contable española para adaptar la normativa a los Reglamentos europeos que han adoptado las Normas Internacionales de Contabilidad **redunda positivamente en la información económica de las empresas.**

Con esta reforma se pretende incorporar en nuestras empresas un **lenguaje económico normalizado** con el utilizado a nivel internacional, que **permita homogeneizar la información económica.**

Aplicaciones del proceso 1/2

APLICACIÓN

FUNCIONALIDAD

USUARIOS

✓ CARDESNET

- ✓ Generación de Manifiestos (Import y Export) en formato EDI IFCSUM y envío vía Internet a la Autoridad Portuaria
- ✓ Recepción de Manifiestos (Import y Export) en formato EDI IFCSUM y generación y envío a la Aduana de Manifiestos (Import y Export) en formato EDI CUSCAR y CUSREP

✓ Navieras / Consignatarios

✓ Autoridades Portuarias y Aduanas

✓ DUEWEB

- ✓ Generación de Solicitudes de Escala y Despacho de Buques en formato EDI BERMAN y envío vía Internet a la Autoridad Portuaria y a la Capitanía Marítima (Autoridad Marítima: Harbour Master, PSC, ...)
- ✓ Recepción de Solicitudes de Escala en formato EDI BERMAN y procesos, autorización y consulta por parte de la Aut. Port. y de la Capitanía Marítima

✓ Navieras / Consignatarios

✓ Autoridades Portuarias y Capitanías Marítimas

✓ IMOWEB

- ✓ Generación de Solicitudes de entrada en puerto de MMPP en formato EDI IFTDGN y envío vía Internet a la Autoridad Portuaria
- ✓ Generación de Notificaciones de MMPP a bordo de los buques que hacen escala en puertos españoles en formato EDI IFTDGN y envío vía Internet a la Autoridad Portuaria y al Centro Nacional de MMPP (incluye el envío a SAFESEANET)

✓ Navieras / Consignatarios

✓ Autoridades Portuarias

Aplicaciones del proceso 2/2

APLICACIÓN

FUNCIONALIDAD

USUARIOS

✓ SIGMA

- ✓ Gestión de servicios portuarios, facturación, generación datos para tramitación de Manifiestos y Solicitudes de Escala y generación de **datos agregados de tráfico** de mercancías, pasaje, pesca y buques para **análisis estadístico** y envío a **Puertos del Estado**
- ✓ Consolidación de los datos recibidos de las Autoridades Portuarias y análisis consolidado de la explotación de servicios portuarios del sistema portuario español
- ✓ Generación de **datos estadísticos agregados** del sistema portuario español de tráfico de mercancías con codificación NST/R y NST/2000 de la Unión Europea
- ✓ Generación de los **ficheros de datos estadísticos** enviados a **Eurostat**

✓ Autoridades Portuarias

✓ Puertos del Estado

✓ DATAPORT

- ✓ **Análisis estadístico** multidimensional dinámico de datos agregados de tráfico de mercancías, pesca, pasaje y buques del puerto
- ✓ **Análisis estadístico** multidimensional dinámico de datos agregados consolidados de tráfico de mercancías, pesca, pasaje y buques del sistema portuario español

✓ Autoridades Portuarias

✓ Puertos del Estado

✓ NAVISIÓN

- ✓ **Gestión Financiera, Contabilidad de Costes, Contabilidad Analítica, genera informes financieros, contables, estadísticos**
- ✓ **Conectado con Facturación, Presupuestos, Inversiones**

FACTORES DE ÉXITO

- Consenso de procesos y procedimientos
- Facilitar herramientas informáticas a los usuarios
- Formación de los usuarios

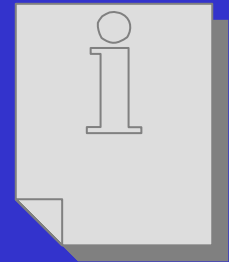

BITS Y ÁTOMOS

RESULTADOS

- ➔ Menores costes de transporte, de gestión, etc..
- ➔ Menor uso de papel
- ➔ Menores errores de facturación
- ➔ Mayor rapidez, planificación, ingresos financieros, etc.
- ➔ 100% de usuarios utilizan el sistema

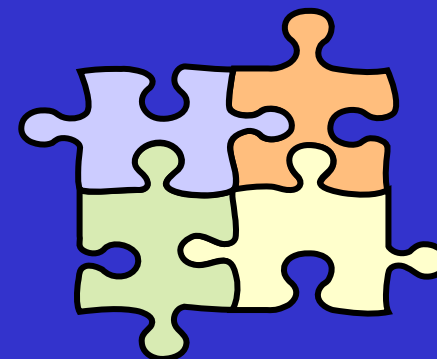

MODIFICACIÓN. Atraque - Microsoft Internet Explorer

Modificación de Datos de Atraque/Fondeo N°:1

Estadía: Atraque/Fondeo

Excepción practicable SI NO Puesto de atraque/fondeo: MUELLE

fecha mínima (E.T.A): 10/05/2001 12:00

Inicio Ocupación: 10 / 05 / 2001 12 : 00 Forma de fondeo/atraque: Atracado Acostado A Babor

fecha máxima (E.T.D): 13/05/2001 14:30

Desocupación: 13 / 05 / 2001 14 : 30 Estancia prolongada SI NO

Calado Llegada: 5,3 m. Calado Salida: 5,3 m.

Tipo de Actividad: BD

Carga/Descarga OPERACIONES: SI NO

Comienzo(dd/mm/aaaa hr:mm): 10 / 05 / 2001 13 : 00 Finalización(dd/mm/aaaa hr:mm): 13 / 05 / 2001 00 : 00

Blanca: 00 : 00

BITS Y ÁTOMOS

USUARIOS DE LA VENTANILLA ÚNICA DE PORTEL

- ➔ LAS AUTORIDADES PORTUARIAS ESPAÑOLAS
- ➔ LAS AUTORIDADES PORTUARIAS DE PORTUGAL
- ➔ EN PRUEBAS EN MARRUECOS
- ➔ PRUEBA PILOTO EN PERÚ

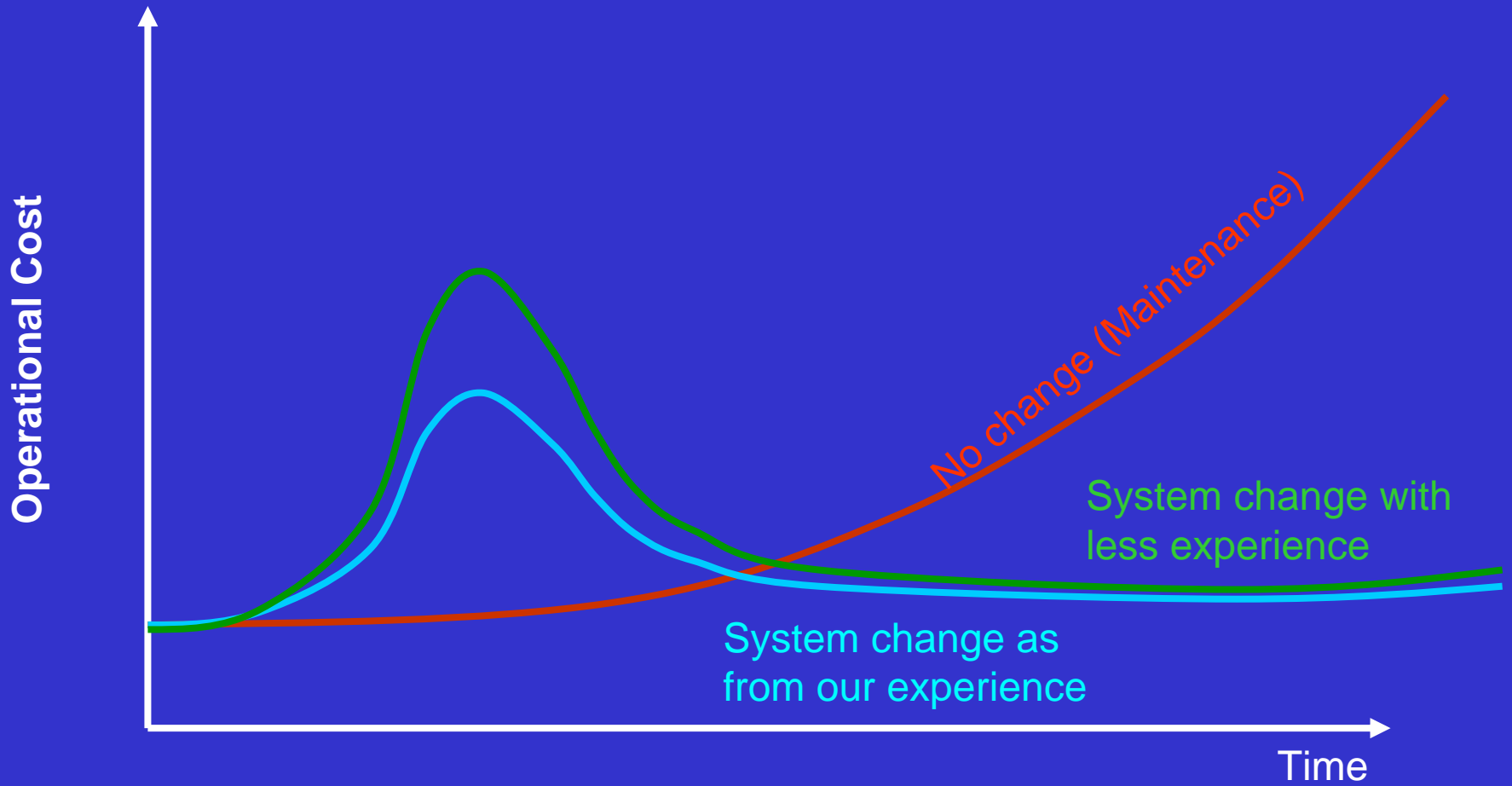

Operational Cost Evolution

BITS Y ÁTOMOS

ACTORES



PRIMERA DÉCADA DEL 2000

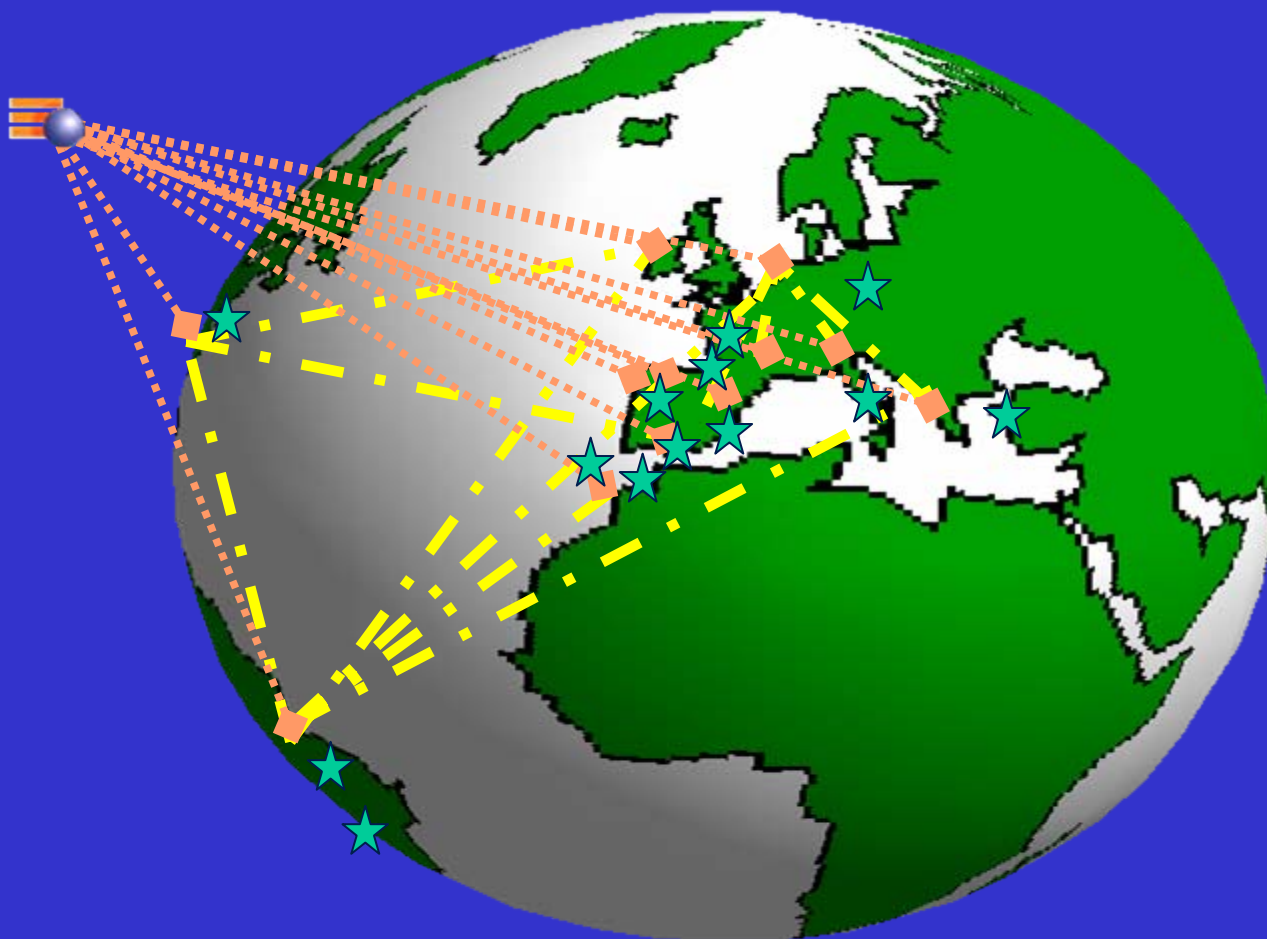

n a n

Servicios on-line en funcionamiento en PORTEL, que evitan el realizar desarrollos informáticos de alto coste para los agentes e instituciones del sector transportes

SISTEMA DE INFORMACIÓN PARA EXPORTACIÓN EN EL PUERTO

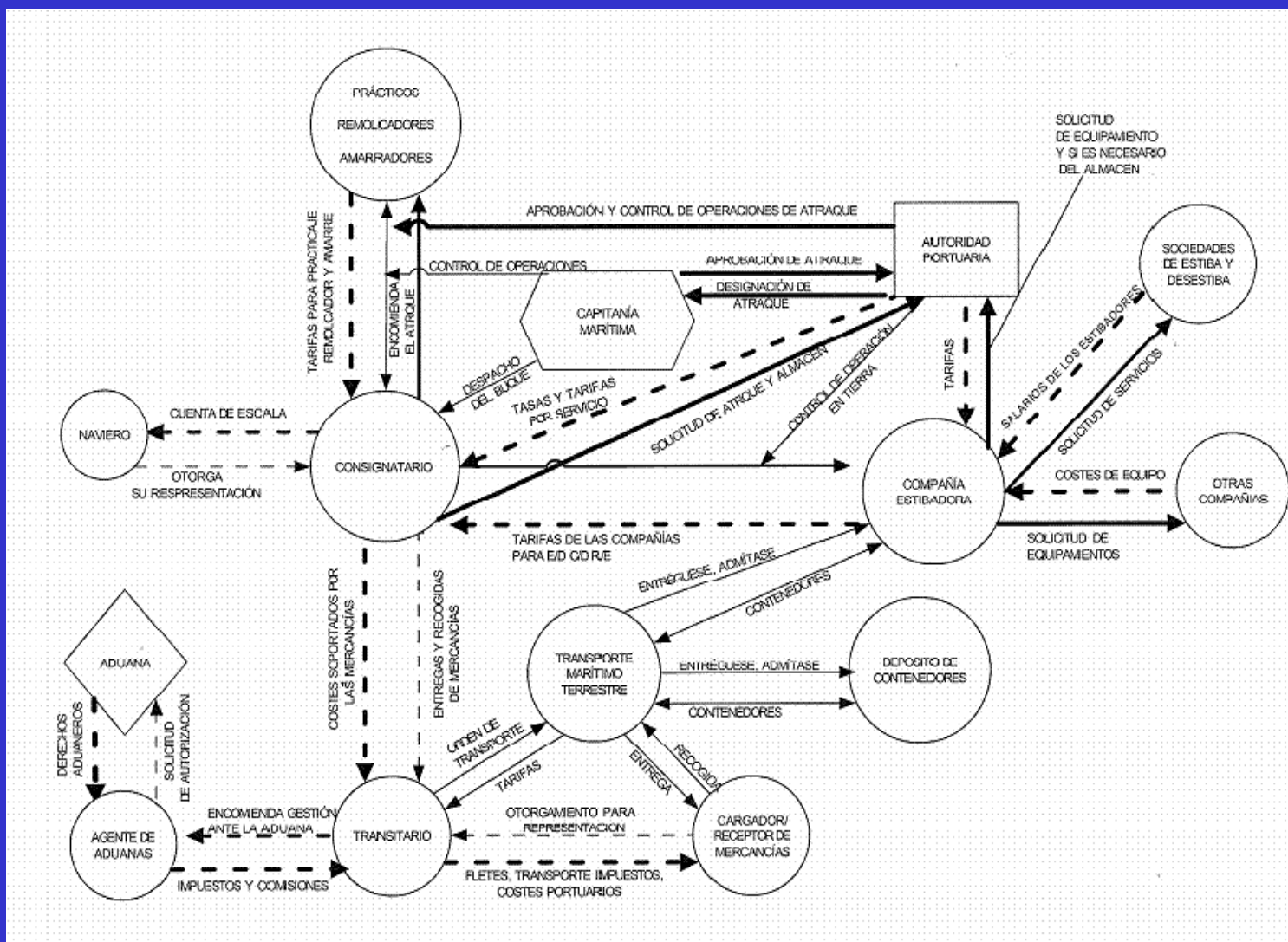

BITS Y ÁTOMOS

PORT COMMUNITY SYSTEM



EDIFACT – XML – IN-HOUSE

- ☑ TRANSLATION
- ☑ TRANSMISSION
- ☑ VALIDATION
- ☑ REGISTRY
- ☑ MERGING
- ☑ SPLITING
- ☑ COMPLETING
- ☑ REFORMATING
- ☑ WEB TRACING
- ☑ WEB CONSULTATION
- ☑ E-FULFILMENT

Un PCS consiste en un sistema que resuelve:

- ✗ Las transacciones telemáticas realizadas entre los actores privados de una Comunidad Portuaria
- ✗ Complimentación asistida de documentos, conversión de formatos, etc
- ✗ Seguimiento de los estados de las transacciones

BITS Y ÁTOMOS

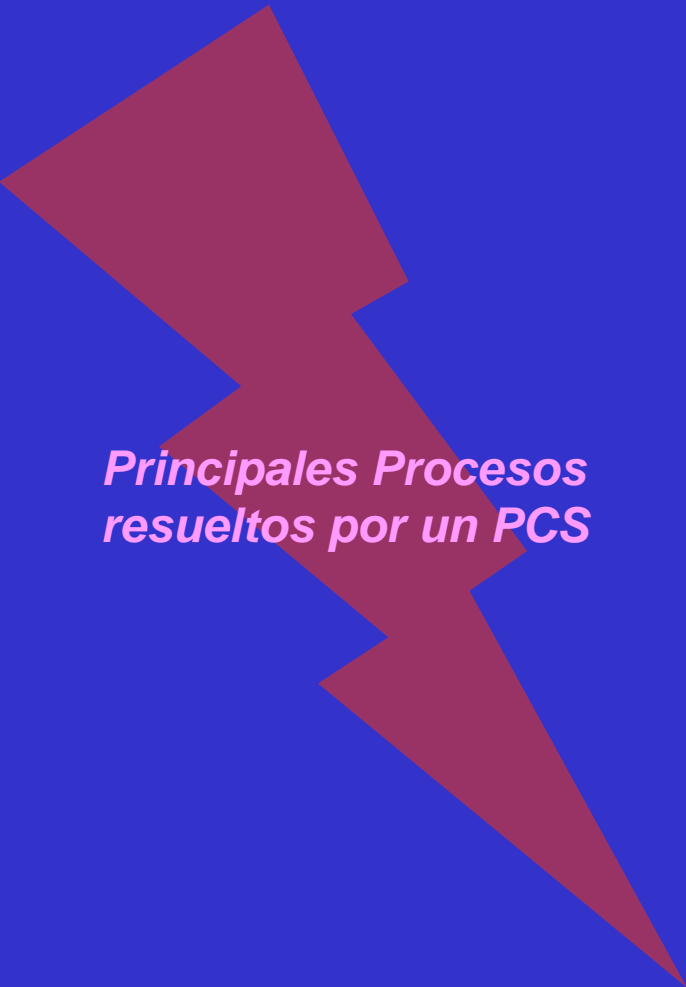

**Principales Procesos
resueltos por un PCS**

→ **Puertos**

- Booking
- Shipping Instructions
- Bay Plans
- Transport Orders
- Gate-In and Gate-Out
- Call Notice
- Stevedore Handling Request
- Invoicing (Factura)

→ **Logística**

- Pedidos
- Invoicing (Factura)
- Transport Order
- Avisos Expedición
- Confirmación Entrega
-



 **Aplicación de los productos de Portel en una operación de exportación marítima**

SOLUCIONES PORTEL PARA LAS ACTIVIDADES DE EXPORTACION MARITIMA



Transportista

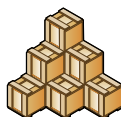

Depot

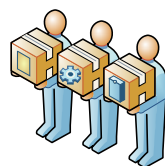

Sociedad estiba



Agente Aduana



Aduana



Naviera



Exportador



Transitario



Consignatario



Terminal



Autoridad Portuaria



- El exportador envía la información sobre la expedición al transitario
- El transitario abre la carpeta en sus aplicaciones de gestión
- El transitario hace la reserva de espacio en embarque
- El consignatario confirma la reserva de espacio

SOLUCIONES PORTEL PARA LAS ACTIVIDADES DE EXPORTACION MARITIMA



Transportista

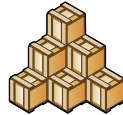

Depot

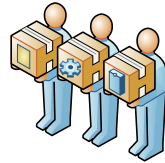

Sociedad estiba



Agente Aduana



Aduana



Naviera



Exportador

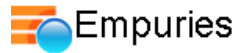

Transitario



Consignatario



Terminal

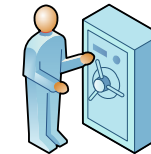

Autoridad Portuaria

- El transitario envía las instrucciones de embarque al consignatario que las registra en sus sistemas de gestión
- El transitario envía información sobre la mercancía al consignatario y al agente de aduanas

SOLUCIONES PORTEL PARA LAS ACTIVIDADES DE EXPORTACION MARITIMA



Transportista



Depot

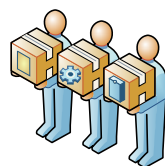

Sociedad estiba



Agente Aduana



Aduana



Naviera



Exportador

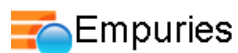

Transitario



Consignatario



Terminal



Autoridad Portuaria

- El exportador da aviso de la disponibilidad de la mercancía al transitario
- El consignatario recibe la información de contenedores vacíos que dispone el depot
- El transitario envía el entréguese de contenedor y el admítase de la mercancía al transportista.

SOLUCIONES PORTEL PARA LAS ACTIVIDADES DE EXPORTACION MARITIMA

 **Viaport**



Transportista



Depot

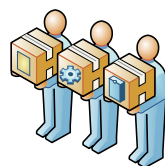

Sociedad estiba



Agente Aduana



Aduana



Naviera

 **Empuries**



Exportador



Transitario

 **Fenice**



Consignatario



Terminal



Autoridad Portuaria

- El transportista con el entréguese del contenedor facilitado por el transitario, se dirige al depot
- El depot entrega el contenedor al transportista
- El transportista desplaza el contenedor a las instalaciones del exportador para su llenado
- El transportista traslada el contenedor al terminal
- El terminal da la entrada y registra la operación en sus sistemas
- El transportista comunica al transitario el final de la operación de acarreo.
- El terminal registra sus operaciones en sus sistemas

SOLUCIONES PORTEL PARA LAS ACTIVIDADES DE EXPORTACION MARITIMA

 **Viaport**



Transportista

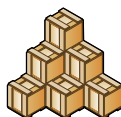

Depot

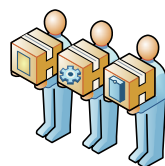

Sociedad estiba



Dae



Agente Aduana

D Arancelar



Aduana



Naviera

 **Empuries**



Exportador

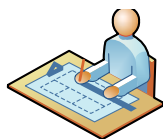

Transitario

 **Fenice**



Consignatario

 **Termes**



Terminal



Autoridad Portuaria

- El Agente de Aduana presenta la declaración aduanera y la documentación complementaria en la Aduana
- La Aduana da la orden de levante
- El consignatario envía a la Aduana la lista de carga del buque

SOLUCIONES PORTEL PARA LAS ACTIVIDADES DE EXPORTACION MARITIMA

 **Viaport**



Transportista

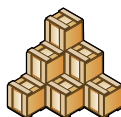

Depot



Sociedad estiba

 **Daenet + BD Arancelaria**



Agente Aduana



Aduana



Naviera

 **Empuries**



Exportador



Transitario

 **Fenice**



Consignatario

 **Termes**



Terminal



Autoridad Portuaria

- La naviera envía información sobre la planificación del buque al consignatario
- El consignatario envía el byplan a la naviera
- El consignatario y el terminal de contenedores intercambian información de: programación del buque, listas de contenedores, instrucciones de manipulación, operaciones de contenedores, órdenes de llenado /perfeccionamiento, etc.
- El terminal solicita manos a la sociedad de estiba y esta asigna los recursos

SOLUCIONES PORTEL PARA LAS ACTIVIDADES DE EXPORTACION MARITIMA

 **Viaport**



Transportista

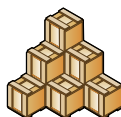

Depot

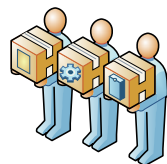

Sociedad estiba

 **Daenet + BD Arancelaria**



Agente Aduana



Aduana



Naviera

 **Empuries**



Exportador



Transitario

 **Fenice**



Consignatario

 **Termes**



Terminal



Autoridad Portuaria



- El consignatario envía a la Aduana el Manifiesto de carga, aunque al existir VENTANILLA UNICA, se presenta en la Autoridad Portuaria que lo reenvía a la Aduana.
- La Aduana verifica la información del manifiesto y contesta con un mensaje de conformidad o disconformidad
- Se realiza la carga del buque y

SOLUCIONES PORTEL PARA LAS ACTIVIDADES DE EXPORTACION MARITIMA

 **Viaport**



Transportista

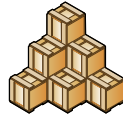

Depot

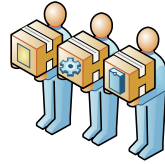

Sociedad estiba

 **Daenet + BD Arancelaria**



Agente Aduana



Aduana



Naviera

 **Empuries**



Exportador



Transitario

 **Fenice**



Consignatario

 **Termes**



Terminal

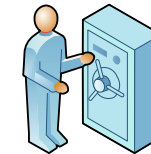

Autoridad Portuaria



- El barco parte

RESULTADOS PLATAFORMA TECNOLÓGICA “n a n”

- ➔ Eliminación del FAX y Teléfono
- ➔ 30% de usuarios están utilizando el sistema
- ➔ Facilita la conexión entre Comunidades Portuarias de distintos puertos, generando una ventaja competitiva colectiva

BITS Y ÁTOMOS



Referencias Significativas

- 1. Referencias relacionadas con Puertos del Estado**
- 2. Proyectos Especiales**
- 3. Colaboraciones Internacionales**
- 4. Soluciones Sectoriales**

NAUTA Sistema de Gestión de Embarque de Residentes (Nov-2007)

Solución

Desarrollo e implantación del Sistema de control de embarque de residentes y notificación a la Marina Mercante para sus Bonificaciones y a las Navieras para la subsanación de las incidencias

Objetivos / Beneficios

- Control de los embarques realizados y las personas que los realizan
- Control de las bonificaciones a realizar a las Navieras
- Agilizar la entrada de pasajeros en los barcos
- Desarrollo de estadísticas
- Análisis de Incidencias

NAUTA GESTIÓN DEL CONTROL DE EMBARQUE DE RESIDENTES



NAUTA GESTIÓN DEL CONTROL DE EMBARQUE DE RESIDENTES

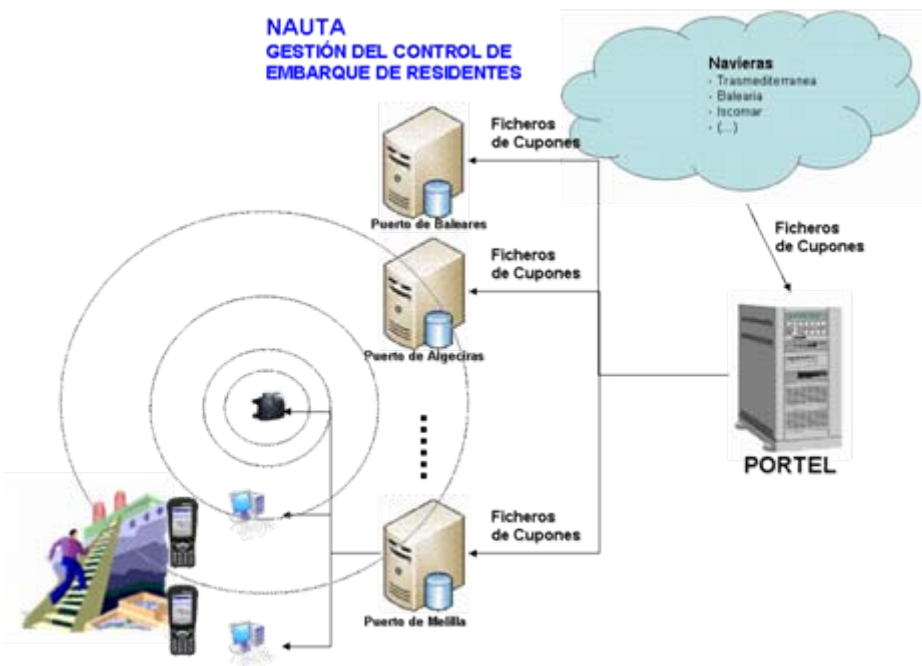

Tecnología

- Desarrollado en tecnologías para garantizar el acceso y gestión remota
- Multi Base de Datos
 - Capacidad de funcionar de manera Síncrona o Asíncrona

PCS – Port Community System Integración de Comunidades Portuarias

**Autoridad Portuaria Bahía de Algeciras
Teleport (Nov-2007)**

Solución

- Desarrollo del Sistema desarrollo de un proyecto que facilite los intercambios de información entre las empresas (y organismos oficiales) de los Puertos de Algeciras y Tanger de forma que se pueda disponer de una forma fluida y lo más ágil posible de toda la información necesaria para facilitar la gestión de los tránsitos y tráficoes entre ellos

Objetivos / Beneficios

- Implantar una "plataforma telemática" que les permita agilizar los procesos documentales.
- Optimizar recursos y mejorar los tiempos de tránsito de vehículos y mercancía de forma significativa "automatizando" algunos intercambios de documentos
- Completar la agilización en los procesos de tránsito de mercancías y vehículos admitiendo la presentación vía telemática de determinados documentos

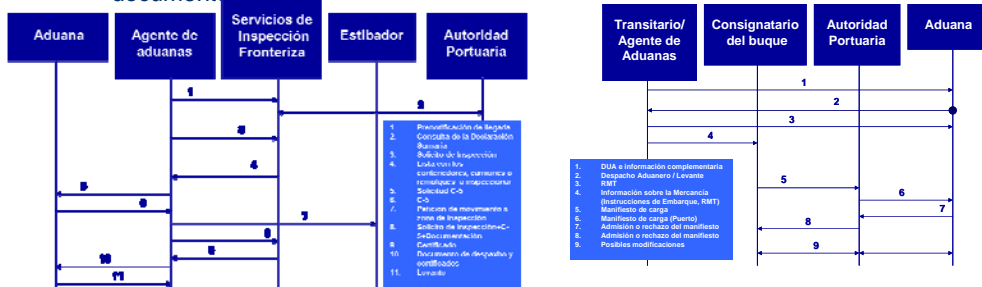

Intercambios documentales entre Empresas/Organismos de Algeciras y Tánger

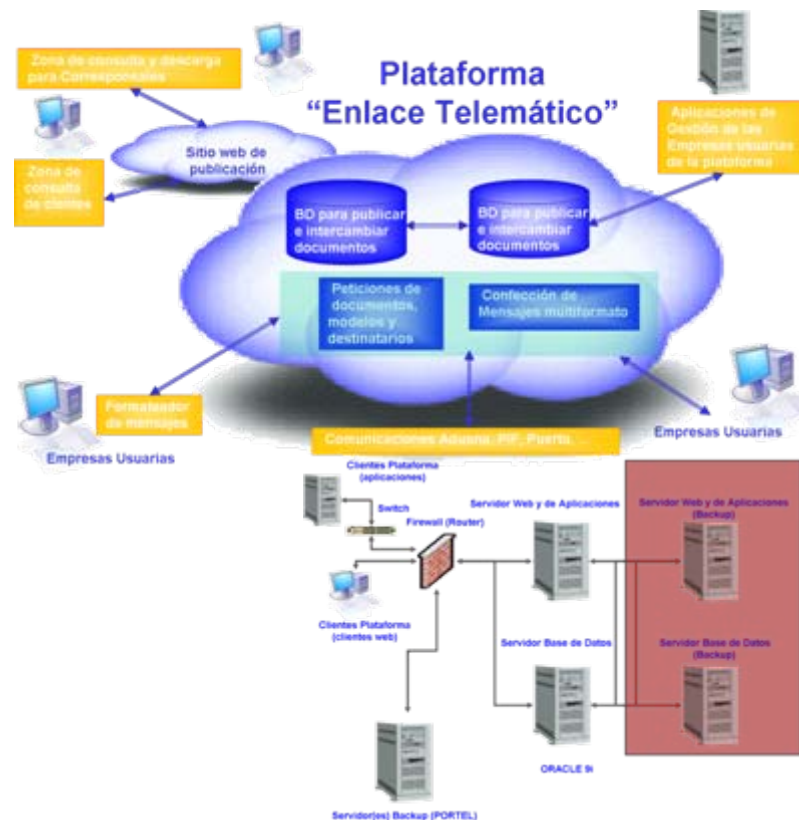
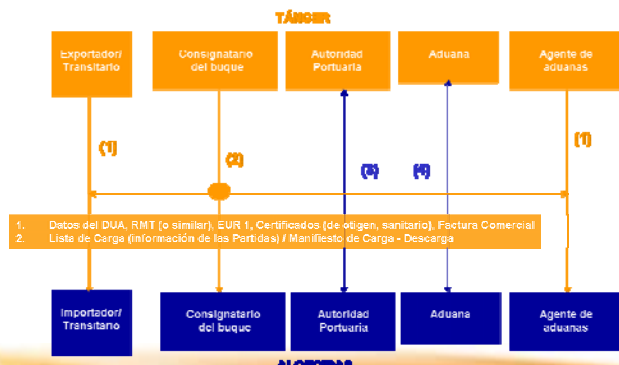

Tecnología

Desarrollado en tecnologías para garantizar el acceso y gestión remota

- Desarrollos en Oracle Developer Suite 10g (9.0.4) o superior
- DSBDR Oracle 9i, Oracle IAS y Oracle Portal
- Paquete ofimático MS-Office 2000

El servicio cuenta con un respaldo frente a caídas. Esto se consigue mediante la contratación de un servicio de backup sobre los servidores a una empresa externa (PORTEL)

Acceso a la Plataforma

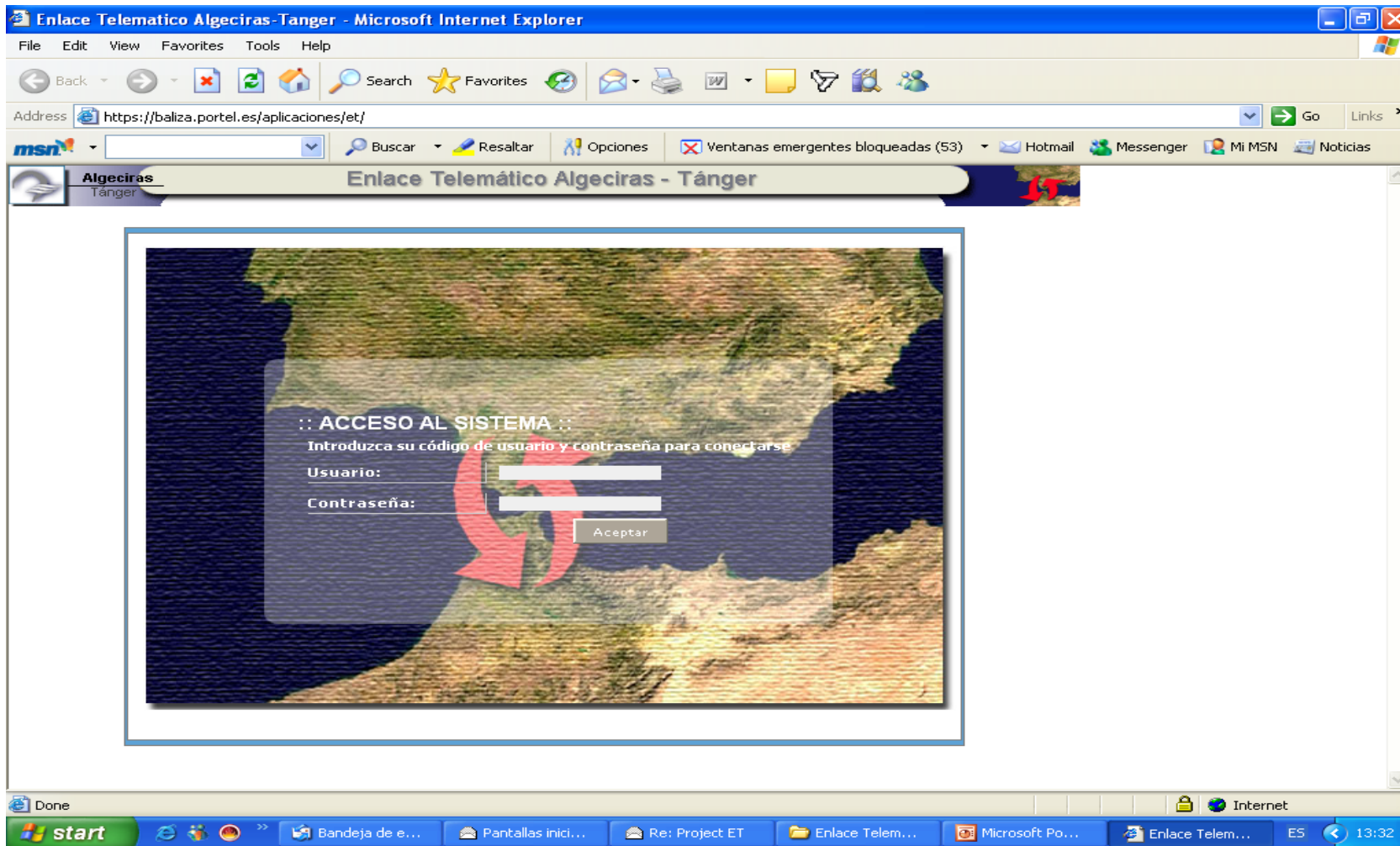

Plataforma Operativa

Transitario ALG

Naviera ALG

1. Cargar Operación (*Petición Embarque*)

3. Importar Operación

2. Importar Operación

Plataforma Tecnológica de Intercambio Documental

Portel Servicios Telemáticos S.A.

www.portel.com

4. Importar Operación
Instrucciones Embarque
BL
Documentación Aduanera

5. Importar Operación
BL

- Operativa Transitario:
- Petición de Reserva
 - **Reserva**
 - Instrucción Embarque
 - Documentos Aduaneros
 - **BL + Factura**

- Operativa Naviera:
- **Petición de Reserva**
 - Reserva
 - **Instrucción Embarque**
 - **Documentos Aduaneros**
 - BL + Factura

Transitario TNG

Naviera TNG

Caso 1: Integración aplicaciones de gestión

La empresa tiene su propia aplicación, cuyos datos podrán ser exportados a la Plataforma de Enlace Telemático para conformar una Operación automáticamente. La Plataforma de E.T. ofrecerá unos interfaces Externos conformados en "Web Services", para cubrir las funcionalidades necesarias



Consultas

Perfil usuario

Transitario: transitario1

Id. Op	Transporte	Fecha Operación	Origen	Destino
11315521333	Banasa	12/03/2006	ESALG	
32323232574	Boughaz	12/03/2006	MATNG	
11315521333	Beni Ansar	12/03/2006	ESALG	MATNG
32323232574	Banasa	12/03/2006	MATNG	ESALG

- Operaciones 2
- Entrada Camiones ZS
 - Salida Camiones ZS
 - Orden de Transporte

Beneficios:

- 1.-Los datos se cumplimentan una única vez en la aplicación de la Empresa
- 2.-No es necesario modificar la aplicación de la Empresa para realizar el control de la operación (aceptaciones, rechazos, modificaciones, ...), debiendo únicamente integrar dicha aplicación con la plataforma para exportar/importar información.
- 3.-La Empresa trabajará con normalidad desde su aplicación para generar la documentación, utilizando la plataforma para intercambiar información con las empresas de las comunidades portuarias de Algeciras y Tánger.

Caso 2: Data Entry de la plataforma

La Empresa utiliza de forma completa la aplicación web de la Plataforma para la creación, validación y gestión de los documentos, pudiendo enviar o imprimir los mismos

Lista de Operaciones

Id. Op	Operación
11315521333	Banasa
32323232574	Bought
11315521333	Beni An
32323232574	Banasa

- Beneficios:**
- 1.-La Empresa puede empezar a trabajar con la Plataforma desde el primer momento
 - 2.-La Empresa puede utilizar todas las funciones puestas a disposición de los usuarios de la Plataforma (intercambio de mensajes, workflow, generación de documentación, estadísticas, ...)
 - 3.-No es necesaria ninguna instalación, simplemente habilitar un acceso a la Plataforma

Cierre Operación Exportación (Embarque)

Una vez el transitario cierre en firme la operación (instrucción de embarque en firme más documentación adicional) se notificará de la misma a los interlocutores interesados – Transitario, Naviera, Corresponsal Tanger, Naviera Tanger-, estando a partir de ese momento la información a disposición de los mismos

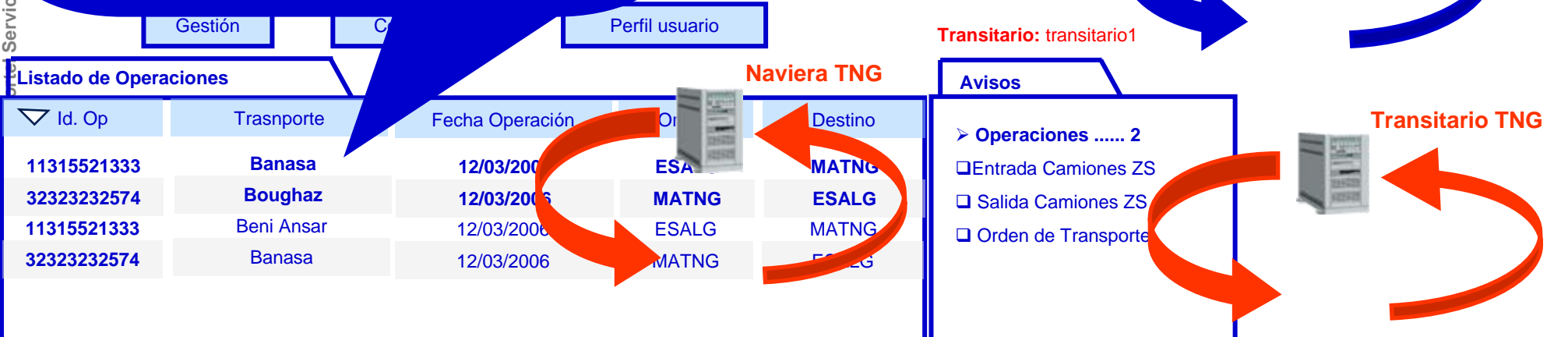

Id. Op	Transporte	Fecha Operación	Origen	Destino
11315521333	Banasa	12/03/2006	ESA	MATNG
32323232574	Boughaz	12/03/2006	MATNG	ESALG
11315521333	Beni Ansar	12/03/2006	ESALG	MATNG
32323232574	Banasa	12/03/2006	MATNG	ESALG

- Beneficios:**
- 1.-La información está a disposición de todos los interlocutores de la Operación (cada uno según su perfil)
 - 2.-Toda la información que se añada estará a disposición de todas las empresas (salidas, llegadas, recepciones, incidencias, ...)
 - 3.- La Operación seguirá viva en el sistema durante un periodo de tiempo determinado, a partir del cual se almacenará en un "Histórico de Operaciones"

PCS – Port Community System Integración de Comunidades Portuarias

Autoridad Portuaria Vigo
IPOINT (Nov-2007)

IPOINT es una solución web para la integración telemática de comunidades portuarias.

Está indicada para ser utilizadas por los siguientes tipos de agentes: operadores logísticos, transitarios, consignatarios de buques, empresas navieras, transportistas terrestres, terminales marítimas, depots, almacenes, autoridades portuarias, aduana, capitania, y en general cualquier otro agente u organización que pertenezca o tenga relación con una comunidad portuaria.

Mediante IPOINT, se realiza el intercambio, seguimiento y control de la información intercambiada entre los distintos agentes.

Es una aplicación basada totalmente en tecnología Internet e integrada con los e-Services de Portel para el intercambio de información

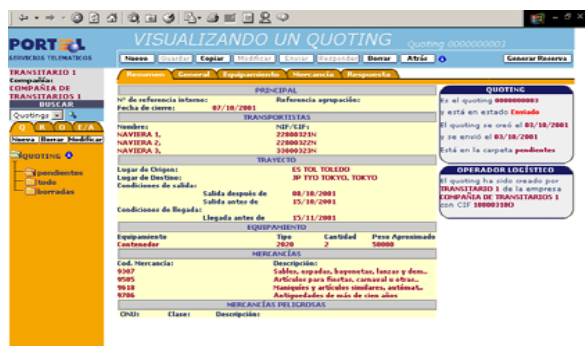

Consta de las siguientes funcionalidades:

- Reservas
- Instrucciones de embarque
- Avisos y órdenes de transporte
- Entréguese y admítase
- Formularios Web para confección de documentos
- Transacciones de documentos en formato EDI y XML
- Búsqueda y consulta de documentos
- Trazabilidad y auditoria transaccional de documentos
- Integración con ventanilla única de manifiestos y Due
- Incorporación y consulta de códigos de autorización de levante
- Gestor de avisos y envío de mails
- Gestor de carpetas.

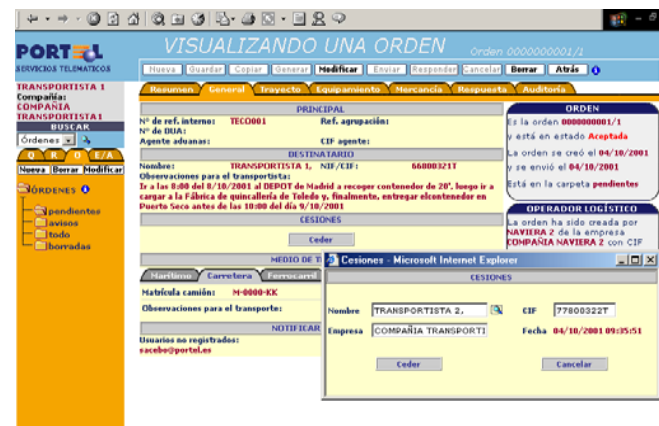

PCS – Port Community System Integración de Comunidades Portuarias

Autoridad Portuaria de Tarragona
VIA PORTUS (Nov-2007)

Solución

- Desarrollo del Sistema informático para integrar los diferentes servicios a gestionar por la Autoridad Portuaria de Tarragona

Objetivos / Beneficios

- Agilizar el proceso de solicitud de información
- Integración de la comunidad de portuaria
- Integración con la ventanilla única del DUE (DGMM, Fomento, Puertos del Estado)
- Conocimiento de la prestación de servicios Indirectos (Recogida de residuos, utilización de grúas, ...)

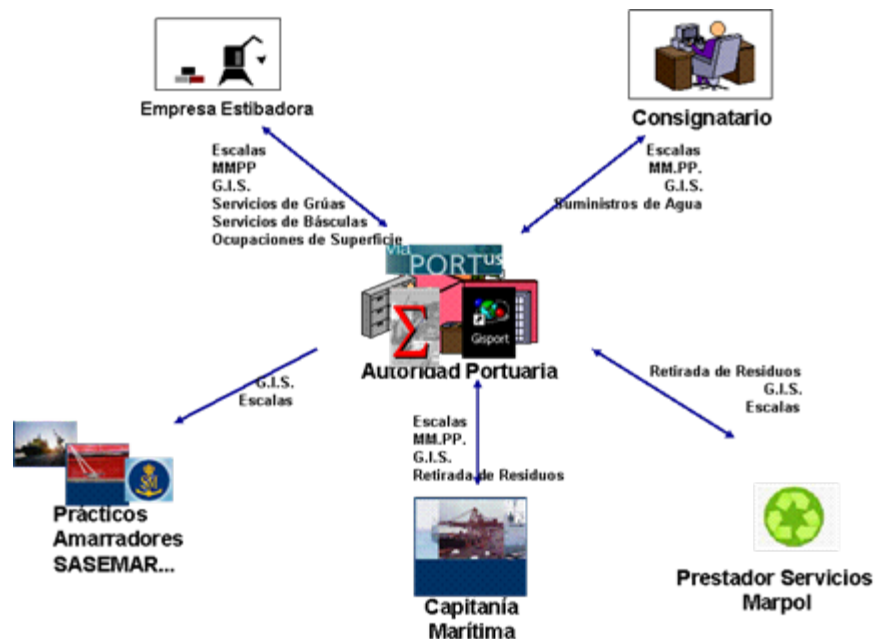

Portel Servicios Telemáticos S.A.

www.portel.com

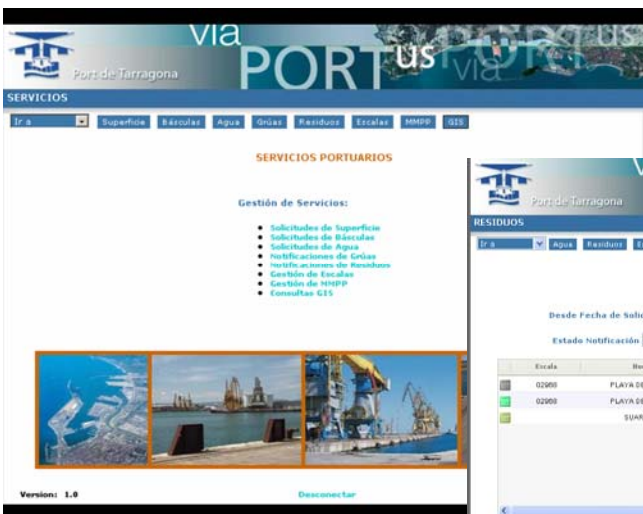

Tecnología

Desarrollado en tecnologías para garantizar el acceso y gestión remota

- Como Base de Datos se utilizó Microsoft SQL Server 2000 que se alojó en un servidor de base de datos de Portel
- Realizándose una aplicación web para la Autoridad Portuaria de Tarragona, que permitiera la introducción y explotación posterior de los datos relativos a sus respectivas inversiones públicas. Dicha aplicación se construyó con tecnología J2EE

Proyectos Especiales

POPA – Portal de Operaciones Portuarias de Asturias (Oct-2004)

Solución

- Desarrollo de un Portal donde se centralice la petición/contratación de todos los servicios necesarios en las Autoridades Portuarias de Avilés y Gijón

Objetivos / Beneficios

- Integración de diversos sistemas existentes para mejorar la eficiencia de los procedimientos
- Personalización de la información a mostrar
 - Ordenación de información
 - Agrupación de resultados
 - Filtros de Información
 - Selección de información a visualizar
- Posibilidad de Importar/exportar información desde/a otros sistemas (Hojas de Cálculo (Excel), ...)

Carga y Descarga	Grúas	Occupaciones de Superficie	Grupos de trabajo en Muelle Tránsitos
Escalas y Atraques	DUE - WEB	Solicitudes Muelle de Estiba	
Estiba / Desestiba		Información Económica	Facturas-Liquidaciones Historico-Observaciones Valoración Petróleo
Servicios de Información	Información Operaciones	Escalas y Atraques Estiba Grúas Muelles Occupaciones Superficie Suministros	

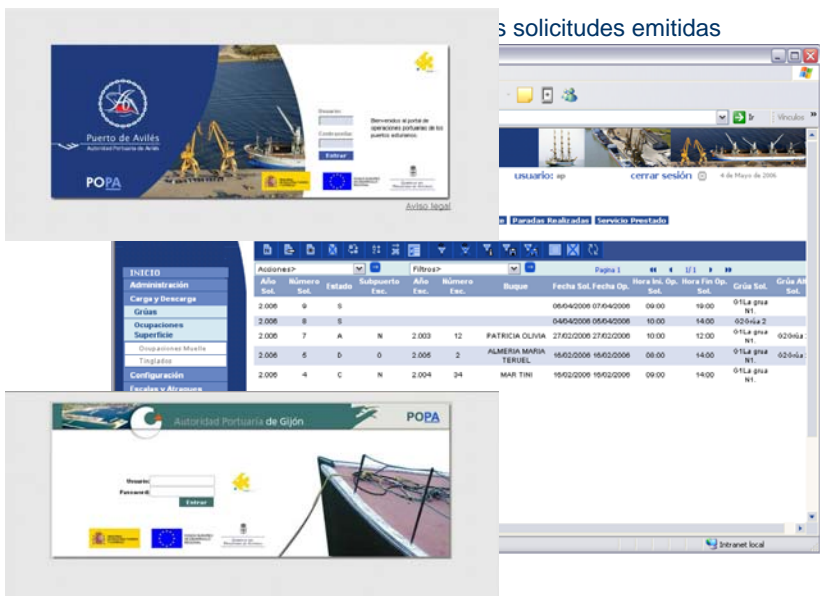
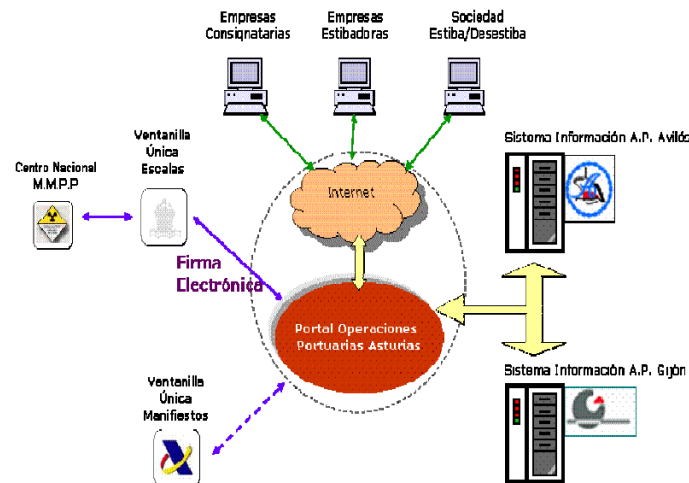

Tecnología

Se utilizaron tecnologías para garantizar el acceso y gestión remota ()

- Ambos portales comparten la misma plataforma:
 - 100% basada en estándares
 - Alta Escalabilidad
 - Módulos de mejora de Rendimiento
- Desarrollado un Framework o capa de desarrollo que facilita la incorporación de nuevas funcionalidades al portal
- Modelo de navegación sencillo y similar en ambos portales
- Gestión de Usuarios y perfiles para el acceso a los distintos servicios y para filtrar información de cada servicio.



Centro Nacional de Mercancías Peligosas (MMPP) (Año 2000) Creado por el OPPE

Basándonos en nuestro sistema IMOWEB, permitimos a los consignatarios, Autoridades Portuarias y Capitanía:

- ❑ Realizar las solicitudes de autorización para entrada de MM.PP en la Autoridad Portuaria de acuerdo a lo establecido en el R.D. 145/89 de manipulación de MM.PP.
- ❑ Llevar un registro de las distintas solicitudes realizadas, conociendo el estado de cada una de ellas (autorizada, no autorizada)
- ❑ Podrá imprimir las solicitudes realizadas
- ❑ Realizar la solicitud de autorización tanto de entrada como de salida de MM.PP.
- ❑ Complimentar fácilmente las solicitudes mediante la generación de distintos perfiles de solicitud, pudiendo seleccionar uno de ellos como perfil predeterminado.
- ❑ Creación de solicitudes a partir de una escala de un determinado buque.
- ❑ Llevar un control de la documentación aportada como complemento a la solicitud (certificados, situación de buque e información sobre ubicación y estado de las MM.PP.)
- ❑ Adjuntar a la declaración imágenes de los documentos aportados (ej. Certificados de arrumazón de los contenedores)
- ❑ Identificar las MM.PP. y los equipamientos donde se transportan.
- ❑ Podrá identificar y declarar las MMPP que permanecen a bordo del buque
- ❑ Agrupar y Comunicar la información Consolidada a las Autoridades Europeas

www.portel.com



Ventanilla Única de Escalas (DUE) (Año 2002)

Basándonos en nuestro Sistema DUEWEB, permitimos a los consignatarios, Autoridades Portuarias y Capitanía:

- ❑ Realizar las solicitudes de escala ante la Autoridad Portuaria desde sus propias instalaciones y sin necesidad de desplazamientos
- ❑ Recibir las contestaciones de la Autoridad Portuaria
- ❑ Conocer la situación de las solicitudes presentadas (Alta, enviada, solicitada, autorizada provisionalmente, autorizada, denegada)
- ❑ Solicitar el despacho de salida
- ❑ Imprimir las solicitudes realizadas
- ❑ Modificar datos de la escala
- ❑ Visualizar las autorizaciones
- ❑ Visualizar datos del buque
- ❑ Visualizar los despachos de salida
- ❑ Crear plantillas para agilizar las tareas de petición de nuevas escalas
- ❑ Comunicar lista de tripulantes y de pasajeros
- ❑ Informar sobre notificaciones de residuos
- ❑ Comunicar escalas periódicas a partir de una escala que tenga asignado número de escala

Nº Solicitud	Estado	Consignatario	Nombre	Nº Escalas	Indicador	E.T.A.	E.S.R.
83-0000	Sub.Escala	Isidro	PATRELA, MARIA	1	<input type="checkbox"/>	22/03/2008 12:00	23/03/2008 15:00
83-0002	Sub.Escala	Javi Galán	BUQUE DE ERIZOBAL	1	<input type="checkbox"/>	21/03/2008 14:00	22/03/2008 22:00
83-0003	Sub.Escala	Javi de Siba	SILVANO	1	<input type="checkbox"/>	20/03/2008 12:00	21/03/2008 15:00
83-0004	Sub.Escala	Javi	BUQUE DE ERIZOBAL	1	<input type="checkbox"/>	14/03/2008 12:00	15/03/2008 13:00
83-0005	Sub.Escala	Javi	BUQUE DE ERIZOBAL	1	<input type="checkbox"/>	15/03/2008 23:00	16/03/2008 14:00
83-0006	Sub.Escala	Concha Vázquez	TRINER, ALASKA	1	<input type="checkbox"/>	05/03/2008 12:00	06/03/2008 14:00



PIF (Puntos de Inspección Fronteriza) (2003 - 2007)

Permite solicitar/planificar y relizar la inspección de Mercancías sujetas a Control Sanitario, en las siguientes etapas

CONTROL PREVIO → ACTIVACIÓN

Verificar que se dan todas las condiciones para la activación de la inspección

➤ **CONDICIONES GENERALES:**

Existencia de información obligatoria

- Tipo de mercancía
- Matrículas de equipamientos, ...
- Control de inspecciones múltiples

➤ **CONDICIONES ESPECÍFICAS:**

- Existencia de C5
- Autorización de SIF (En ventana V.4 "normal" ó V.3 "express")

PLANIFICACIÓN DE INSPECCIONES

- **NEUTRALIDAD:** Según Orden de ACTIVACIÓN
- **PLANIFICACIÓN** según TIPO DE BOCA:

- Origen animal – Consumo humano
- Origen vegetal – Consumo humano
- Origen animal ó vegetal (no al consumo humano)
- Animales vivos

➤ **TIEMPO ESTIMADO:** Tiempo medio de inspección ó turno

➤ **HORARIO DE INSPECCIÓN:** Calendario diario de PIF

CONTROL Y SEGUIMIENTO DE INSPECCIONES

➤ **SEGUIMIENTO DE INSPECCIÓN:** Control de estados y tiempos

➤ **PDA's:** Llegada, aculamiento, desprecintado, inspección, precintado, desaculamiento, salida

➤ **INCIDENCIAS:**

- Retrasos.- A quién es debido (turno anterior, declarante, inspección, ...)
- Dobles posicionados.- Detección por matrícula
- Incidencias documentales

➤ **EXCEPCIONES:**

- Inspección documental puede originar posicionado posterior (Insp. Física)
- Inspecciones "fuera de PIF", previa aceptación del Inspector:
 - Almacén propio
 - Muelle
 - Otros (Este posicionado solo lo asigna SIF en situaciones especiales)

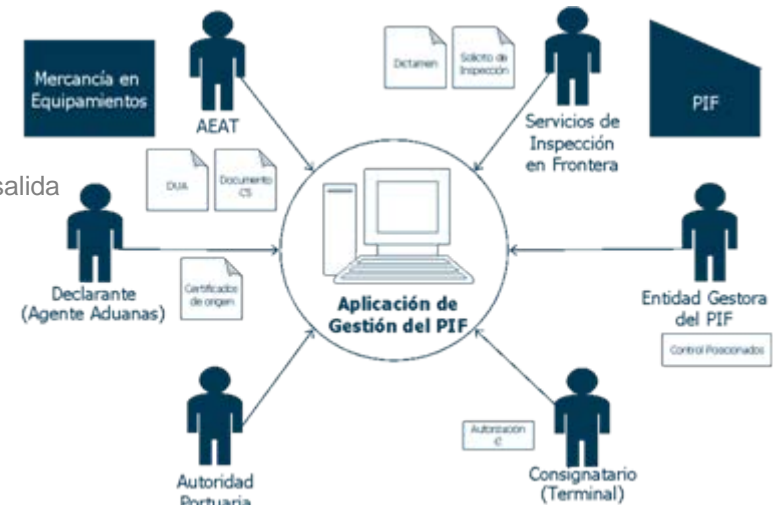
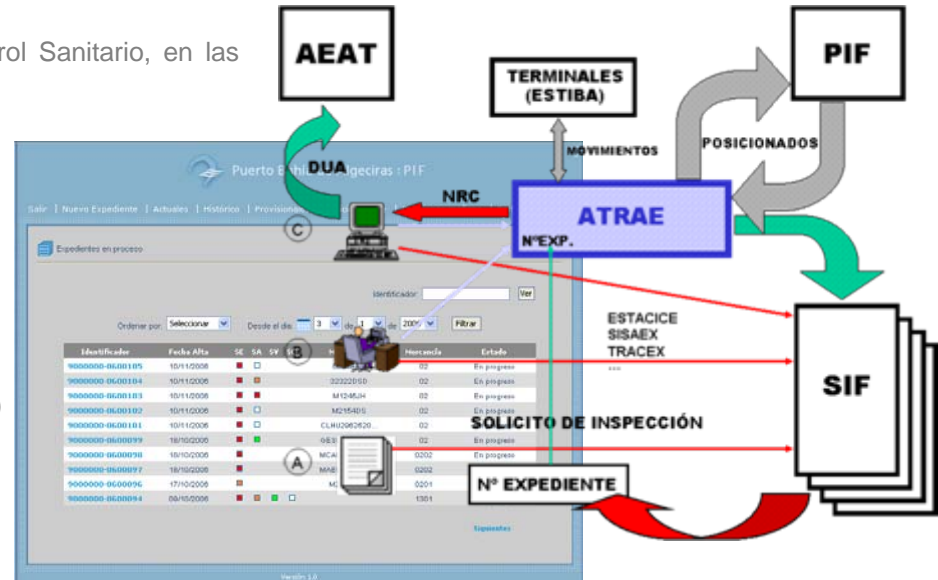

www.portel.com

Proyectos Especiales SEINVER – Seguimiento de INVERsiones públicas (Nov-2006)

Solución

- Desarrollo para el Organismo Público Puertos del Estado (OPPE) de un Sistema informático con el fin de realizar el seguimiento de las inversiones públicas de las Autoridades Portuarias sustituyendo varios sistemas existentes y realizando una actualización tecnológica de los mismos.

Objetivos / Beneficios

- Integración de diversos sistemas existentes para mejorar la eficiencia de los procedimientos
- Renovación tecnológica
- Desarrollar un sistema flexible de generación de informes que permitiera dar respuesta a cualquier solicitud de información que, por parte de terceros (Ministerio de Fomento, etc.), pudiera ser requerida
- Sistema escalable que garantice la evolución en base a futuras necesidades

Fundamentos de la solución

- Se hizo un estudio y se identificaron que procesos era necesario integrar y que entidades aportarán o recibirán información del sistema.

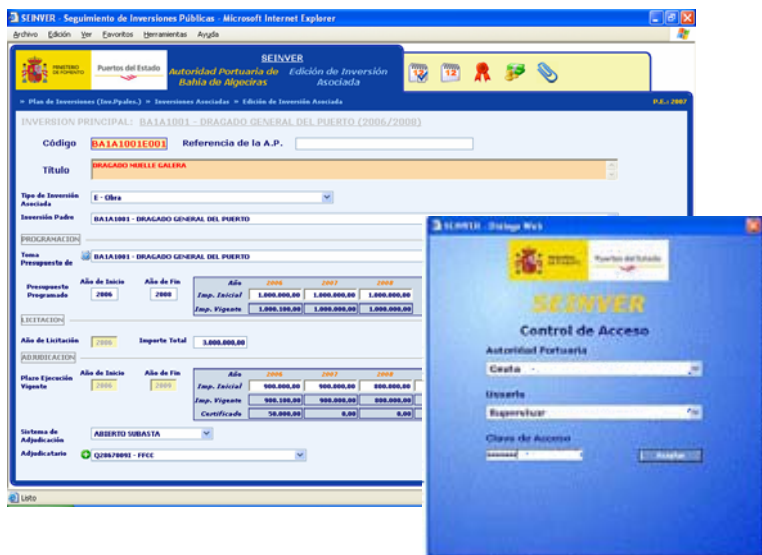
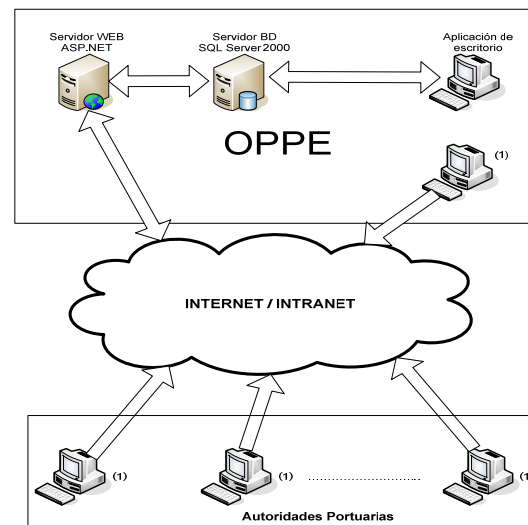

- Se realizó el plan de viabilidad del proyecto en base a la información recogida el estudio antes mencionado.
- Se diseño, desarrolló e implantó la plataforma tecnológica
- Se integraron las funcionalidades existentes, realizando una adecuación tecnológica de los sistemas

Tecnología

Se utilizaron tecnologías para garantizar el acceso y gestión remota

- Como Base de Datos se utilizó Microsoft SQL Server 2000 que se alojó en un servidor de base de datos del OPPE
- Realizándose una aplicación web para las Autoridades Portuarias y el OPPE, que permitiera la introducción y explotación posterior de los datos relativos a sus respectivas inversiones públicas. Dicha aplicación se construyó con tecnología .NET (ASP.NET).
- Por otro lado, se construyó otra aplicación de escritorio cuyo destinatario fue el propio OPPE para dotarle de un generador de informes (Pivot Tables) que permitiera dar respuesta a cualquier solicitud de información que, por parte de terceros (Ministerio de Fomento, etc.), pudiera ser requerida. Esta aplicación cliente – servidor se construyó con Microsoft Visual Basic .NET.

- 1. Referencias relacionadas con Puertos del Estado**
- 2. Proyectos Especiales**
- 3. Colaboraciones Internacionales**
- 4. Soluciones Sectoriales**

VENTANILLA ÚNICA DE PERÚ PARA COMERCIO EXTERIOR (VUCE) Y TRÁFICO MARÍTIMO (VUP)



Portel Servicios Telemáticos SA, en consorcio con Advance Logistics Group S.A. (ALG), Sertisoft S.A. y el Consejo Nacional de Usuarios de la Distribución Física (CONUDFI) ha sido adjudicatario de esta asistencia técnica, que se enmarca dentro del objetivo general de colaboración UE-PERÚ de contribuir al desarrollo económico y social del Perú y de promover su imagen como país exportador, mediante el desarrollo y consolidación de sus exportaciones y su integración comercial regional e internacional, como acción del PMFC. En la asistencia técnica se plantean las siguientes líneas de trabajo:

- Línea 1: Desarrollar la Ventanilla Única Portuaria (VUP) conforme a los procesos de los servicios de la Comunidad Portuaria peruana, racionalizando y optimizando dichos procesos.
- Línea 2: Desarrollar la Ventanilla Única de Comercio Exterior (VUCE) conforme a los procesos y servicios administrativos del Estado peruano relacionadas con el comercio exterior, asegurando el cumplimiento y control eficiente de las operaciones.
- Línea 3: Realizar una serie de guías y estudios relacionados con el comercio exterior, que permitan una mejor comprensión de las mismas, una mayor eficiencia y eficacia de las operaciones y una mejor promoción exterior del Perú como país exportador.

Línea 1: Ventanilla Única Portuaria (VUP)

- Identificar las diferentes actividades relacionadas con el Comercio Exterior que se vienen desarrollando en el Perú, a nivel de la Autoridad Portuaria Nacional y de otras entidades involucradas
- Alinear los procesos relacionados con los servicios que se brindan a la Comunidad Portuaria, en el marco de la Ventanilla Única de Comercio Exterior (VUCE) y el futuro Sistema de Información Comunitario (SIC), a partir de los avances logrados por el Consejo de Calidad del Puerto del Callao
- Desarrollar un prototipo software de Ventanilla Única Portuaria y dimensionar el hardware para su puesta en funcionamiento, acorde con los presupuestos disponibles y con el desarrollo del VUCE y del futuro SIC
- Difundir lo desarrollado y formar a las partes implicadas en la utilización del sistema

Línea 2: Ventanilla Única de Comercio Exterior (VUCE)

- Diseño y desarrollo de una Ventanilla Única de Comercio Exterior, que integre y simplifique los procedimientos y servicios de las instituciones peruanas relacionadas con el comercio exterior, asegurando el control eficiente de las operaciones.
- De tal forma, se espera que el Despacho Aduanero cuente con una herramienta que permita:
- Trámites integrados acorde a los estándares internacionales
 - Validez electrónica de los documentos
 - Canal electrónico de tramitación
 - Control integrado para una efectiva gestión de riesgo
 - Seguridad y alta disponibilidad de servicios

El diseño e implementación tanto de la **Ventanilla Única de Comercio Exterior (VUCE)** como de la **Ventanilla Única Portuaria (VUP)** permitirán dar un salto cualitativo en términos de facilitación del comercio exterior, beneficiando de ese modo a los usuarios y operadores logísticos con menores costos de transacción en los trámites administrativos.

Línea 3: Guías y Estudios de Comercio Exterior

Los estudios a realizar están enfocados a resolver principalmente los problemas de movilidad de las mercancías y la **optimización del transporte** terrestre, con el objetivo de dotar de una mayor competitividad al comercio exterior del Perú. En este contexto, el conjunto de estudios presentados serán una fuente de información en materia de facilitación financiera, aduanera, transporte, institucional, etc. para los agentes que intervienen en el comercio exterior del país, permitiéndoles dinamizar el mercado existente, y buscar estrategias que doten a ciertas cadenas logísticas de una mayor rendimiento o madurez.

Las guías y estudios comprenden las áreas Financieras, Aduanera, Transporte Terrestre, Transporte Marítimo y el área Institucional.

Los estudios tendrán impacto directo en la facilitación del comercio exterior, en términos de simplificación de trámites, servicios logísticos, acceso a recursos, y desarrollo de infraestructuras. Así mismo permitirán lograr una mayor competitividad para hacer frente al creciente aumento del volumen de las exportaciones y cumplir los compromisos asumidos en los recientes tratados internacionales suscritos por el Perú como aquellos que actualmente se vienen negociando.

Procesos Estadísticos de Transporte Acuático de la Comunidad Andina y la Elaboración de Recomendaciones para la Adecuación de los Sistemas Informáticos Requeridos en cada País Miembro para dichos Procesos



- Origen y Captura del dato
- Procesamiento del dato, gestión del servicio y facturación
- Agregación y consolidación de datos del puerto y a nivel nacional
- Análisis estadístico
- Transmisión de Estadísticas al organismo rector europeo



El Organismo Público Puertos del Estado (OPPE) adjudicó a Portel Servicios Telemáticos, S.A. esta asistencia técnica para la realización de:

- Estudio de la situación actual de cada país miembro de la Comunidad Andina (Bolivia, Colombia, Ecuador y Perú) en lo relativo a los procesos estadísticos derivado de la Decisión 544 de la Comunidad Andina y de la Resolución 1005 de la Secretaría General.
- Elaboración de un informe de resultados del estudio.
- Presentación de los resultados del Estudio a la Secretaría General y a los países miembros.
- Para ello se desplazó un Consultor de Portel a cada uno de los países de la Comunidad Andina para:
 - Identificación de los documentos presentados por los agentes marítimos en cada puerto, que constituyen el origen de datos
 - Identificación de los distintos procedimientos y flujos de información para la tramitación de los documentos anteriores en los puertos
 - Identificación de los procedimientos de carga de información en los sistemas informáticos de los puertos
 - Identificación de los procedimientos de transmisión de los puertos a los Servicios Nacionales
 - Identificación de los procedimientos de carga y agregación de la información en los sistemas informáticos de los Servicios Nacionales
 - Identificación de los sistemas informáticos de los Servicios Nacionales dedicados a la recepción, procesamiento y transmisión de datos estadísticos
 - Elaboración de un informe de resultados

Formación de Formadores en Estadísticas de la Comunidad Andina

Portel Servicios Telemáticos procedió a impartir formación en Estadísticas del Transporte Acuático de la Comunidad Andina, derivadas de la reglamentación vigente (Decisión 544^[1] y Resolución 1005^[2]), para cada uno de los representantes de los estados miembros de la Comunidad Andina (Bolivia, Colombia, Ecuador, Perú y Venezuela), que actuarán como expertos en la materia para formar a las demás personas implicadas de cada uno de sus respectivos países (formadores). Además de la redacción del Manual de Formación, la Impartición del curso de formación de formadores, se supervisó el primer curso de réplica impartido por el técnico experto de Colombia.

[1] La Decisión 544 regula la armonización, generación y envío de las estadísticas del transporte acuático de mercancías y pasajeros a la Secretaría General por parte de los Servicios Nacionales.

[2] La Resolución 1005 que regula la metodología de transmisión de los datos estadísticos.

- 1. Referencias relacionadas con Puertos del Estado**
- 2. Proyectos Especiales**
- 3. Colaboraciones Internacionales**
- 4. Soluciones Sectoriales**

SIGMA – Sistema Integral de Gestión de Puertos

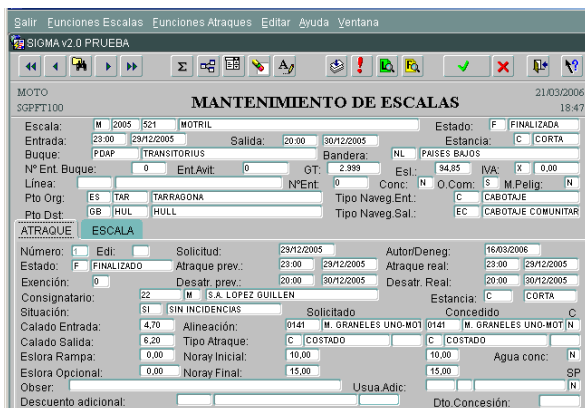

SIGMA es una aplicación para gestionar todos los servicios prestados en un puerto, además de valorar, facturar y ofrecer información a las áreas de Gestión y Explotación, Comercial, Gestión de Cobros, Estudios Analíticos, Estadísticas y Dirección.

El objetivo de la aplicación es agilizar los trámites realizados en el puerto para mejorar la calidad del servicio prestado a sus clientes.

La aplicación ha sido desarrollada sobre Oracle 10g y el acceso a la misma por parte del usuario, sólo requiere un navegador WEB.

Contempla las siguientes facilidades:

- Gestión de servicios
 - Escalas y atraques
 - Manifiestos y sobordos
 - Pesca
 - Embarcaciones deportivas
 - Grúas y Travel-lift
 - Ocupación de superficie
 - Suministros
 - Otros servicios
 - Expedientes y concesiones
- Facturación
 - Contempla los diferentes estados de los servicios (solicitado, autorizado, denegado, iniciado y finalizado), valoración con el control de si ha sido liquidado total o parcialmente
 - Liquidaciones con el control de estado de si ha sido facturado total o parcialmente o bien si ha sido anulada.
- Distribución de la información
 - Mediante la elaboración de estadísticas generales y la elaboración de informes y cuadros
 - Presentación y publicación vía WEB

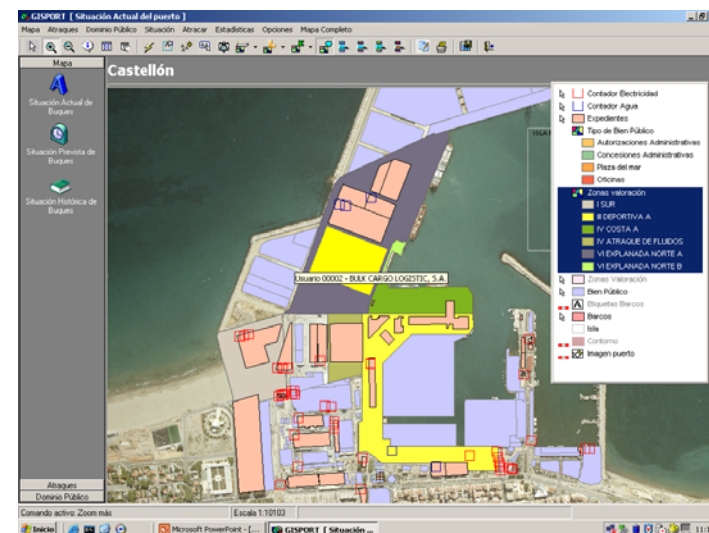

TERMES – GESTION INTEGRAL DE TERMINALES

Solución para la gestión integral de terminales marítimos/Ferrocarriles. Válida para terminales de contenedores y terminales polivalentes (mercancía general, tráfico ro-ro, graneles, frigoríficos, etc.). La aplicación es modular y parametrizable, en función de las necesidades de cada empresa.

Facilita la gestión de operaciones de patio, puerta, buque, almacenes, taller, así como la gestión financiera y administrativa mediante las funciones de facturación, contabilidad y costes.

Genera los documentos asociados a las operaciones (manifiestos, bayplans, etc.) tanto en formato papel como en formato EDI (Ifcsum, Baplies, Movins, etc.) que podrán ser enviadas al interlocutor adecuado vía VAN o Internet.

Esta solución se integra con el resto de aplicaciones de comercio electrónico de Portel, facilitadas a través de sus correspondientes portales, con lo que se garantiza toda la potencia en cuanto a trazabilidad documental, ayudas para la generación de documentos etc.

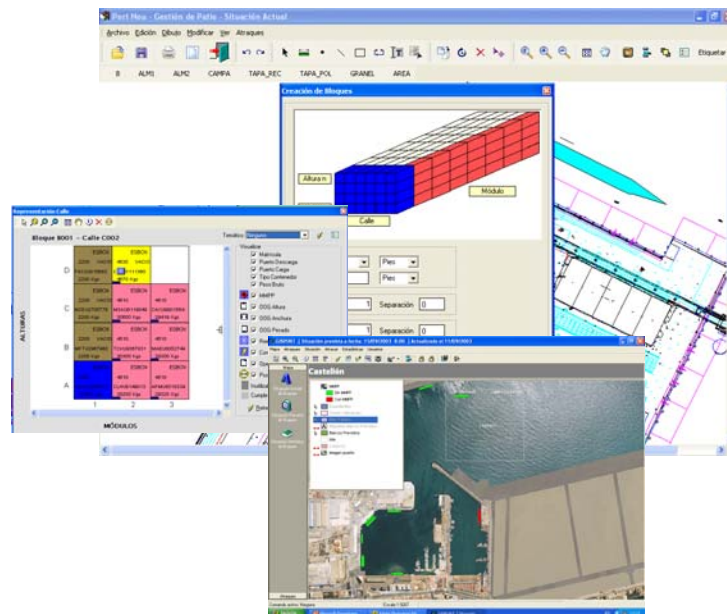

www.portel.com

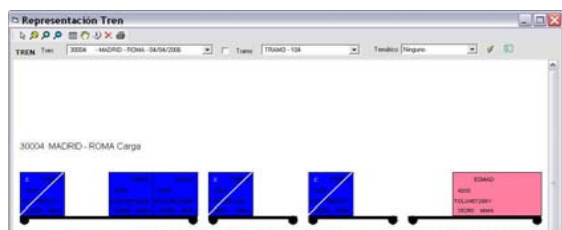

Contempla las siguientes facilidades:

- Gestión gráfica de patio (contenedores, mercancía general, vehículos)
- Gestión gráfica de buques (planificación de carga y descarga, control de grúas, modelizado de buques, gestión de escalas, bayplans, etc.)
- Gestión de puerta incluyendo recepción telemática de entréguese y admítase, levante electrónico, notificación de MMPP etc.
- Registro previo de camiones y control de tareas y pesajes
- Gestión de taller y almacén de repuestos.
- Tracking de movimientos
- Consolidación y desconsolidación de contenedores
- Gestión de posicionados para inspección
- Control de temperaturas de reefers
- Planificación de Operaciones de carga y descarga
- Terminales portátiles de radio frecuencia (YTRF's)
- Gestión de tarifas y facturación
- Contabilidad financiera, costes y tesorería
- Gestión de Inmovilizado

Detalle del contenedor A-05 en Calle A2, Area 01

D	LPA	ALG	LPA	LPA	LPA			ALG		LPA		LPA	
C	LPA	LPA		LPA	LPA			ALG	LPA	SCT	LPA	LPA	LPA
B	SPC	SPC	LPA		LPA	LPA	ALG	ALG	LPA	DKR	LPA		LPA
A	SCT	SCT	SCT	SCT	LPA	LPA	ALG		SCT	DKR	LPA	LPA	LPA
	01	02	03	04	05	06	07	08	09	10	11	12	13

Contenedor Area 01, Calle A2, Posición 05-A

01A205A El desafío del Mar 08/04/2002 01:00

Matricula LPA0010223

Tipo	Peso total	Origen	Destino
2020	30000	SEV	LPA

BUQUE

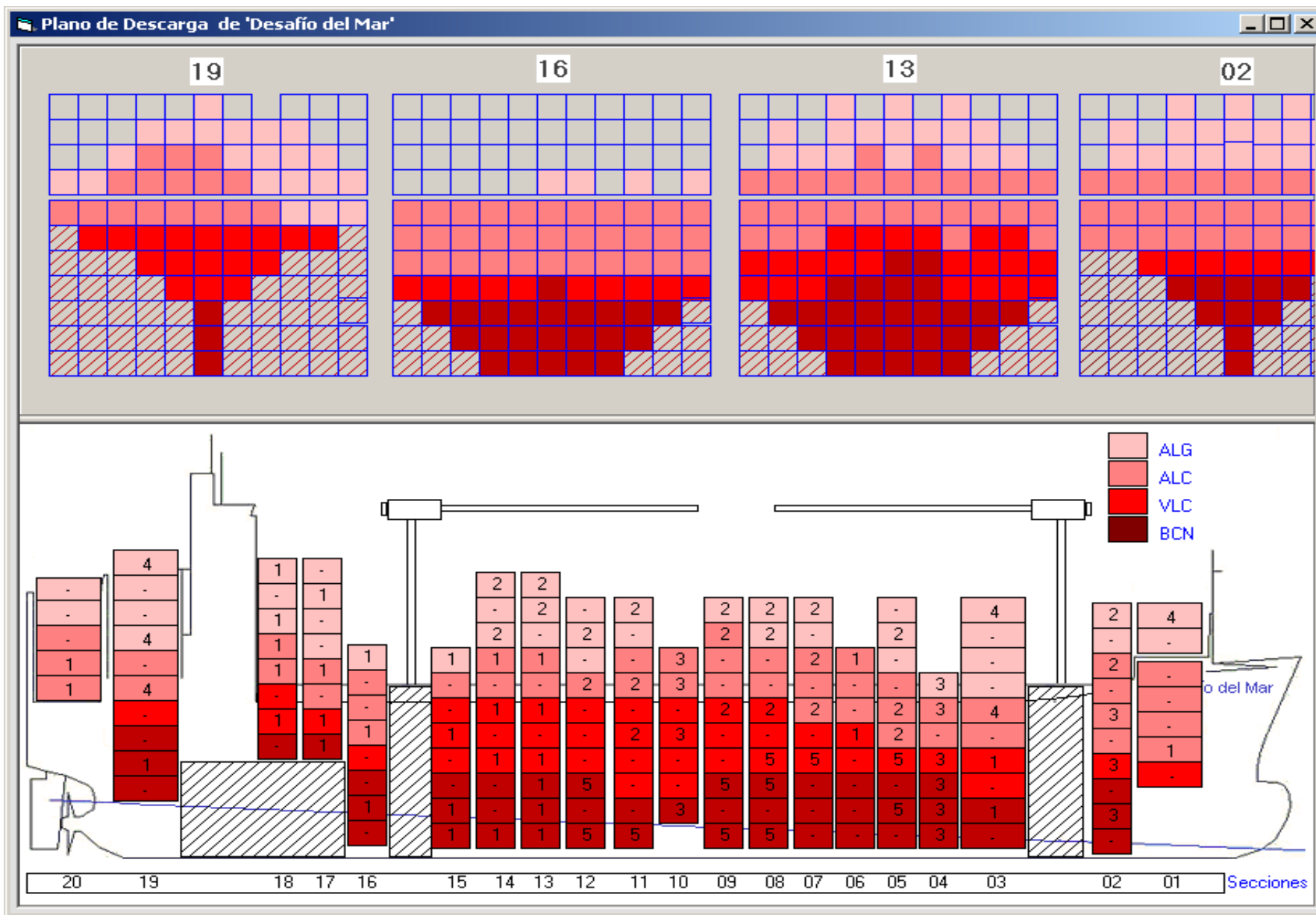

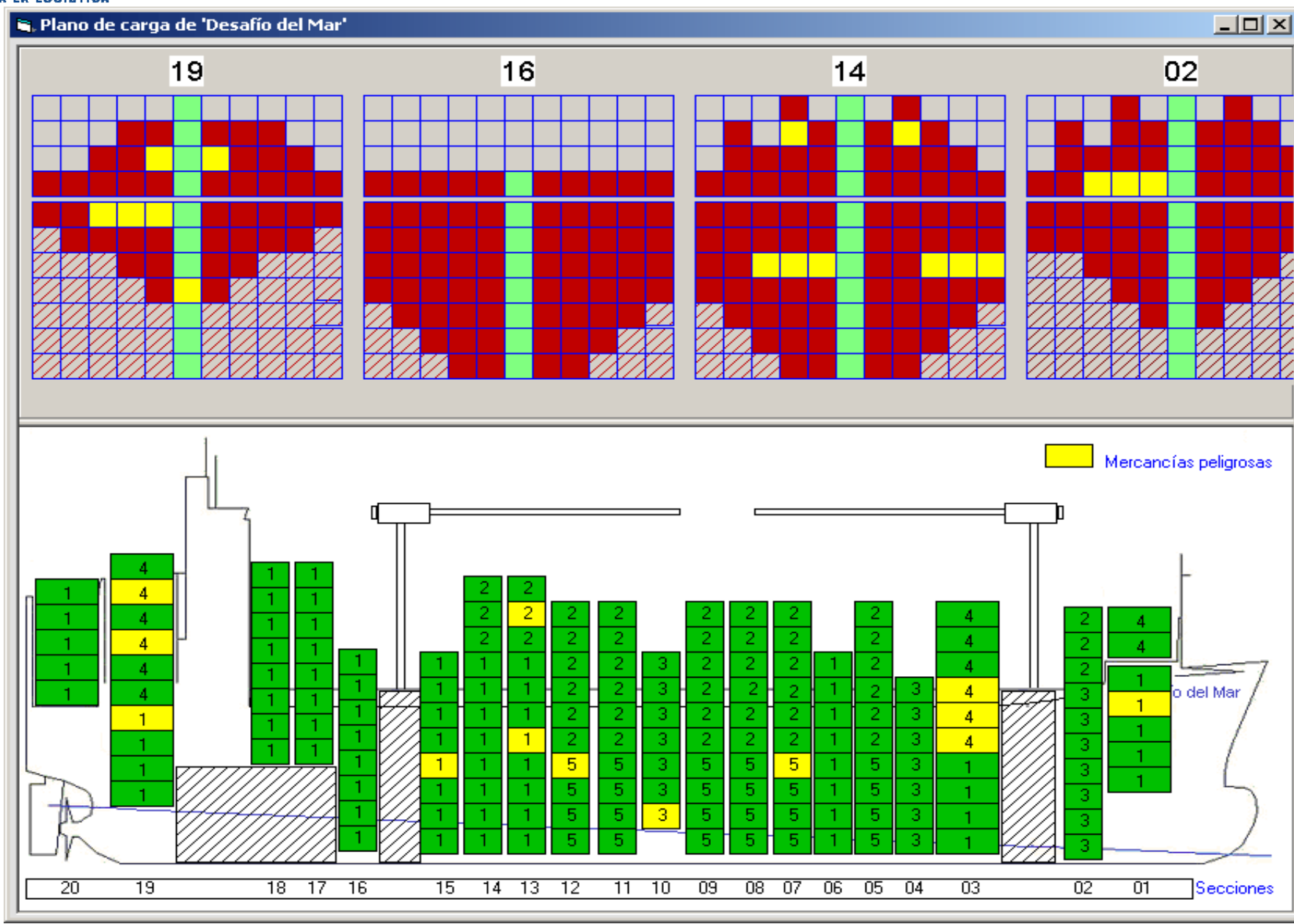

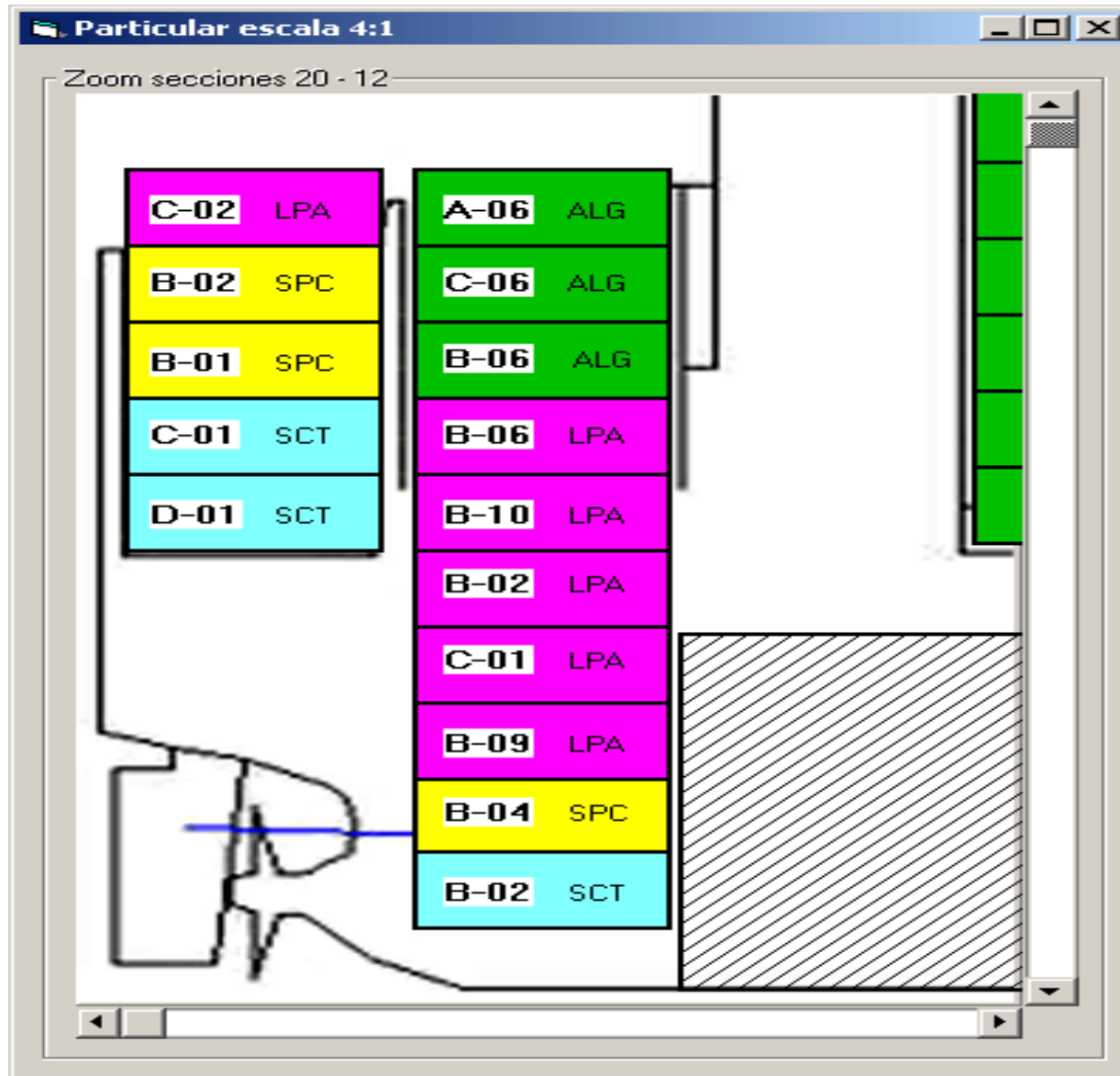

Portel Termes Marítimo - Gestión de Terminales.

Conexión Administración Puerta Terminal Bugues Berthing Estiba Taller Ayuda

Lista de movimientos de puerta

Contenedores Partidas/Graneles

Panel de Control de Puerta
Movimientos de puerta: Acceso a datos de movimientos, ubicaciones en Terminal, Control de estado y de incidencias.

Arrastre la cabecera de una columna aquí para agrupar por ella.

FECHA	MATRICULA	BLOQUE	CALLE	MODULO	ALTURA	REFERENCIA	ORDEN	ESTADO	EQUIPAMIENTO	TIPO
19/08/2005 16:48:46	1111CTP	B001 - BLOQUE COSTA	C003		2 C		Entrada	En curso	GLDU2268400	2200
19/08/2005 13:39:10	1111CTP						Entrada	Pendiente		
19/08/2005 13:33:15	1111CTP						Entrada	Pendiente		
15/08/2005 15:52:56	1111CTP	B001 - BLOQUE COSTA	C007		3 C		Entrada	En curso	FALU0105973	2200
15/08/2005 15:47:32	1111CTP	B001 - BLOQUE COSTA	C007		1 R		Entrada	En curso	FALU0030350	2200
14/08/2005 18:36:34	1111CTP								FALU0109304	2200
14/08/2005 16:05:40	1111CTP								GLDU2268400	2200
14/08/2005 16:02:25	1111CTP								FALU0013096	2200
14/08/2005 12:02:08	1111CTP								FALU0013096	2200
14/08/2005 11:58:12	1111CTP								LMCU0321113	2000
14/08/2005 10:29:55	1111CTP								FALU0013096	2200
07/07/2005 19:59:20	1111CTP								LMCU6001523	4400
07/07/2005 16:09:46	1111CTP								LMCU0241701	2200
07/07/2005 12:08:28	1111CTP								GSTU4758740	2200
07/07/2005 8:00:21	1111CTP								LMCU0702861	4400
07/07/2005 8:00:18	1111CTP								LMCU0706413	4400
07/07/2005 8:00:15	1111CTP								LMCU0700380	4400

Posición de Contenedores

Bloque: B004 Calle: C00 Módulo: 1 Altura: A

Máquina: **88 - CE-01 - 3**

Fecha: **116 - C-08 - 5**

Validar Ubicación

Ubicar Gráficamente

Ocupación Maquinaria

Buscar Posiciones

Validar Ubicación

Ubicar Gráficamente

Ocupación Maquinaria

Buscar Posiciones

Ver Ticket Imprimir Nota Ubicar No retornados Realizado Marcar Incidencias Vacíos







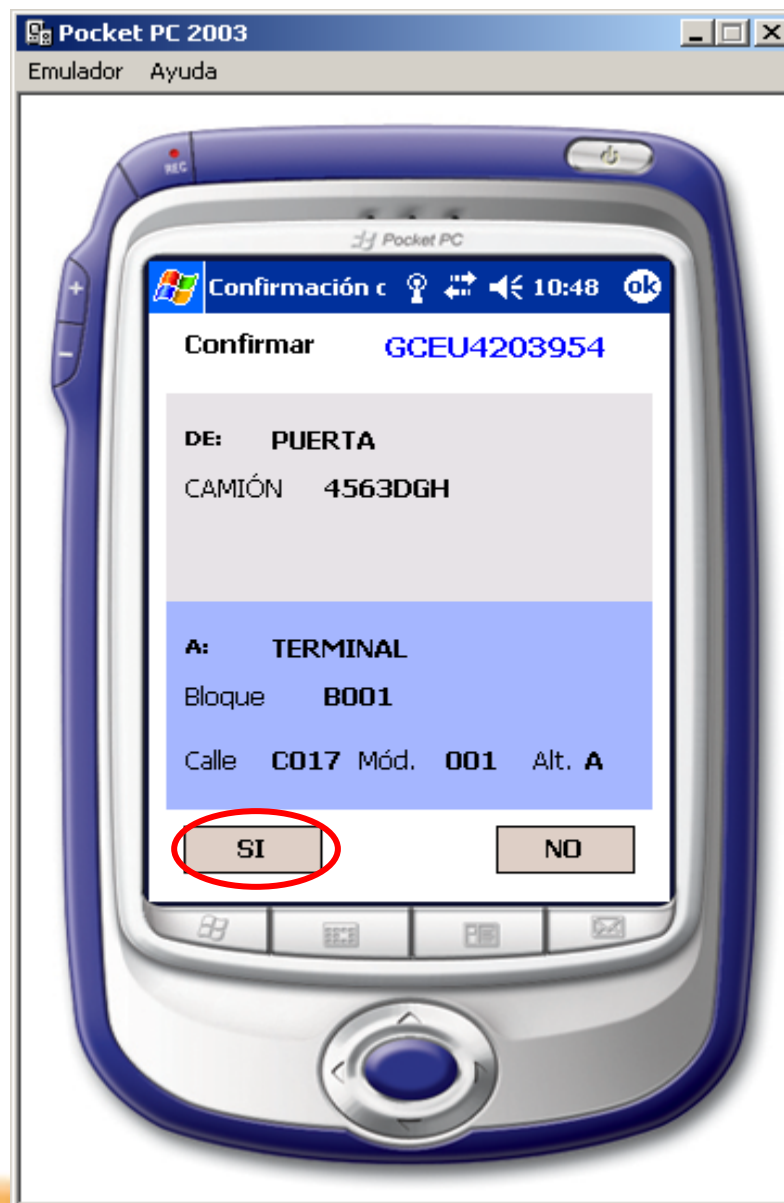



EMPURIES – Gestión Integral de Empresas Transitarias, Agentes de Aduanas y/o Operadores Logísticos

EMPURIES es una aplicación para la gestión **integral** de una empresa Transitaria, Agentes de Aduanas y/o Operadores Logísticos

Es una aplicación flexible y modular al poder personalizarse únicamente con aquellos módulos precisos para cada empresa dependiendo de su operativa y necesidades concretas.

EMPURIES es una aplicación multiempresa y multi-oficina, permitiendo estar instalada en un solo CPD, con conexión remota del resto de oficinas de un grupo, o bien ser instalada en cada oficina, delegación o empresa de un grupo, con consolidación de resultados o integración de las bases de datos y resultados únicos.

Consta de los siguientes módulos:

1. Módulos de gestión y operativos:

- Gestión comercial
- Facturación: generación de tarifas, ofertas y gestión del proceso de facturación
- Análisis de resultados
- Contabilidad de gestión: tesorería, cartera de clientes y proveedores, registro libros de IVA, control de costes, gestión de deuda con la Aduana.
- Contabilidad financiera
- Operaciones de transporte terrestre, marítimo y aéreo
- Gestión de almacenes: aduanero, distribución y handling
- Aduanas (DAENET)

2. Módulos auxiliares

- Control y seguridad
- Mantenimiento de ficheros y tablas comunes

Empuries permite generar los documentos asociados a cada medio de transporte: B/L's, AWL's, CMR's, manifiestos, etc.

Está construida en entorno Windows y permite ser instalada en monopuesto o en una LAN.



DAENET – Sistema de Gestión Aduanera



DAENET es la marca comercial nacida de la colaboración entre el SSI del Colegio Oficial de Agentes de Aduana y Portel con el fin de modernizar la Gestión Aduanera, la Gestión Documental y la Facturación de servicios relacionados con los procedimientos de Despacho en Aduanas.

Se trata de una aplicación dirigida a dar soporte en este tipo de actividades, tanto a Agentes de Aduana, como a empresas Transitarias, Consignatarias y demás operadores que realicen actividades de Gestión Aduanera.

La aplicación incluye confección de DUA's de importación, exportación, tránsitos de expedición, exportación más tránsitos, DVD, RUN, IDA, tránsitos de recepción, cambios de ubicación, salidas de depósito y transferencias entre depósitos, base de datos arancelaria, envíos por Internet con firma electrónica y facturación.

Está construida en entorno Windows y permite ser instalada en monopuesto o en una LAN (PC's + Servidor).

- Gestión de Dua's de import, export y tránsito
- Gestión de recepción de tránsitos y cambios de ubicación
- Gestión de documentos complementarios
- Base de datos arancelaria
- Cálculo de tributos (nacionales y Canarias)
- Consulta de Notas explicativas
- Impresión de todos los documentos aduaneros y paraaduaneros en formato oficial
- Consulta y búsqueda de expedientes
- Utilización de plantillas para la generación de Duas's
- Sistema de facturación por conceptos parametrizables
- Control de garantías y pagos a la Aduana
- Enlaces contables
- Traducción EDI
- Tramitación de documentos por Internet con firma electrónica
- Consulta, seguimiento y trazabilidad de envíos y respuestas
- Gestión de Expedientes

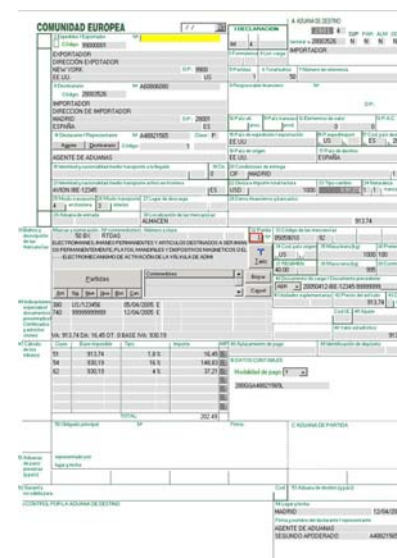

DATAPOINT – Análisis del Tráfico Portuario

Es un sistema de generación de informes y gráficos para estadísticas portuarias

Obtención de información de movimiento de mercancías

- * Consultas predefinidas mercancías
- * Foreland
- * Generador de consultas

Análisis multidimensionales

Utilización de Tablas Dinámicas (Pivot tables)

Filtros

Agrupaciones

Totalizaciones

Exportaciones Web

Exportación a Excel

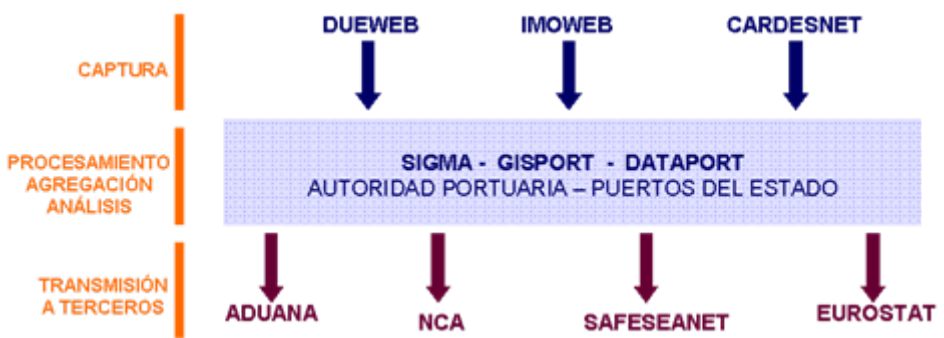
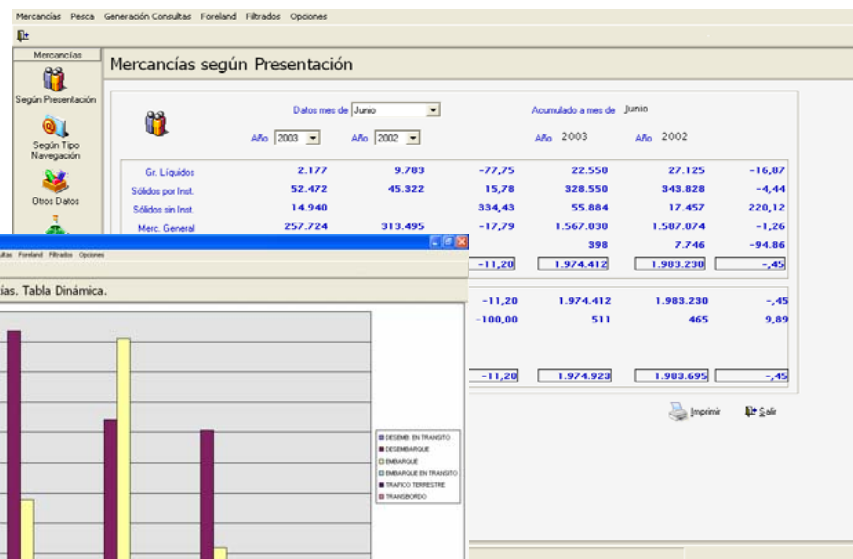
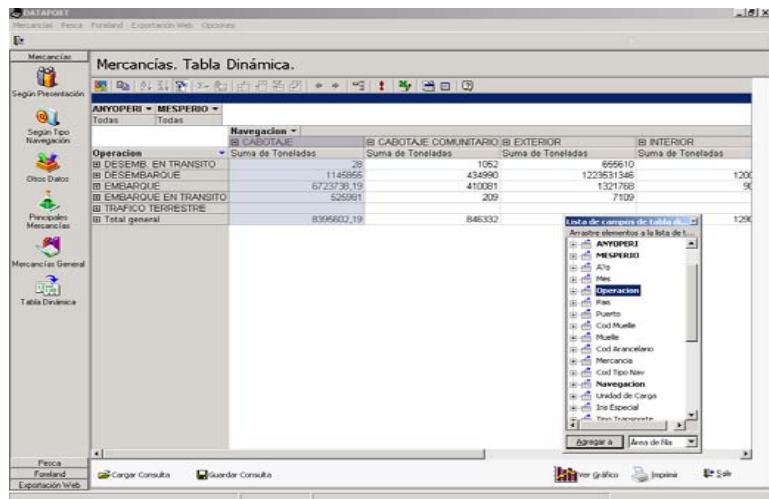

CARDES – Sistema de Gestión de Manifiestos



Sistema para generar Declaraciones Sumarias de Descarga y Manifiestos de Carga, así como para imprimirlos y gestionar su intercambio electrónico con las correspondientes Autoridades Portuarias.

Está especialmente indicada para ser utilizada por Consignatarios de buques y mercancías.

Puede ser utilizada en modalidad monopuesto o multipuesto

Está desarrollada en Access o SQL Server como base de datos.

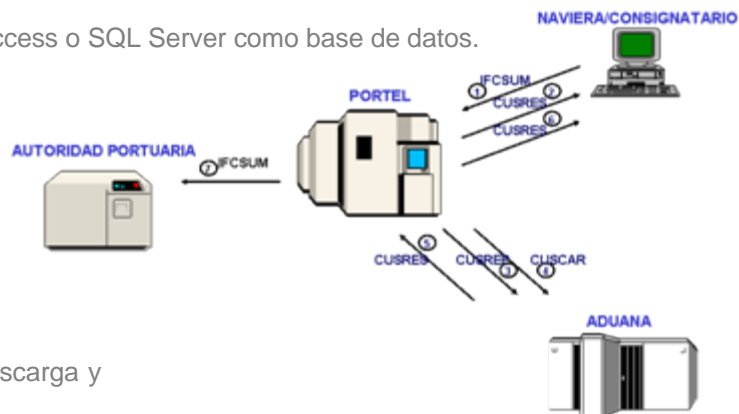

Dispone de las siguientes funcionalidades:

- Data-Entry para la confección de la Declaración Sumaria de Descarga y Manifiesto de Carga a través de formularios Web.
- Impresión de ambos tipos de documentos
- Transmisión telemática: dispone de un conjunto de utilidades para la selección de documentos, transmisión a través de su módulo de comunicaciones y traducción EDI en la plataforma e-Services de Portel.
- Tratamiento e impresión de las respuestas enviadas por las Autoridades Portuarias.
- Trazabilidad, seguimiento y visualización del estado de los mensajes, altas, envíos, rechazos y aceptaciones.
- Importación de ficheros en formato plano o cualquier otro tipo de formato privado.
- Histórico de todos los movimientos e intercambios de información realizados.

VIAPORT – Sistema Integral de control Logístico

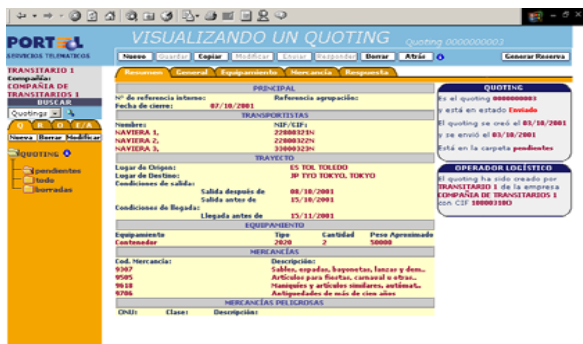

VIAPORT es una aplicación web de gestión de expediciones para operadores logísticos, destinada principalmente para profesionales de automoción y/o distribución.

Consta de un conjunto de utilidades en forma de aplicación web para el intercambio, seguimiento y control de expediciones, integrando los mensajes intercambiados entre proveedores fabricantes y operadores logísticos.

Facilita un conjunto de utilidades para el intercambio de mensajes en formato EDIFACT y/o formatos privados a través de Internet o VAN:

Incluye funcionalidades para que cada usuario pueda conectarse al portal para el seguimiento del estado de los mensajes y de las expediciones, para el control de entregas, para la elaboración de estadísticas, etc.

Contempla las siguientes facilidades:

- Pedidos
- Órdenes de transporte
- Avisos de recogida y entrega
- Control de entregas
- Facturación telemática
- Trazabilidad de expediciones
- Tracking de cargas
- Gestión de usuarios
- Perfiles de acceso
- Informes y estadísticas
- Gestión de estatus
- Intercambios en formatos EDI y formatos privados
- Transmisiones vía Internet y/o VAN
- Integración y conversión de formatos

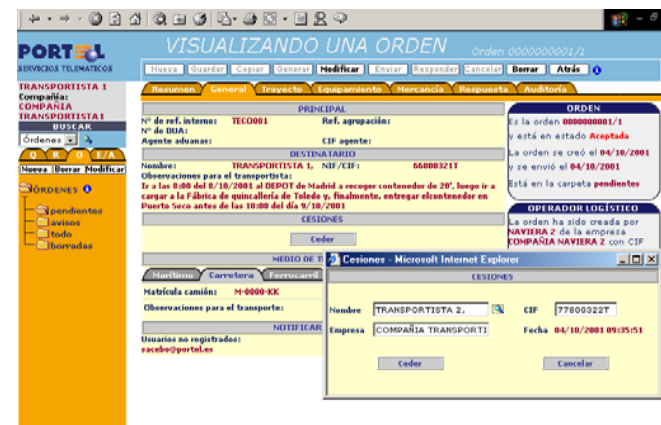

RODOLFO GARCÍA

- Inmovilizado a precio de Mercado
- Oír al sector privado
- Paperless Trade
- Almacenes extraaduanales (Fruta Chilena en Barcelona Port Nou)

GESTIÓN DE ALMACENES

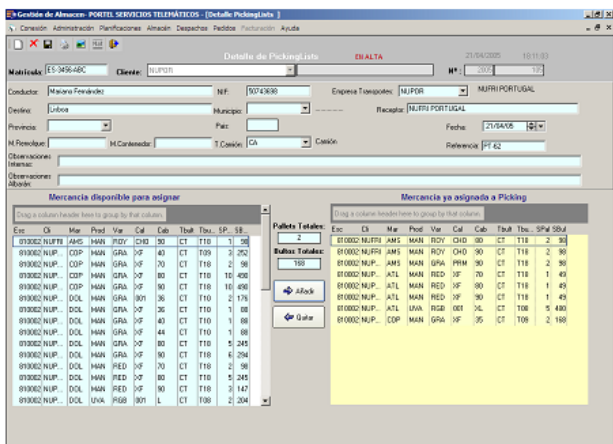

Es una solución para la gestión y operativa de un almacén privado y mercancía de tipo general envasada en diferentes tipos de contenedores (pallets, contenedores, cajas, etc.)

El control de entradas y salidas se puede realizar mediante terminales portátiles del tipo PDA desde el cual se genera las etiquetas de códigos de barras identificativas del contenedor.

Para una mayor agilidad de las descargas, permite la importación de ficheros conteniendo la previsión de la descarga.

La aplicación gestiona la ubicación física de la mercancía, inventarios, existencias así como las incidencias que pueden presentarse a la hora de realizar la descarga como a la hora de realizar la expedición y confección del correspondiente packing-list.

A la aplicación se accede mediante un número de usuario y password asignada dependiendo del perfil del utilizador, que le dará acceso a la distintas funciones

Contempla las siguientes facilidades:

- Administración del sistemas que consta de la gestión de ficheros maestros (calles y mercancías), de usuarios y de perfiles de acceso.
- Planificaciones que consta de:
 - Lista de pallets
 - Previsión de descarga y generación de los correspondientes cuadros y detalles
 - Asignación de ubicación
 - Validaciones y totalizaciones
- Gestión de almacén que consta de:
 - Gestión de pallets u otro tipo de contenedor en almacén
 - Gestión de existencias e inventarios
 - Consulta de históricos de movimientos
- Gestión de despachos
 - Alta, consultas y control de despachos
 - Validación de información y totalizaciones de previsiones, así como validación y cuadros con planos de descarga y manifiestos.
- Gestión de pedidos elaborando el packing-list y albaranes de expedición
- Gestión de facturación de servicios



OPERADORES LOGÍSTICOS

Seguimiento Electrónico de Mercancías

AGENTES DE ADUANA / TRANSITARIOS

Seguimiento

◆ Control de Entregas

Situación Entregas	Historial Caja	Estadística Entregas	Estadística Tiempos (avisos expedición)	Estadística Tiempos (mensajes)	Estatus Tramitados	Consulta Incidencias
---------------------------	----------------	----------------------	---	--------------------------------	--------------------	----------------------

Resultados para AZKAT del 08/05/2001 al 09/05/2001

SEC	CAJA	DELIVERY	SHIPMENT	FECHA_I	FTMIN	FECHA_I	FTSTA	ST	FECHA_ST
1	970GDB00PK900	619841	D20011280539	08/05/2001	16:41	10/05/2001	09:28	01	09/05/2001
2	970GDB00PKA00	619843	D20011280540	08/05/2001	16:42	10/05/2001	09:28	01	09/05/2001
3	7044442A16B01	551214	D20011280599	08/05/2001	16:42	10/05/2001	09:28	01	09/05/2001
4	7044442A16B02	551214	D20011280599	08/05/2001	16:42	10/05/2001	09:28	01	09/05/2001
5	93M1756524700	619845	D20011280540	08/05/2001	16:42	10/05/2001	09:28	01	09/05/2001
6	99BIRS1323500	619846	D20011280540	08/05/2001	16:42	10/05/2001	09:28	01	09/05/2001
7	2647557Y7HT01	619847	D20011280540	08/05/2001	16:42	11/05/2001	09:38	33	10/05/2001
8	2647557Y7HM01	619848	D20011280540	08/05/2001	16:42				
9	2647557Y7HN01	619849	D20011280540	08/05/2001	16:42	14/05/2001	09:39	01	11/05/2001
10	7044441715C01	619842	D20011280540	08/05/2001	16:42				
11	7044441715C02	619842	D20011280540	08/05/2001	16:42				
12	7044441714C01	619842	D20011280540	08/05/2001	16:42				
13	7044441714C02	619842	D20011280540	08/05/2001	16:42				
14	7044441718C01	619842	D20011280540	08/05/2001	16:42				
15	7044441718C02	619842	D20011280540	08/05/2001	16:42				
16	7044441717C01	619842	D20011280540	08/05/2001	16:42				
17	7044441717C02	619842	D20011280540	08/05/2001	16:42				
18	7044441721C01	619842	D20011280540	08/05/2001	16:42				
19	7044441721C02	619842	D20011280540	08/05/2001	16:42				
20	7044441729C01	619842	D20011280540	08/05/2001	16:42				
21	7044441729C02	619842	D20011280540	08/05/2001	16:42				
22	7044441731C01	619842	D20011280540	08/05/2001	16:42				
23	7044441731C02	619842	D20011280540	08/05/2001	16:42				
24	7044441713C01	619842	D20011280540	08/05/2001	16:42				
25	7044441713C02	619842	D20011280540	08/05/2001	16:42				
26	704444170CC01	619842	D20011280540	08/05/2001	16:42				
27	704444170CC02	619842	D20011280540	08/05/2001	16:42				

Control de Entregas

Situación Entregas	Historial Caja	Estadística Entregas	Estadística Tiempos (avisos expedición)	Estadística Tiempos (mensajes)	Estatus Tramitados	Consulta Incidencias
--------------------	----------------	-----------------------------	---	--------------------------------	--------------------	----------------------

Resultados de la consulta para AZKAT en el intervalo de 15/04/2001 a 30/04/2001

STATUS	ENVIADAS	INCIDENCIAS	TOTAL
Estadísticas para AZKAT			
[01]	785	7	792
[30]	1	1	2
[32]	3	2	5
[33]	36	1	37
[34]	5	0	5
[35]	155	2	157
[40]	0	0	0
[46]	2	0	2
[48]	7	0	7
[80]	9	0	9
[81]	38	0	38
[83]	0	0	0
[OT]	8	28	36
Totales	1049	41	1090

Resumen General

Cajas tramitadas..... 865 cajas
 Cajas sin incidencia..... 840 cajas (97.11%)
 Incidencias registradas..... 41
 Enviadas a destino..... 1049 status de 865 cajas
 Numero medio de mensajes..... 1.26 status/caja
 Numero maximo de estatus..... 5 status/caja (1 cajas)

Cajas con 5 status

ISOM086826200

Expediciones Pendientes Nueva Avanzada Desde Hasta OK

▲ Expedición ▼	▲ F.Act. ▼	Sit.	Jus.	Exp. No. ▼	Exp. No.	Bultos	Kgs.	C.Cliente	Refer. Cliente	Observaciones
1623920	27/12/02	LIV	RSY	83	745427	2	12	003737	D20023600294	MERCANCIA PENDIENTE DE REVISAR
1623915	27/12/02	LIV	RSY	83	745426	2	30	003737	D20023600294	MERCANCIA PENDIENTE DE REVISAR
1623918	27/12/02	LIV	RSY	83	745425	1	44	003737	D20023600294	MERCANCIA PENDIENTE DE REVISAR
1623036	27/12/02	LIV	RSY	83	745376	1	30	003737	D20023580733	MERCANCIA PENDIENTE DE REVISAR
1623034	27/12/02	LIV	RSY	83	745375	4	81	003737	D20023580733	MERCANCIA PENDIENTE DE REVISAR
1623032	27/12/02	LIV	RSY	83	745340	3	162	003737	D20023580541	MERCANCIA PENDIENTE DE REVISAR
1623026	27/12/02	LIV	RSY	83	745272	2	112	003737	D20023580233	MERCANCIA PENDIENTE DE REVISAR
1623028	27/12/02	LIV	RSY	83	745271	4	176	003737	D20023580233	MERCANCIA PENDIENTE DE REVISAR
1622918	27/12/02	LIV	RSY	83	745141	6	460	003737	D20023570883	MERCANCIA PENDIENTE DE REVISAR
1622919	27/12/02	LIV	RSY	83	745139	1	28	003737	D20023570876	MERCANCIA PENDIENTE DE REVISAR
1622917	27/12/02	LIV	RSY	83	745137	1	1	003737	D20023570876	MERCANCIA PENDIENTE DE REVISAR
1621483	27/12/02	LIV	RSY	83	745104	1	1	003737	D20023570525	MERCANCIA PENDIENTE DE REVISAR
1490014	03/10/02	LIV	RSY	83	733352	1	53	003737	D20022680895	PAQUETE ABIERTO

GEODIS
TEISA

TEISA - Seguimiento de Expediciones IBM



Expediciones Administración Informes

▷ **N. Expedición: 1689331** ▷ N. Albarán: 805166 ▷ Fecha Actualización: 19/02/03 ▷ C.Cliente: 003737
 ▷ Bultos: 1 ▷ Kilos: 71 ▷ Situación: SOL ▷ Justificación: REI ▷ Cod. Estandar: **33**

Num.Bulto	Fecha Respuesta.	Cod. Estandar	Fecha Cod. Estandar	N.Resp.	Observaciones
93BIRT2372600		33	19/02/03		

Seleccionar Todas
Eliminar Selección

Control de Expediciones - TEISA - Microsoft Internet Explorer

Seleccione el Código Estandar para el bulto

Cod.Estandar	Descripción
01	Caja entregada
30	Cliente Cerrado
32	Dirección Errónea
33	Rehusado por cliente
35	Nueva Fecha de Entrega
70	Falta Documentación
80	Pérdida
83	Dañada

Cancelar



**TEISA - Seguimiento de Expediciones IBM**

Expediciones

Administración





Informes

Búsqueda Avanzada de Expediciones y Bultos**Expediciones**

- Nº Expedición:
- Fecha Actualización: Desde  Hasta 
- Nº Albarán:
- Situa. / Justifi.:
- Cod. Estandar:
- Cod. Cliente:
- Refer. Cliente:

Buscar

Bultos

- Nº Bulto:
- Cod. Estandar:
- Fecha C.E.: Desde  Hasta 
- Fecha Resp.: Desde  Hasta 

Buscar

Volver



Nueva Expedición

Generación de una Expedición Nueva

Nº Expedición:	<input type="text"/>	N. Albarán:	<input type="text"/>
Fecha Actualización (dd/mm/aa):	<input type="text" value="12/03/03"/>	Hora (hh:mm):	<input type="text" value="06:36"/>
C.Cliente:	<input type="text"/>	Ref. Cliente2:	<input type="text"/>
Ref. Cliente1:	<input type="text"/>	Agencia Destino:	<input type="text"/>
Agencia Origen:	<input type="text"/>	Producto:	<input type="text"/>
Tráfico:	<input type="text"/>	Hora (hh:mm):	<input type="text"/>
Fecha Recogida (dd/mm/aa):	<input type="text"/>	Hora (hh:mm):	<input type="text"/>
Fecha Salida (dd/mm/aa):	<input type="text"/>	Hora (hh:mm):	<input type="text"/>
Nombre Destinatario:	<input type="text"/>	Cod. Postal:	<input type="text"/>
Población:	<input type="text"/>	Hora (hh:mm):	<input type="text"/>
Fecha Llegada (dd/mm/aa):	<input type="text"/>	Hora (hh:mm):	<input type="text"/>
Fecha Entrega (dd/mm/aa):	<input type="text"/>	Observaciones	<input type="text"/>
Nombre Firmante:	<input type="text"/>	Bultos Reales:	<input type="text"/>
Bultos:	<input type="text"/>	Volumen:	<input type="text"/>
Kilos Reales:	<input type="text"/>	Código Estandar:	<input type="text"/>
Situación / Justificación:	<input type="text"/>	Divisa:	<input type="text"/>
Tipo Porte:	<input type="text"/>	Reembolso:	<input type="text"/>
Valor Declarado:	<input type="text"/>	IVA:	<input type="text"/>
Base Imponible:	<input type="text"/>		

Nueva Orden

Ordenes de Transporte

Ordenes Respuestas Informes

				da	Desde	Hasta	OK				
				Mod.	F.Rec	Origen	Destino	C.Transp.	Env	F.Asig.	S.E.
<input type="checkbox"/>				4	BN31	REGENSBURG	RIVESALTES	6E72507		20/02/03	
<input type="checkbox"/>	118	82	19/02/03	9	BS51	REGENSBURG	RIVESALTES	6E72507		20/02/03	
<input type="checkbox"/>	118	82	19/02/03		AP71	REGENSBURG	RIVESALTES	6E72507		20/02/03	
<input type="checkbox"/>	118	82	19/02/03		BL91	REGENSBURG	RIVESALTES	6E72507		20/02/03	
<input type="checkbox"/>	118	82	20/02/03		EU31	REGENSBURG	RIVESALTES	6E72507		20/02/03	
<input type="checkbox"/>	118	82	20/02/03		AP71	REGENSBURG	RIVESALTES	6E72507		20/02/03	
<input type="checkbox"/>	118	82	20/02/03		AP71	REGENSBURG	RIVESALTES	6E72507		20/02/03	
<input type="checkbox"/>	118	82	20/02/03		AP71	REGENSBURG	RIVESALTES	6E72507		20/02/03	
<input type="checkbox"/>	118	82	20/02/03		AP71	REGENSBURG	RIVESALTES	6E72507		20/02/03	
<input type="checkbox"/>	117	82	17/02/03		BL91	REGENSBURG	RIVESALTES	6E72479		19/02/03	
<input type="checkbox"/>	117	82	18/02/03		BL91	REGENSBURG	RIVESALTES	6E72479		19/02/03	

Eliminar Selección

Cancelar Ver Detalle Historia del Vehículo Ver Respuesta Cerrar Órdenes Generar Respuesta

Órden Nº: 118 , recibida 20/02/03 a las 12:00 PM

Detalle de Orden

▷ Nº orden: 118	▷ Nº Pedido: 5547218
▷ Status: 82 / Vehicle release for dispatch, trans	▷ Fecha Status: 19/02/03
▷ Fecha Tratamiento Especial: 11/02/03	▷ Fecha Doc: 20/02/03
▷ Cod. S.E.:	▷ Condiciones. S.E.: 06
▷ Cod Vehículo: WBABN31050 / JW06864	▷ Peso: 01370
▷ Modelo: BN31	▷ Color: 475
▷ Estado: 1 / new vehicle	▷ Test: N
▷ Opciones Relevantes: 1 1	
▷ Nº Factura: 5623424	▷ Fecha Factura: 19/02/03
▷ Importe Factura: 002457200	
▷ Id.Exportación: 1 / customer vehicle	▷ Transportista: 0001017
▷ T.Transporte: 01 / truck	▷ Cod.Transporte: 6E72507
▷ Daños: / no damage	▷ Posicion: ▷ Area Distribución: 42
▷ Nº Dist.Origen: 5000008	▷ Nº Dist.Destino: 00008
▷ Tipo Origen: 01 / compound	▷ Tipo Destino: 01 / compound
▷ Lugar Origen: 601 / REGENSBURG	▷ Lugar Destino: 812 / RIVESALTES
▷ Fecha Terminación: 19/02/03	▷ Fecha Llegada:
▷ Expedidor: 2108	▷ Muelle:
▷ Planta: 61 / REGENSBURG	

CAT

Órdenes de Transporte

[Órdenes](#) [Respuestas](#) [Informes](#)

Búsqueda Avanzada de Órdenes

- Nº de Orden:
- Cod. Vehículo:
- Modelo:
- Status:
- Fecha Status: Desde Hasta
- Fecha Recogida: Desde Hasta
- Origen:
- Destino:
- Planta:
- Cod. Dirección de Envío:
- Fecha Terminación: Desde Hasta
- Cod. Transporte:
- Cod. Servicio Especial:

Generación de Respuesta

Generar Respuesta

▷ N° Orden: 123

▷ Status: 82 / Vehicle release for dispatch, trans

▷ Fecha Status: 10/03/03

Datos Necesarios para la Respuesta

▷ Status:	<input type="text" value="0 / load disposition"/>
▷ Fecha:	<input type="text" value="12/03/03"/>
▷ Hora:	<input type="text" value="19:00"/>
▷ Cód Transporte:	<input type="text"/>
▷ Transportista:	<input type="text"/>
▷ Daños:	<input type="text" value="/ no damage"/>

Cerrar Volver Aceptar

FUTURO

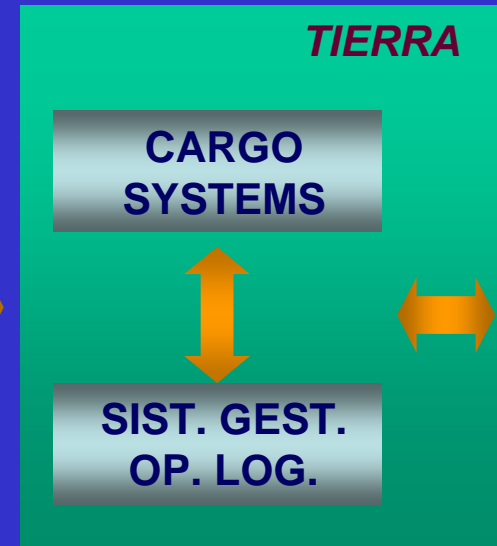
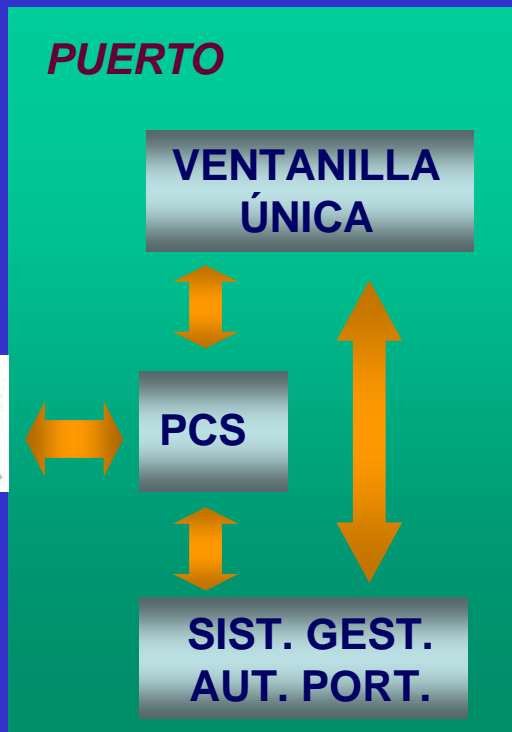

- ☑ Comercio Electrónico
- ☑ Tracking & Tracing
- ☑ Planificación Operaciones
- ☑ Logística Inversa
- ☑ Etc

Portel
Telemáticos S.A.

Portel
Telemáticos S.A.



Logistic Link

Logística marítimo Portuaria



Logística Terrestre

- Documentos
- Procesos
- Infraestructuras
- Infoestructuras
- Operadores
- Administraciones
-

- Documentos
- Procesos
- Infraestructuras
- Infoestructuras
- Operadores
- Administraciones
-

MAR / PUERTO

Año 2010

TIERRA

REPRESENTANTE DE CEPAL

- Revolución Logística
- Reducir Costes Logísticos
- Obtener estadísticas

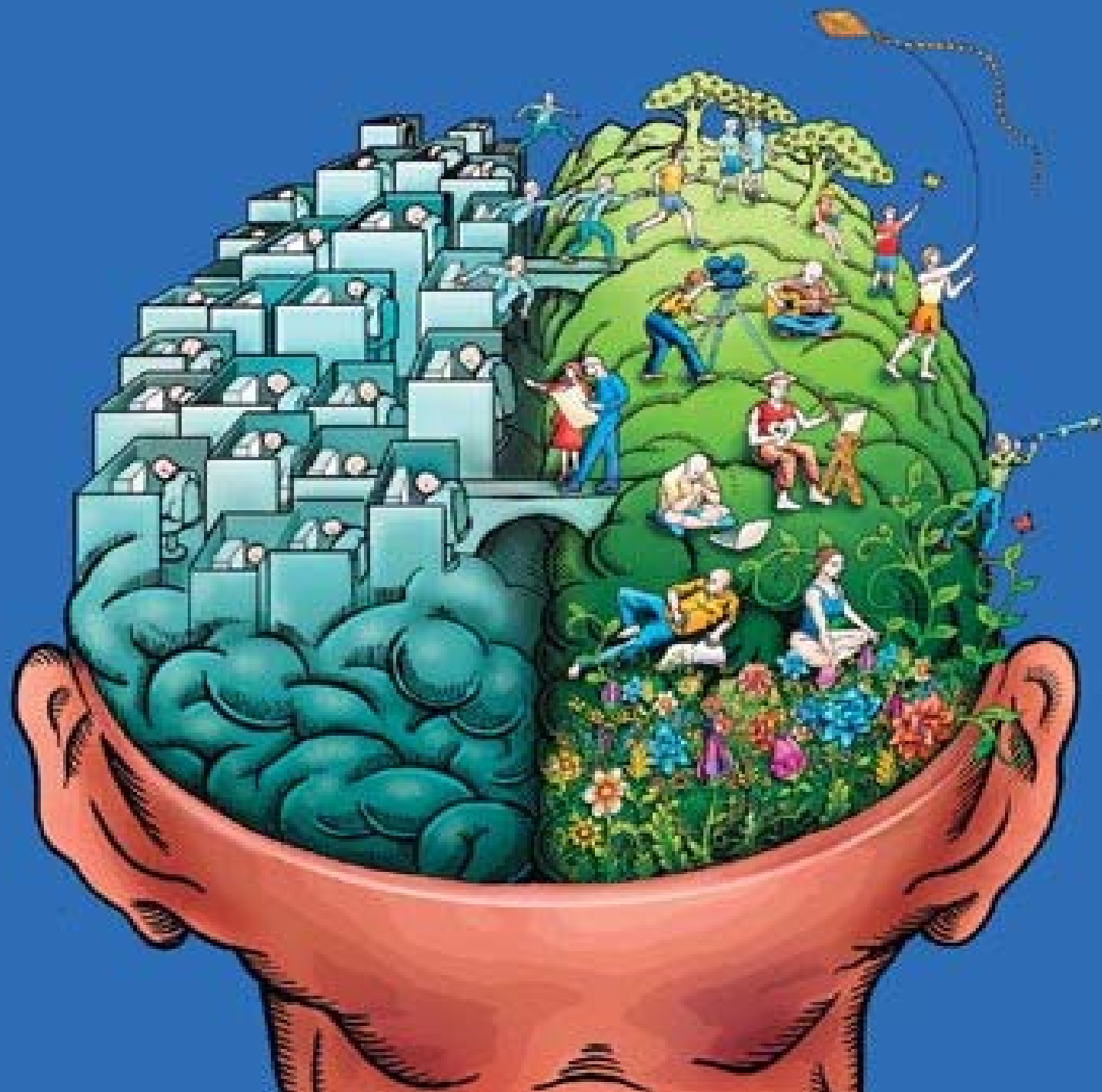

Hacia sistemas abiertos (vivos)

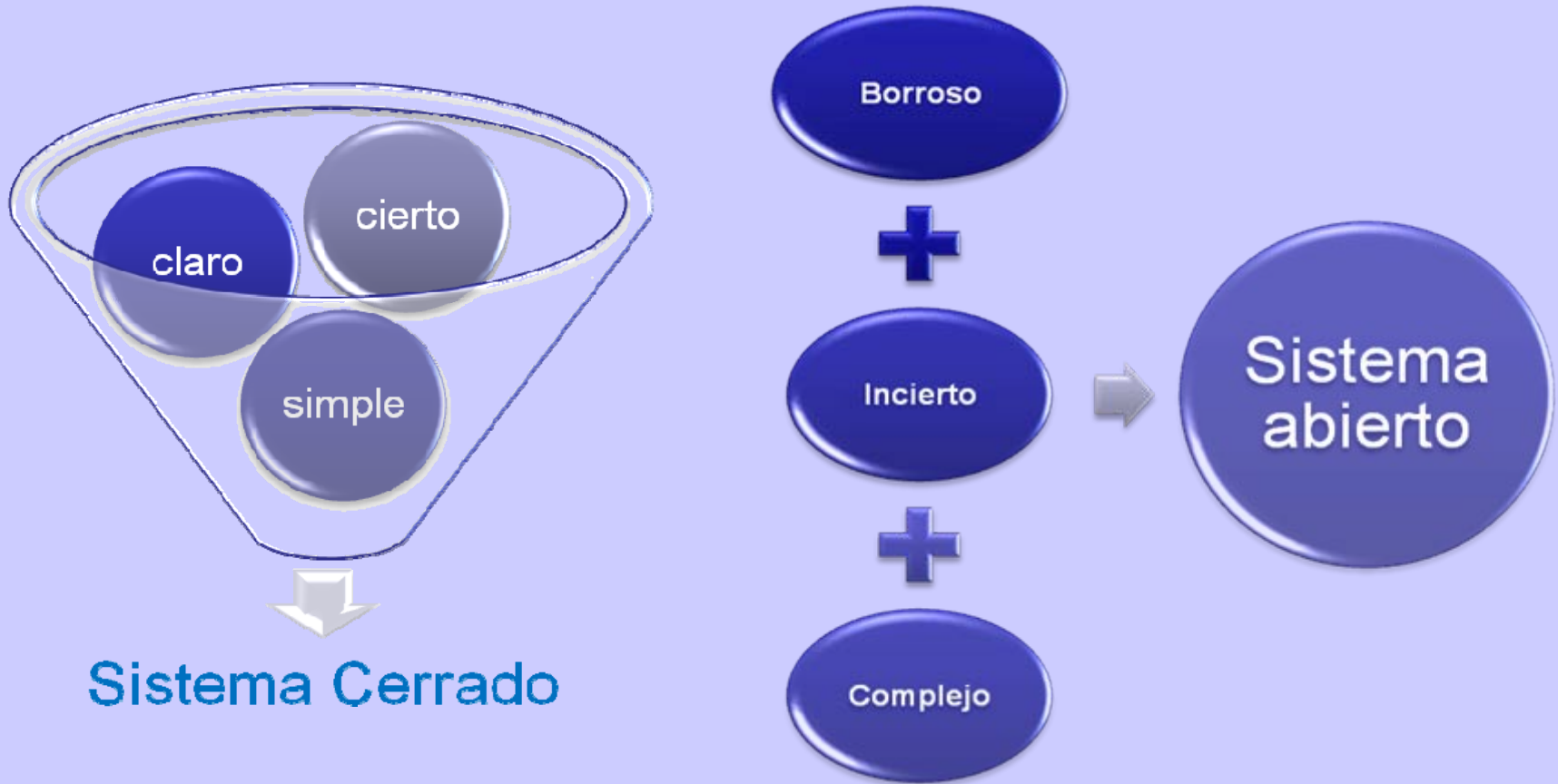

Sistemas abiertos (vivos) y Modelo 3 C



Modelo 3 C y sus tres acciones emocionales

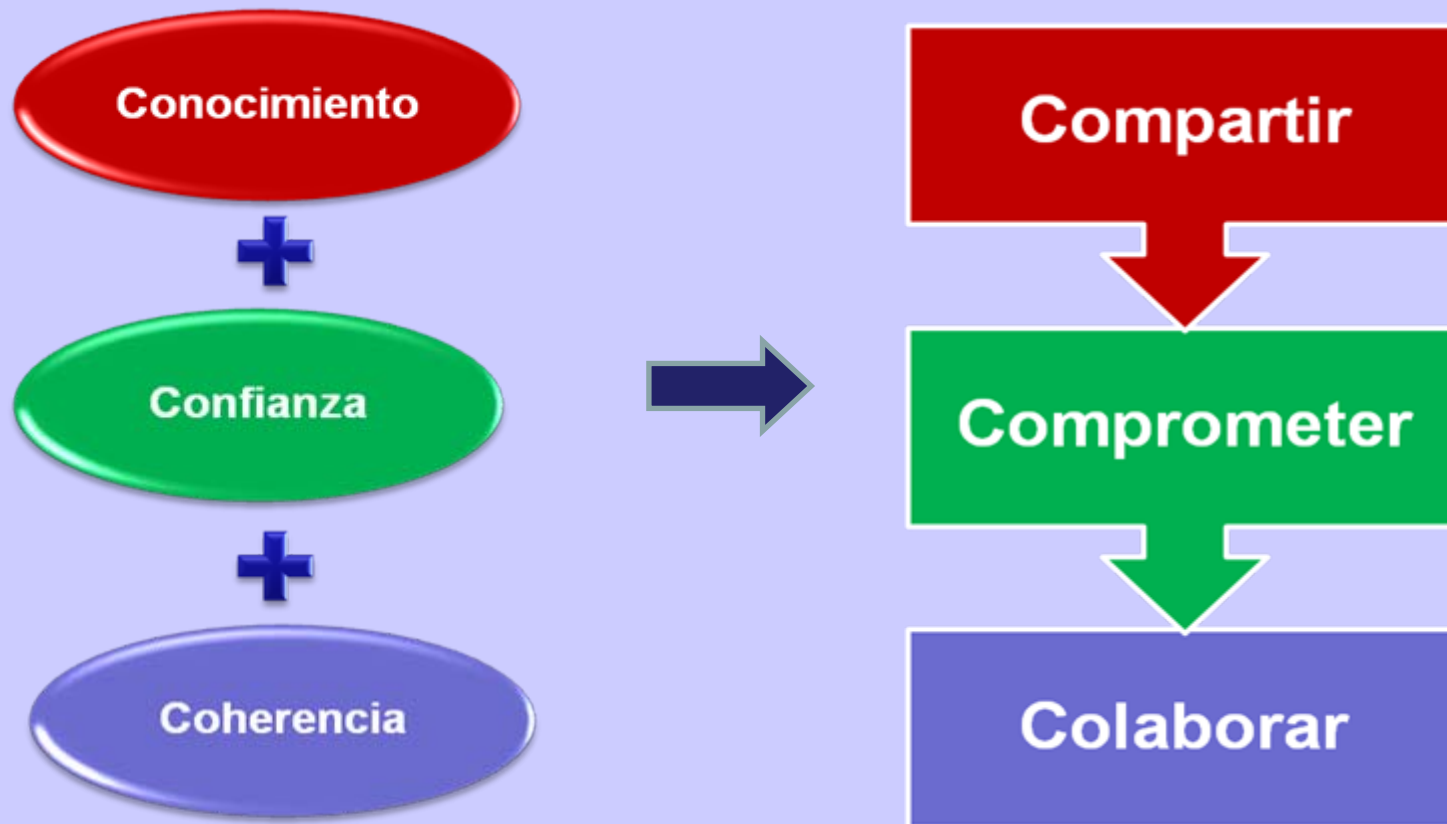

DE LA ERA DE LA INFORMACION A LA CONCEPTUAL de Daniel H. Pink

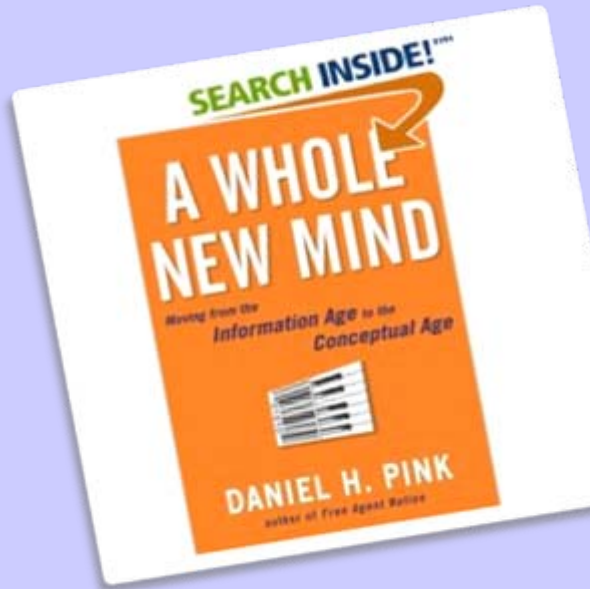

Las últimas décadas se han caracterizado por:	El futuro estará dominado por:
Programadores de software	Creadores y empatizadores
Abogados que personalizan contratos	Reconocedores de esquemas
MBAs y auditores	Creadores de significados

Cambio de paradigma

El 'Viejo' Paradigma:



El 'Nuevo' Paradigma:

**Las emociones son un prerrequisito
para la racionalidad**



Cerebro Emocional: El caso de Phineas Gage (Antonio Damasio) I

- Capataz que construyendo el ferrocarril en Estados Unidos en 1848 sufrió un serio daño cerebral.
- Mientras dinamitaba una roca, la cabeza de Gage fue atravesada por una barra de hierro que le llevó parte de su cerebro
- Gage no sólo no murió, sino que fue dado de alta en menos de dos meses

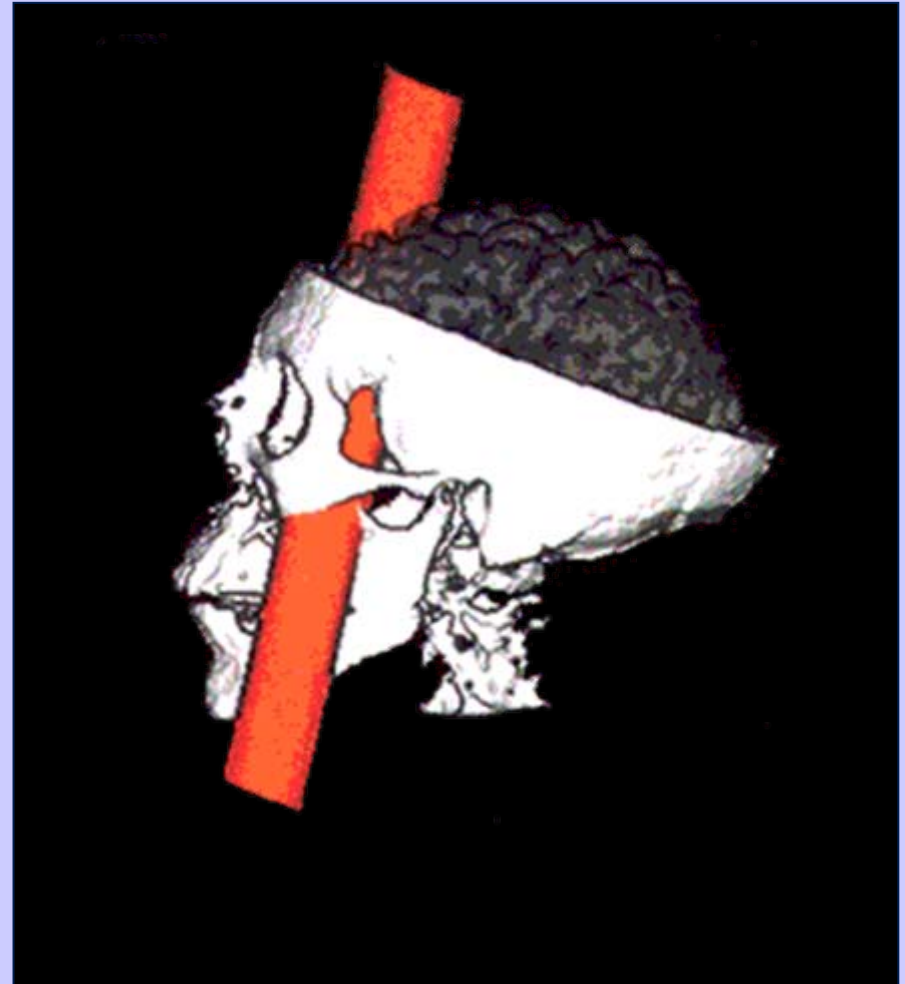

Cerebro Emocional: El caso de Phineas Gage (Antonio Damasio) y II

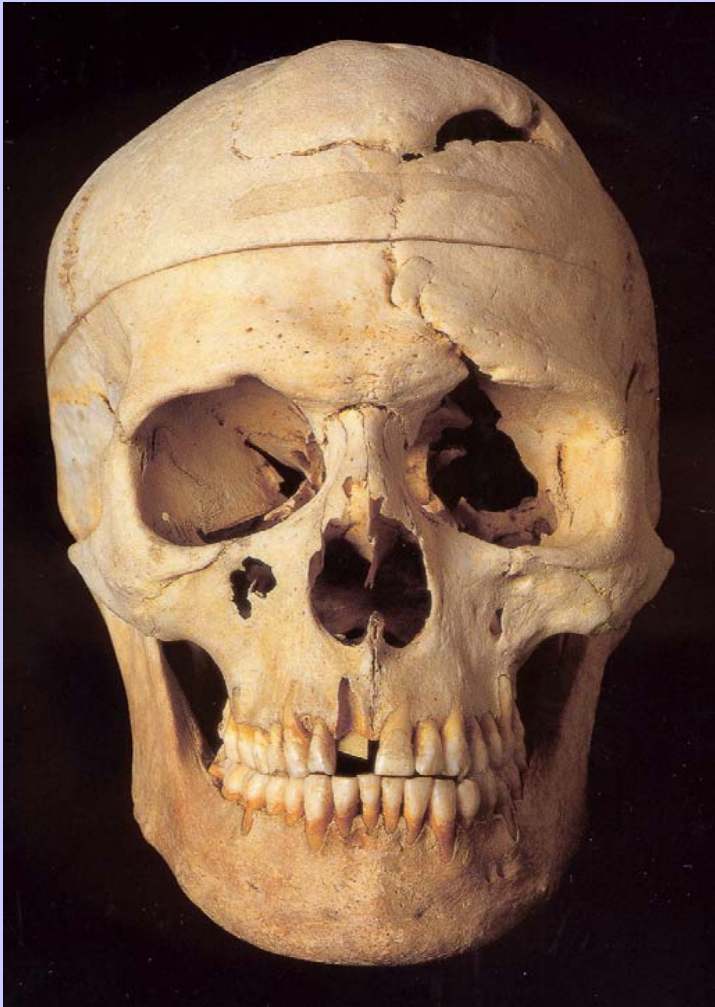

- Su personalidad cambio tanto que sus empleadores no podían recuperarle para su antiguo trabajo.
- Gage tenia una mente equilibrada. Tan radical fue el cambio, que sus mejores amigos no podían reconocerlo.
- Se había producido la desconexión entre el lóbulo frontal (centro de pensamiento) y la amígdala cerebral(centro de las emociones).

Impacto de las Emociones



LA TIERRA ES PLANA de Thomas Friedman



El mundo se hace más pequeño

Mejora el transporte y la comunicación.

Aumenta el comercio internacional.

Aumentan las necesidades de movilidad y relación a distancia

Definición de Logística de mercancías

“Proceso de mover cosas con la entrega de los productos u objetos requeridos en el lugar adecuado en el momento preciso. Lo cual incluye, entre otros, control de stocks, distribución, almacenes, y packing ”

Cadenas Logísticas

“La red de minoristas, distribuidores, transportistas, instalaciones del almacenaje y proveedores que participan en la venta, la entrega y la producción de un bien en particular”

Objetivos y metas de la Logística

El producto
adecuado

La cantidad
precisa

El momento
exacto

El lugar
preciso

Al mínimo
coste



Flexibilidad

Fiabilidad
entrega

Tiempo
espera
entrega

Tiempo
transporte

Nivel de
Inventario

EVOLUCIÓN DE PUERTOS: 5 GENERACIONES



1945

1960

1995

2010



1^a
Generación

Interfase
Tierra - Mar

2^a
Generación

Centro de
Transporte y
Distribución

3^a
Generación

Centro
Logístico

Plataforma
Internacional
de Comercio

4^a
Generación

Puerto en
Red

Comunidad
Portuaria

Servicios
Logísticos
Integrados

5^a
Generación

Logística
Colaborativa

e-Logistics
Networks

Agentes de
software.

Semantic Web

Aprendizaje
Colaborativo

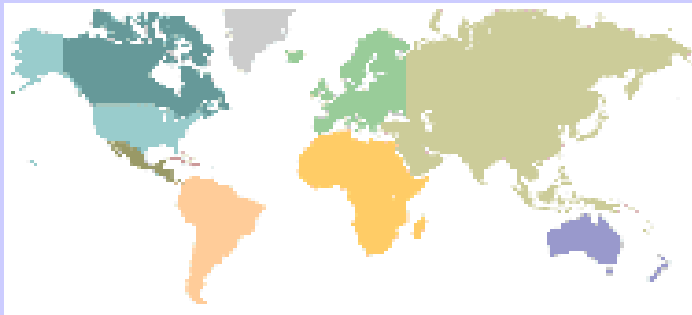

CENTRO DISTRIBUCION

- . PACKING.
- . CONSOLIDACION
- . PICKING
- . MANTENIMIENTO STOCKS

CEREBRO PALEOMAMIFERO

CENTRO LOGISTICO

SISTEMAS DE
INFORMACION

CEREBRO NEOMAMIFERO

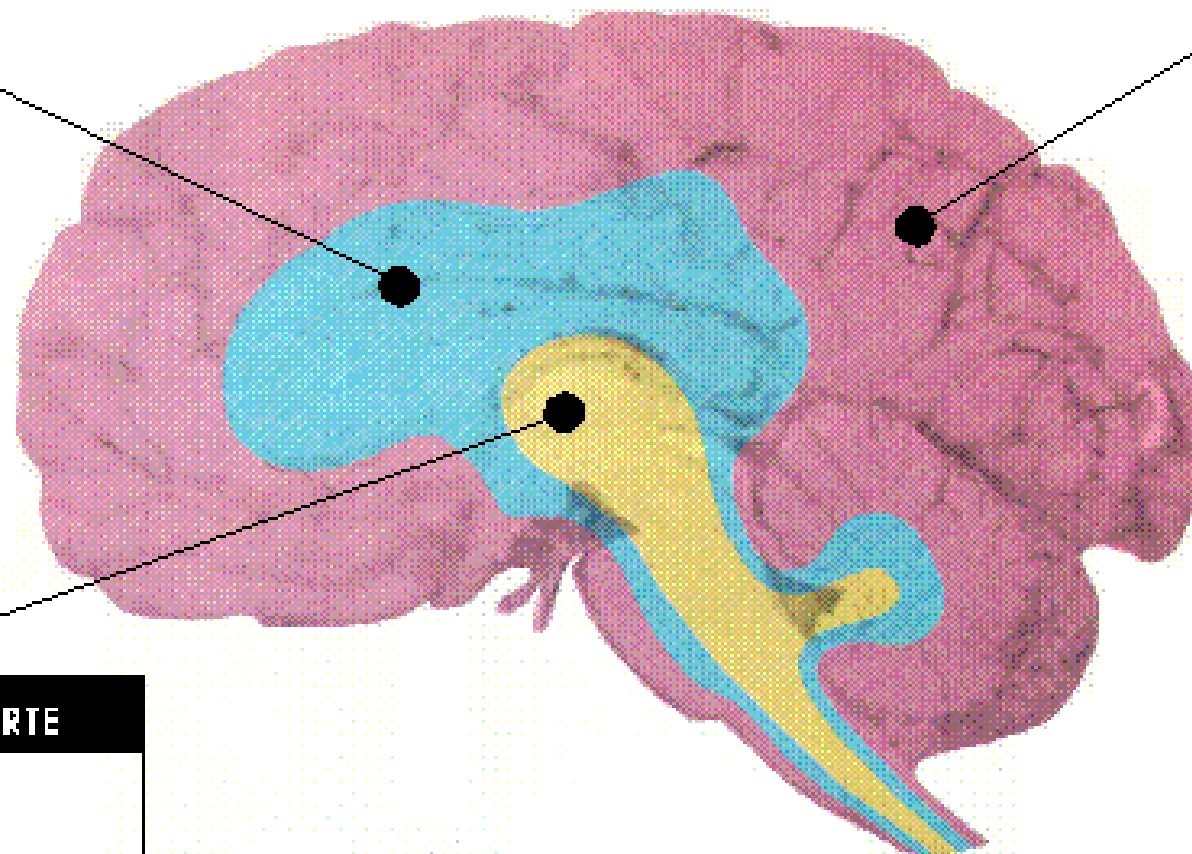

CENTRO TRANSPORTE

- . TRANSPORTE
- . TRANSITO
- . ALMACENAJE

CEREBRO REPTILIANO

**ANALOGIA
EVOLUCION PUERTOS**

Ejemplo no colaborativo



Logística Colaborativa

- La logística colaborativa crea un entorno sinérgico.
- El grado al cual las organizaciones comparten la información y recursos depende de sus necesidades y de las reglas establecidas en común por los miembros.
- Es una práctica de negocio que anima a organizaciones individuales a compartir la información y recursos en beneficio de todos.

NECESIDADES DE LA LOGÍSTICA COLABORATIVA

Aspectos físicos o racionales

- Sistemas de información: Tracking de mercancías.
- Redes logísticas.

Aspectos emocionales

- Colaboración entre empresas en competencia.
- Entenderse para compartir huecos.
- Empatía para generar sinergias

LOGISTICA GLOBAL, EMOCIONAL Y COLABORATIVA

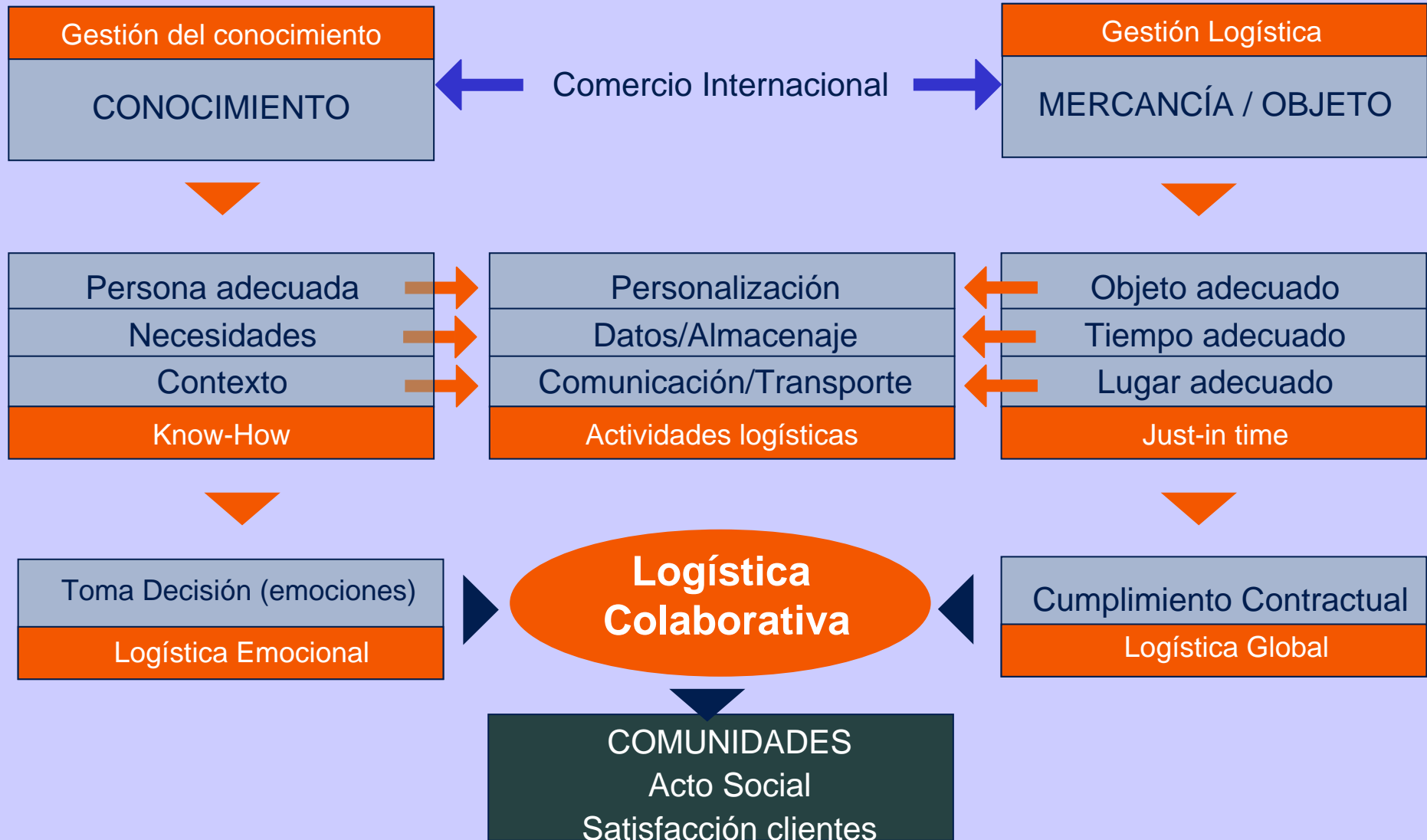

PORTEL SERVICIOS TELEMÁTICOS, S.A.



MADRID

Centro de Carga Aérea
Aeropuerto Madrid Barajas
Edificio de Servicios Generales, 609 - 718
28042 Madrid

Tlfno.: +34 91 721 45 00
Fax: +34 91 329 02 88 - 91-7210565
e-mail: portel@portel.es

BARCELONA

Avda. de Les Drassanes 6-8, 3º 5ª
Edificio Colón 08001 Barcelona

Tlfno.: +34 93 304 10 80
Fax: +34 93 317 56 59
e-mail: portel@portel.es

VIGO

Estación Marítima
Muelle de Transatlánticos, s/n
36201 Vigo

Tlfno.: +34 986 446 444
Fax: + 34 986 446 445
e-mail: portel@portel.es

ASTURIAS

Avda. de la Playa. Puerto de Avilés. Edif. Sindicatos 1ª
Planta.
San Juan de Nieva. 33417 Castrillón - Asturias.

Tlfno.: +34 985 523 310
Fax: +34 985 523 311
e-mail: portel@portel.es

ALGECIRAS

Estación Marítima
1ª planta, local nº 8
11207 Algeciras-Cádiz

Tlfno.: +34 956 661 916
e-mail: portel@portel.es

MARRUECOS

Portel Maroc, S.A.R.L.
Avenue Farabi, nº 8
Tanger

Tlfno.: +212 39 343 901
Fax: +212 39 343 766
e-mail: portelmaroc@menara.ma

BRASIL

Avenida Henry ford 586
Presidente Altino
Osasco- Sao Paulo

Tlfno.: + 551136821276
e-mail: portel@portel.es



www.portel.com



e-mail: portel@portel.es Web: www.portel.es

